

NILS[®]

ZDK019E

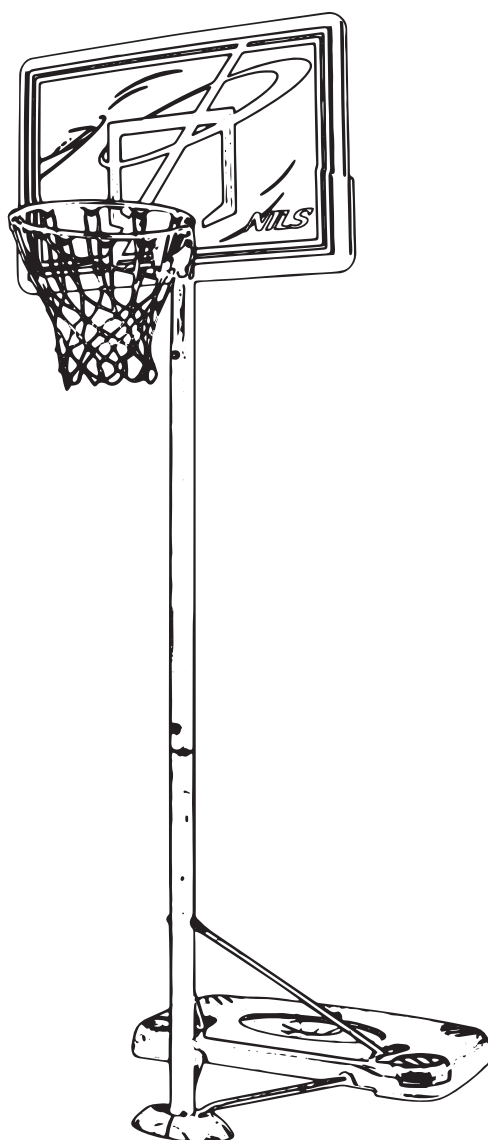

Środki ostrożności:

Przeczytaj uważnie instrukcję. Wyjmij wszystkie części i elementy montażowe z kartonu i umieść je na miękkiej i czystej powierzchni. Sprawdź, czy niczego nie brakuje. Oddaj do recyklingu wszystkie materiały opakowaniowe.

- a) Postępuj zgodnie z instrukcjami. Nieprzestrzeganie tych instrukcji może spowodować poważne obrażenia ciała lub uszkodzenie sprzętu.
- b) Właściciel musi upewnić się, że wszyscy użytkownicy znają i przestrzegają wszystkich zasad dotyczących operacji składowania.
- c) Należy starannie składać i konserwować produkt, aby zapewnić bezpieczeństwo. Jeśli używasz drabiny podczas montażu, używaj jej ze szczególną ostrożnością.
- d) Wilgoć, korozja lub niewłaściwe użycie może prowadzić do obrażeń ciała lub uszkodzenia produktu. Jeśli potrzebujesz pomocy, skontaktuj się z obsługą klienta.
- e) Tylko do użytku domowego. Nie należy używać produktu do celów niezgodnych z jego przeznaczeniem.
- f) Sprawdź dokręcenie śrub przed każdym użyciem. Muszą mocno trzymać. Dokręć w razie potrzeby. Produkt nie jest zabawką.
- g) Nigdy nie używaj produktu w pobliżu wody.
- h) Podczas użytkowania noś wygodną odzież sportową. Zawsze noś obuwie sportowe.
- i) Nie wprowadzaj nieautoryzowanych modyfikacji lub udziwnień.
- j) Dzieci mogą korzystać z produktu wyłącznie pod nadzorem rodziców. Montaż może wykonywać wyłącznie osoba dorosła. Do montażu wymagane są dwie osoby dorosłe.
- k) Regularnie sprawdzaj stan produktu. Natychmiast przestań używać produktu, jeśli jest zużyty lub uszkodzony.
- l) Używaj tylko oryginalnych części zamiennych.
- m) Nie nosić biżuterii podczas użytkowania.
- n) Nie wieszaj się na obręczy. Unikaj potencjalnego zderzenia twarzy (zębów) z deską lub koszem, aby uniknąć obrażeń.
- o) Skonsultuj się z lekarzem przed rozpoczęciem sesji ćwiczeń.

OSTRZEŻENIE: Nadmierne przeciążenie podczas treningu może spowodować poważne obrażenia lub śmierć. Jeśli poczujesz się chory, natychmiast przestań ćwiczyć! Wyciek płynu z bazy może spowodować przewrócenie się konstrukcji.

Minimalna wysokość robocza wynosi 1,98 m od spodu tablicy.

Trzymaj twarz i usta z dala od obręczy i siatki podczas gry. Jeśli zęby lub twarz stykają się z obręczą i siatką, może dojść do poważnych obrażeń ciała. Przed każdym użyciem sprawdzaj zużycie osprzętu, oraz stabilność konstrukcji. Dokręć wszystkie luźne części.

Nie wieszaj się na obręczy. Nie wolno nosić biżuterii podczas gry. Nie używaj kosza w wietrzne dni lub w ciężkich warunkach pogodowych. Konstrukcja może się przewrócić. Umieść kosz w obszarze chronionym przed wiatrem oraz z dala od mienia, która może ulec zniszczeniu w przypadku upadku konstrukcji. Nie używaj blisko linii energetycznych napowietrznych. Nie przyczepiaj niczego do obręczy.

Precautions:

Please read the instructions carefully. Remove all parts and mounting hardware from the carton and place them on a soft and clean surface. Check that nothing is missing. Please recycle all packaging materials.

- a) Follow the instructions. Failure to follow these instructions properly could result in serious personal injury or equipment damage.
- b) The owner must make sure that all users know and follow all rules regarding the folding operation.
- c) Please carefully assemble and maintain the product to ensure safety. If you use a ladder during assembly, use it with particular care.
- d) Moisture, corrosion or misuse may lead to injury or damage to the product. If you need help, please contact customer service.
- e) For home use only. Do not use the product for purposes other than those for which it is intended.
- f) Check the tightness of the screws before each use. They need to hold tight. Tighten as needed. The product is not a toy.
- g) Never use the product near water.
- h) Wear comfortable sportswear during use. Always wear sports shoes.
- i) Do not make any unauthorized modifications
- j) Children may only use the product under parental supervision. Installation may only be performed by an adult. Two adults are required for assembly.
- k) Check the condition of the product regularly. Stop using the product immediately if it is worn or damaged.
- l) Use only original spare parts.
- m) Do not wear jewelry while in use.
- n) Do not hang on the rim. Avoid potential collision of the face (teeth) with the plank or basket to avoid injury.
- o) Consult your physician before starting an exercise session.

WARNING: Excessive overload during training can cause serious injury or death. If you feel sick, stop exercising immediately! Leak from the base may cause the structure to overturn.

The minimum working height is 1.98 m from the bottom of the board.

Keep your face and mouth away from the rim and mesh while playing. Serious injury can result if teeth or face make contact with the rim and mesh. Before each use, check the wear of the accessories and the stability of the structure. Tighten all loose parts.

Don't hang on the rim. Jewelry is not allowed during the game. Do not use the basket on windy days or in severe weather conditions. The structure may overturn. Place the basket in an area protected from the wind and away from property that could be damaged if the structure falls. Do not use near overhead power lines. Do not attach anything to the rim.

Opatření:

Přečtěte si pozorně pokyny. Vyjměte všechny části a konstrukční díly z krabice a položte je na měkkou, čistou podložku. Zkontrolujte, zda nic nechybí. Obaly správně zlikvidujte - zrecyklujte.

- a) Postupujte podle návodu. Nedodržení instrukcí může způsobit zranění, nebo poškození produktu.
- b) Vlastník se musí ujistit, že všichni uživatelé se seznámili s návodem a dodržují všechny funkční postupy a zásady pro skladování.
- c) Pro zajištění bezpečného používání produktu jej počlivě složte, pravidelně seřizujte a konzervujte. Pokud k údržbě používáte žebřík, pak buďte opatrní.
- d) Vlhkost, koroze nebo nesprávné použití mohou způsobit zranění, nebo poškození produktu. Pokud potřebujete pomoci, spojte se se zákaznickým servisem.
- e) Pouze pro domácí použití. Nepoužívejte výrobek k jiným účelům, než ke kterým je určen.
- f) Před každým použitím zkontrolujte dotažení šroubů. Šroubová spojení musí být pevná, v případě potřeby je dotáhněte. Produkt není hračka.
- g) Výrobek nikdy nepoužívejte v blízkosti vody.
- h) Během používání produktu noste pohodlné sportovní oblečení, vždy používejte sportovní obuv.
- i) Neprovádějte žádné neoprávněné úpravy, nebo zásahy do konstrukce.
- j) Děti mohou používat produkt výhradně pod dozorem rodičů. Instalaci a údržbu smí provádět výhradně dospělá osoba. K montáži jsou potřeba dvě dospělé osoby.
- k) Pravidelně kontrolujte stav produktu. Pokud je produkt opotřebovaný, nebo poškozený, okamžitě jej přestaňte používat.
- l) Používejte pouze originální, náhradní díly.
- m) Během používání produktu nenoste šperky, řetízky, náramky apod..
- n) Nezavěšujte se na obruč. Vyhýbejte se potencialnímu střetu tváře (zubů) s deskou, nebo košem.
- o) Před zahájením cvičení se poradte s lékařem.

VAROVÁNÍ: Nadměrná zátěž během tréninku může způsobit vážné zranění nebo smrt. Pokud vám je nevolno, okamžitě přestaňte cvičit! Únik vody ze základny může způsobit převrácení konstrukce.

Minimální funkční výška 1,98 metru od spodní strany desky.

Během hry držte obličej a ústa mimo obruče a síť. Pokud se zuby nebo obličej dotknou obruče, nebo sítě, může dojít k vážnému zranění. Před každým použitím zkontrolujte opotřebování příslušenství a stabilitu konstrukce. Utáhněte všechny uvolněné díly.

Nezavěšujte na obruč. Šperky nejsou během hry povoleny. Nepoužívejte koš ve větrných dnech nebo za nepříznivých povětrnostních podmínek. Konstrukce se může převrátit. Umístěte koš na místo chráněné před větrem a mimo majetek, který by se mohl poškodit, pokud by se konstrukce zhroutila. Nepoužívejte v blízkosti nadzemního elektrického vedení. Na obruč nic nevěšujte.

Vorsichtsmaßnahmen:

Lesen Sie die vorliegende Bedienungsanleitung sorgfältig durch. Nehmen Sie alle Teile und Montage-Elemente aus dem Karton heraus. Legen Sie sie auf einen weichen und sauberen Untergrund. Überprüfen Sie, ob alles im Lieferumfang enthalten ist. Recyceln Sie alle Verpackungsmaterialien.

- a) Befolgen Sie die Anweisungen. Die Nichtbeachtung dieser Anweisungen kann zu schweren Verletzungen oder Schäden an dem Gerät führen.
- b) Der Eigentümer des Geräts muss sich vergewissern, dass alle Nutzer alle Regeln bezüglich des Betriebs und der Aufbewahrung kennen und einhalten.
- c) Das Produkt sollte sorgfältig montiert, aufbewahrt sowie gewartet werden, um die Sicherheit zu gewährleisten. Wenn Sie bei der Montage eine Leiter verwenden, verwenden Sie diese mit besonderer Vorsicht.
- d) Feuchtigkeit, Korrosion oder unsachgemäßer Gebrauch können zu Verletzungen oder Schäden am Produkt führen. Wenn Sie Hilfe brauchen, wenden Sie sich bitte an den Kundenservice.
- e) Nur für den Heimgebrauch. Benutzen Sie das Produkt nicht für andere Zwecke als die, für die es vorgesehen ist.
- f) Prüfen Sie vor jedem Gebrauch, ob alle Schrauben festgedreht sind. Sie müssen fest angezogen werden. Drehen Sie sie nach Bedarf zu. Das Produkt ist kein Spielzeug.
- g) Benutzen Sie das Produkt niemals in der Nähe von Wasser.
- h) Tragen Sie bequeme Sportkleidung während des Gebrauchs. Tragen Sie immer Sportschuhe.
- i) Nehmen Sie keine unautorisierten Änderungen bzw. Modifikationen vor.
- j) Kinder dürfen das Produkt nur unter Aufsicht der Eltern benutzen. • Die Montage kann nur von einem Erwachsenen durchgeführt werden. Für die Durchführung der Montage sind zwei Personen erforderlich.
- k) Überprüfen Sie regelmäßig den Zustand des Produkts. Beenden Sie sofort die Benutzung des Produkts, wenn es abgenutzt oder beschädigt ist.
- l) Benutzen Sie nur Original-Ersatzteile.
- m) Tragen Sie Ihren Schmuck nicht, wenn Sie es benutzen.
- n) Hängen Sie nicht an den Korbring. Verhindern Sie, mit Ihrem Kopf (Ihren Zähnen) gegen das Brett oder den Korb zu stoßen, um Verletzungen zu vermeiden.
- o) Konsultieren Sie Ihren Arzt, bevor Sie mit dem Training beginnen.

VORSICHT: Übertraining kann zu schweren Verletzungen oder zum Tod führen. Wenn Sie sich krank fühlen, hören Sie auf zu trainieren!

Die minimale Arbeitshöhe beträgt 1,98 m von der Unterseite des Bretts. Halten Sie Ihr Gesicht und Ihren Mund fern vom Korbring und Netz während des Spiels. Wenn Ihre Zähne oder Ihr Gesicht in der Nähe vom Korbring und Netz sind, kann es zu schweren Verletzungen kommen. Wenn Flüssigkeit austritt, kann die Konstruktion umkippen. Prüfen Sie vor jedem Gebrauch den Zustand des Geräts und Stabilität des Korbs. Drehen Sie alle losen Teile fest.

Hängen Sie nicht an den Korbring. Tragen Sie keinen Schmuck während des Spiels. Benutzen Sie den Korb nicht an windigen Tagen oder bei schlechten Wetterbedingungen. Die Konstruktion kann umkippen. Stellen Sie den Korb in einen windgeschützten Ort und fern von Gegenständen, die bei einem Umsturz der Konstruktion beschädigt werden können. Benutzen Sie das Produkt nicht in der Nähe von Hochspannungsleitungen. Bringen Sie nichts an den Korbring an.

LISTA CZĘŚCI/ PART LIST/ SEZNAM SOUČÁSTÍ/ STÜCKLISTE

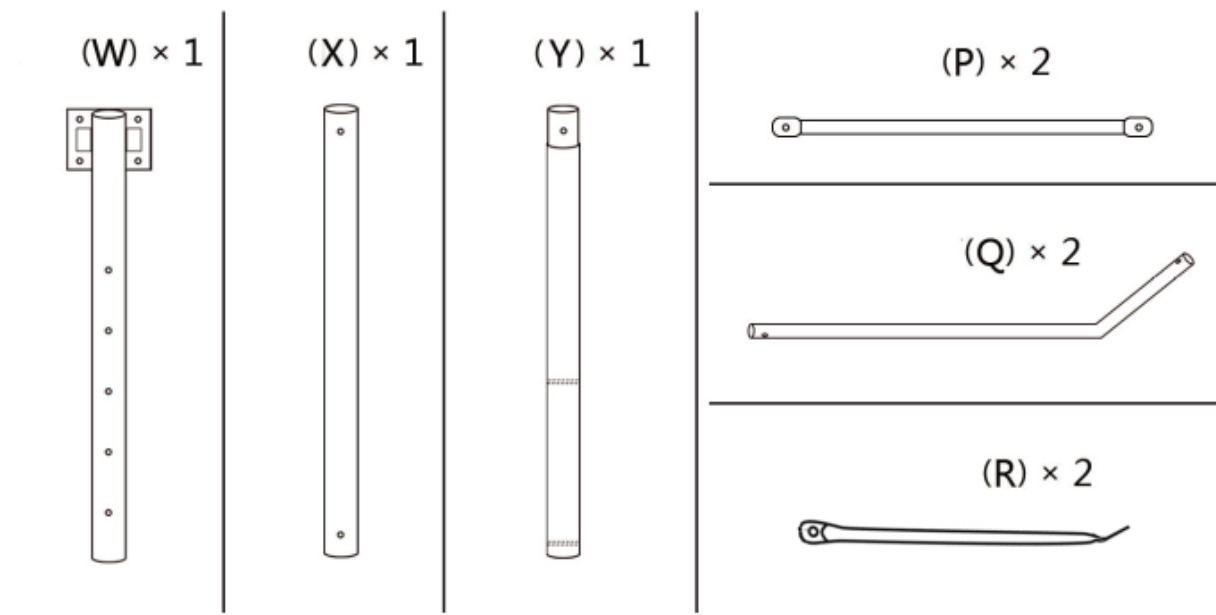
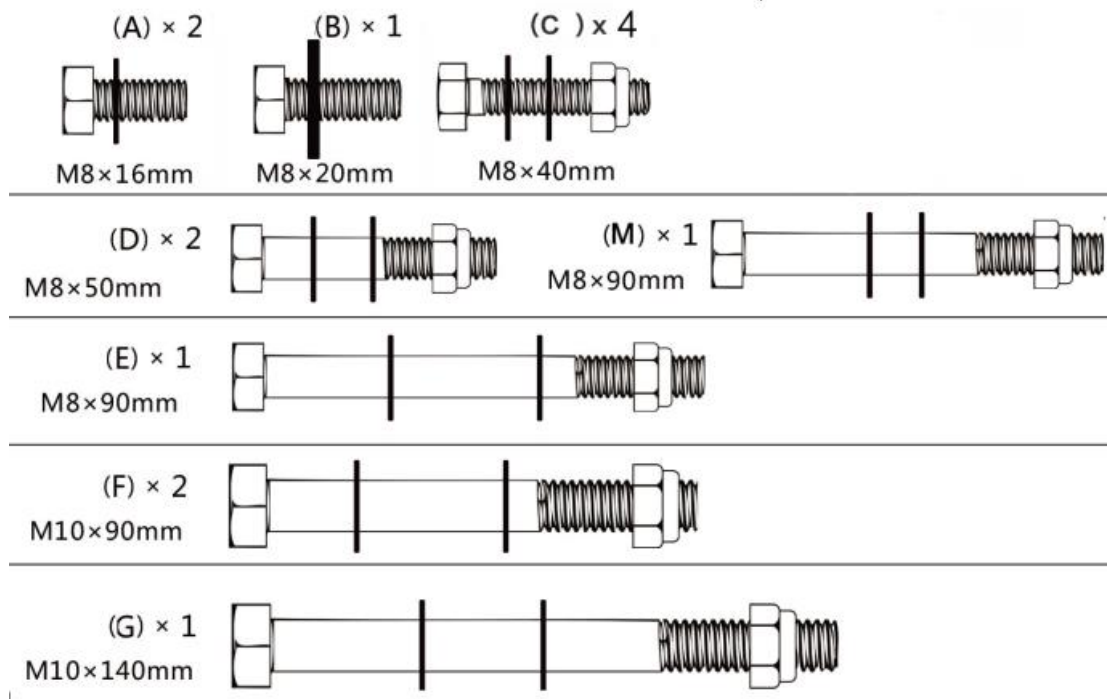

(H) × 1

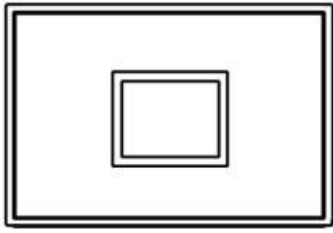

(I) × 1

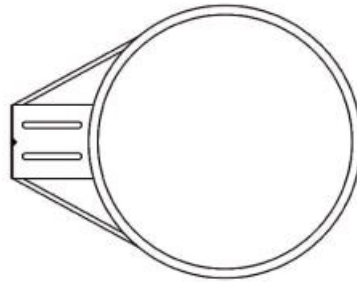

(J) × 1



(K) × 1

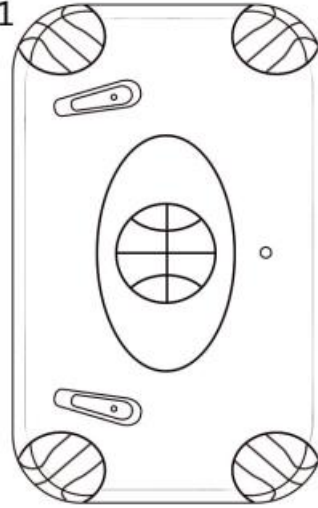

(L) × 1

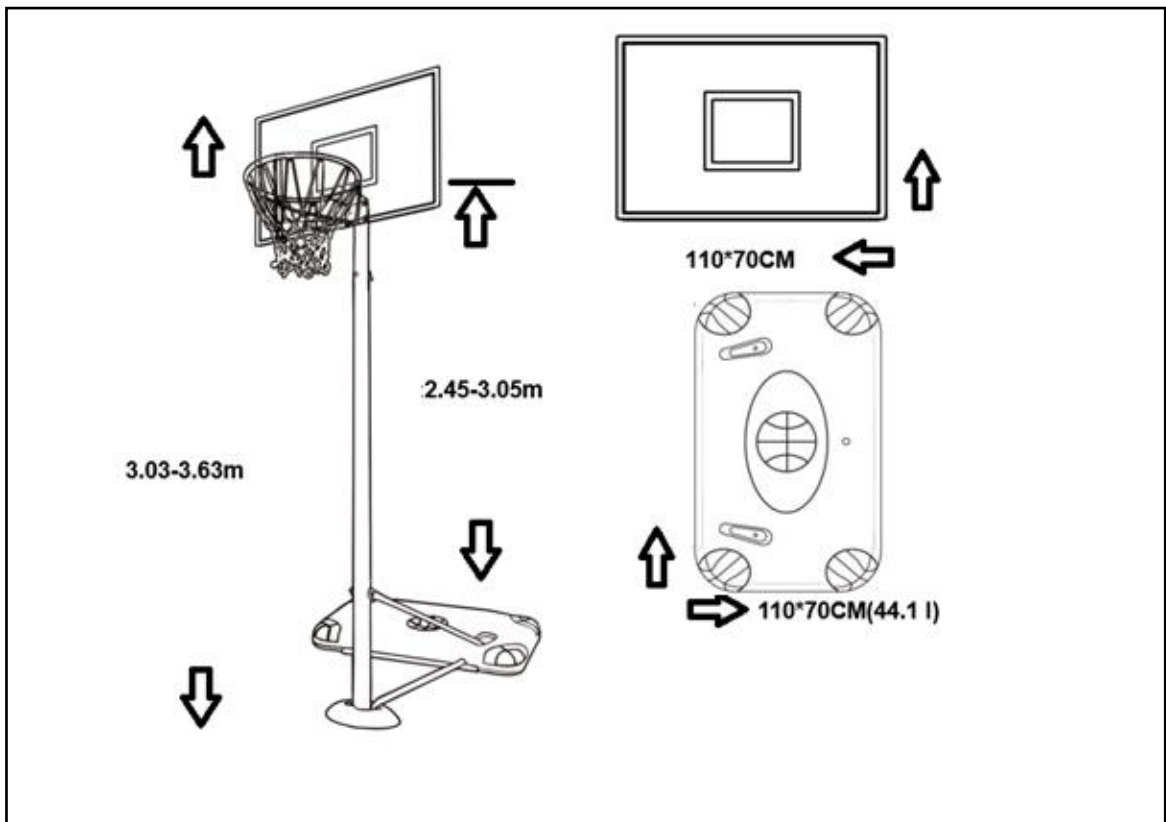
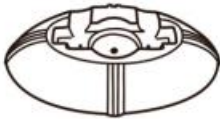

NAPEŁNIANIE BAZY/ FILLING THE TANK/ TANK FÜLLEN

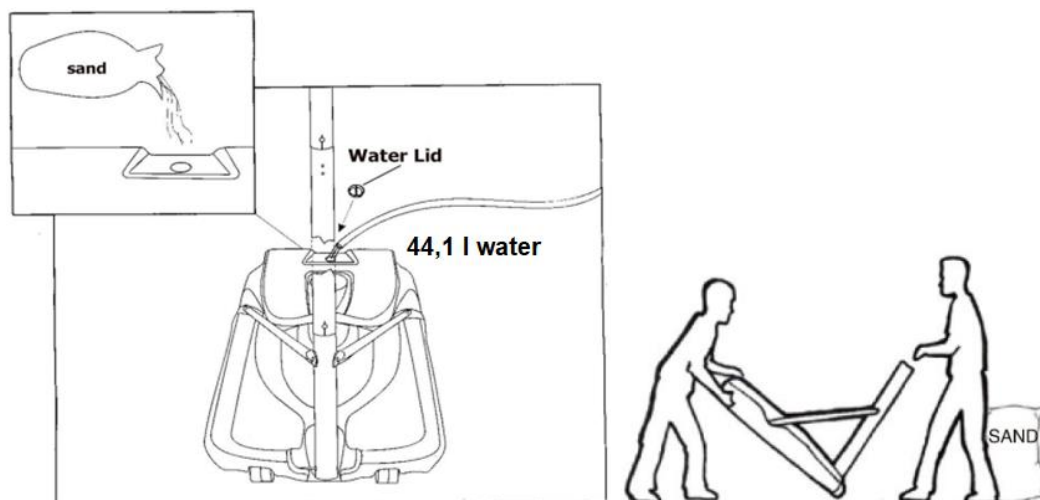

PL NIGDY nie zostawiaj konstrukcji w pozycji pionowej bez odpowiedniego obciążenia w bazie. Zaleca się stosowanie piasku.

Umieść bazę w miejscu w którym będzie używana. Odkręć i usuń korek.

1 Pierwsza osoba: Przechyl bazę pod kątem 45°.

2 Druga osoba: Ostrożnie przesyń piasek do bazy.

3 Pozwól aby piasek zleciał na dół. Stopniowo opuszczaj bazę podczas wsypywania piasku aby upewnić się, że wypełni całą przestrzeń. Po wypełnieniu zakręć korek.

ENG NEVER leave the structure in a vertical position without adequate load in the base. It is recommended to use sand.

Place the base in the place where it will be used. Unscrew and remove the cork.

1 First person: Tilt the base to a 45 ° angle.

2 Second person: Carefully pour sand into the base.

3 Let the sand fall down. Gradually lower the base as you add sand to it make sure it fills all the space. After filling, screw the cap back on.

CZ NIKDY nenechávejte konstrukci ve svislé poloze, pokud není základna vyplněna zátěžovým materiálem (postup je sepsán pro naplnění pískem).

Pro montáž je potřeba 2 osob. Základnu umístěte na místo, kde chcete nainstalovat basketbalový koš. Vyšroubujte špunt a pečlivě ho uschovejte.

1. První osoba uchopí základnu na straně plnicího otvoru a zvedne ji do úhlu 45°.

2. Druhá osoba začne základnu plnit pískem.

3. První osoba během plnění postupně spouští základnu tak, aby písek vyplnil celý její prostor.

4. Zašroubujte špunt.

DE Lassen Sie NIEMALS die Konstruktion ohne entsprechende Belastung des Standfußes aufrecht stehen.

Es wird empfohlen, den Tank mit Sand zu füllen.

Stellen Sie den Basketballständer an dem gewünschten Ort, wo Sie ihn benutzen wollen. Lösen und entfernen Sie den Stöpsel.

1 Die erste Person: Kippen Sie den Ständer um 45°.

2 Die zweite Person: Füllen Sie den Standfuß vorsichtig mit Sand.

3 Warten Sie bis diesem Moment, wenn der Tank mit Sand gleichmäßig im unteren Teil des

Standfußes gefüllt wird. Ziehen Sie den Standfuß während der Befüllung herunter, um sich zu vergewissern, dass der gesamte Tank ausgefüllt ist. Drehen Sie den Stöpsel nach der Befüllung zu.

MONTAŻ/ MONTAGE/ MONTÁŽ / MONTAGE

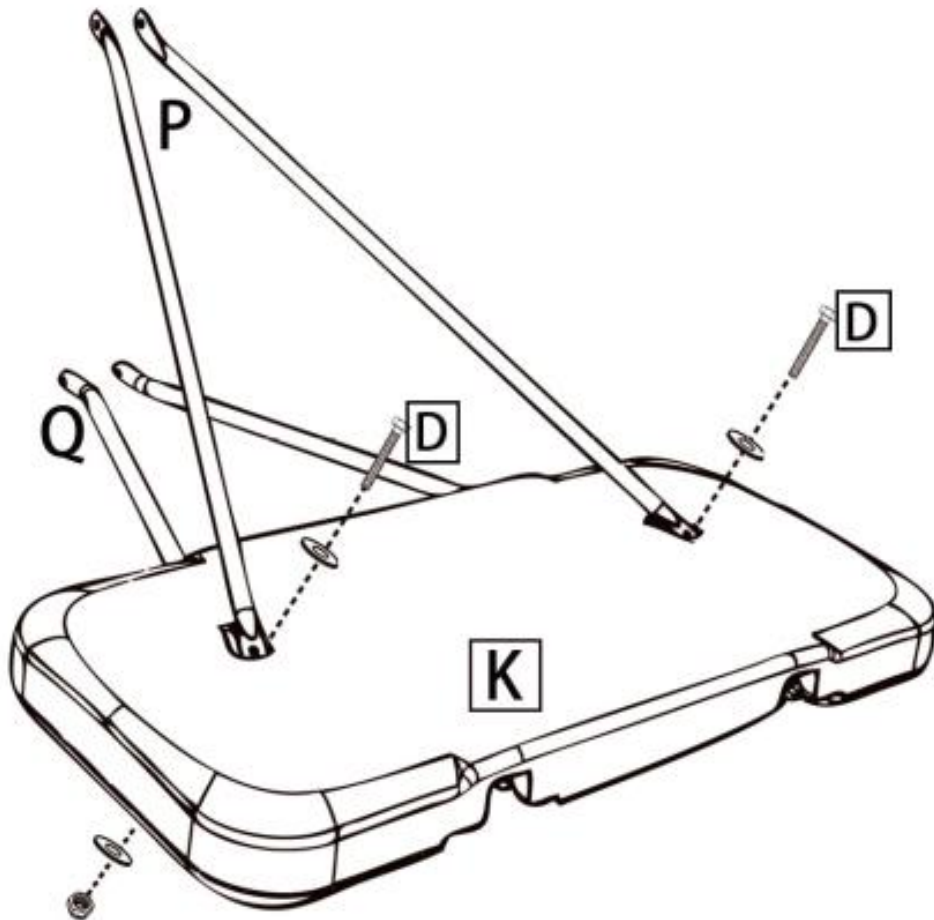
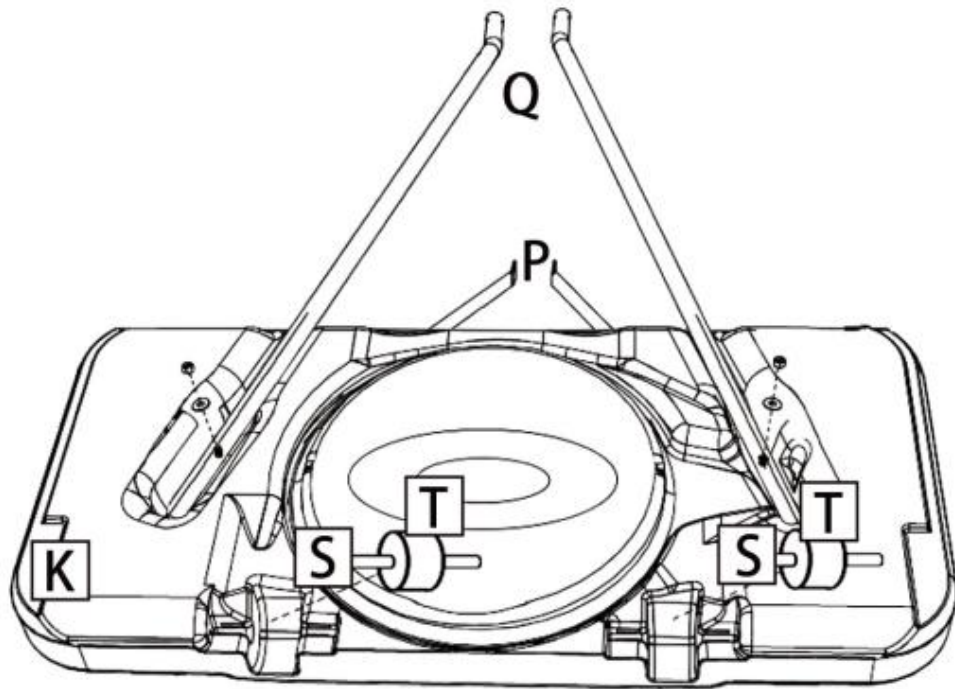

Dokręć mocno wszystkie śruby/ Tighten all screws firmly/ Pevně utáhněte všechny šrouby/Ziehen Sie alle Schrauben fest an

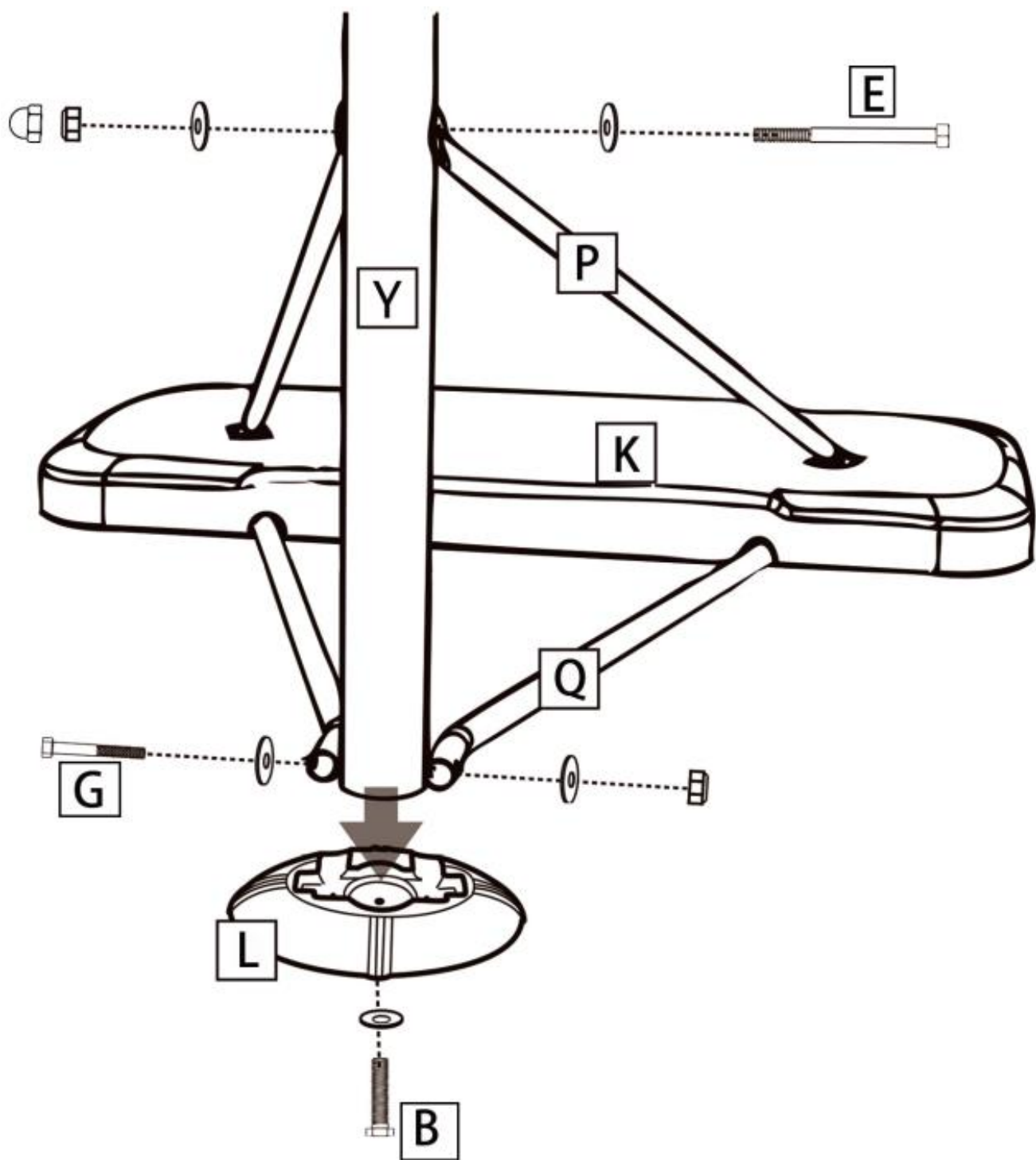

Dokręć mocno wszystkie śruby/ Tighten all screws firmly/ Pevně utáhněte všechny šrouby/Ziehen Sie alle Schrauben fest an

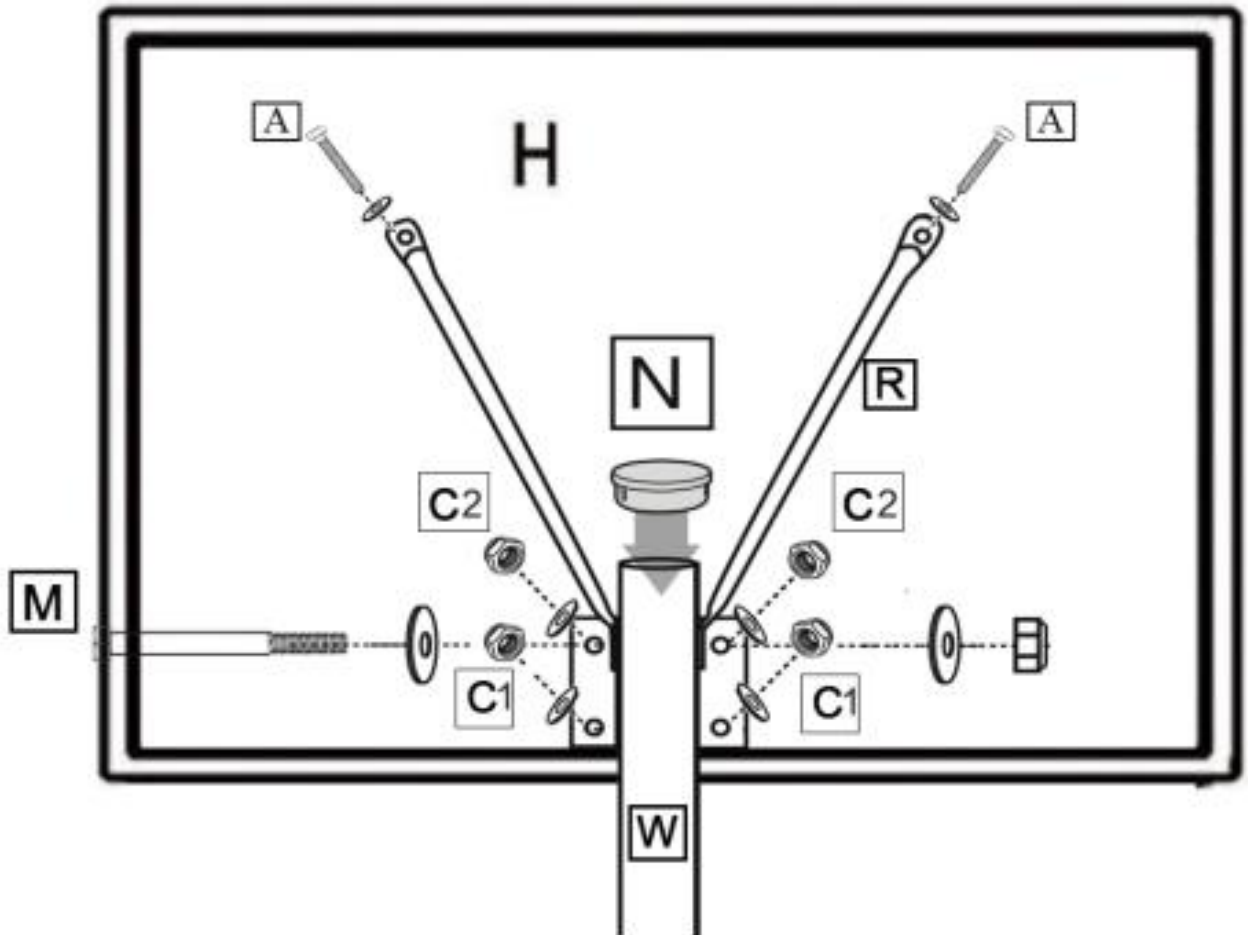
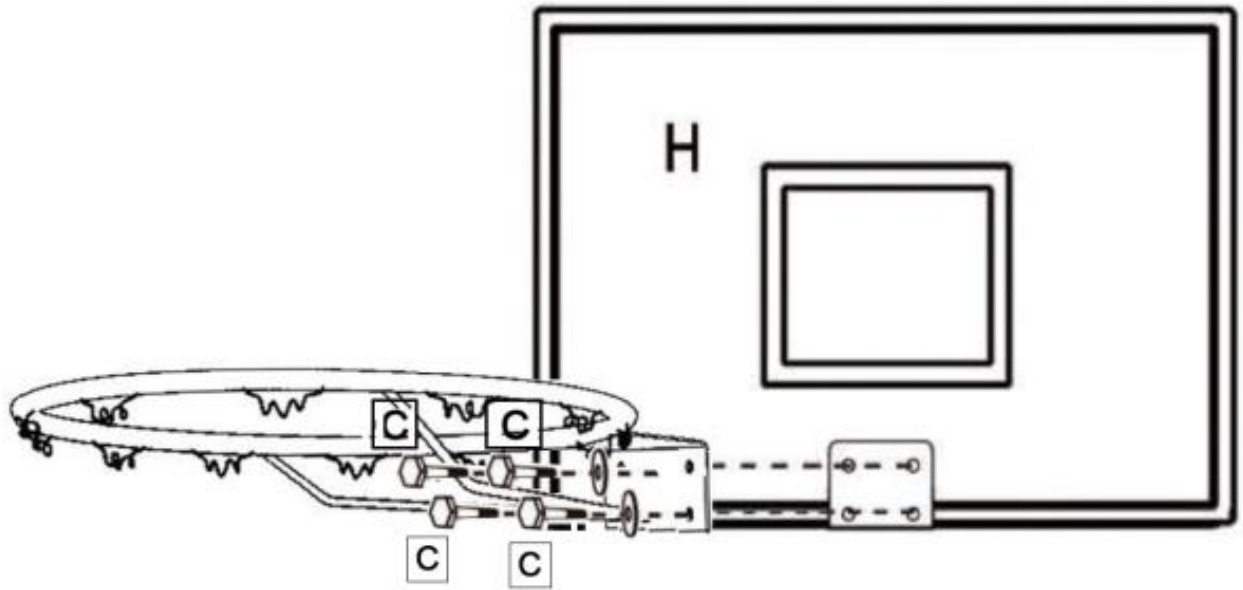

Dokręć mocno wszystkie śruby/ Tighten all screws firmly/ Pevně utáhněte všechny šrouby/Ziehen Sie alle Schrauben fest an

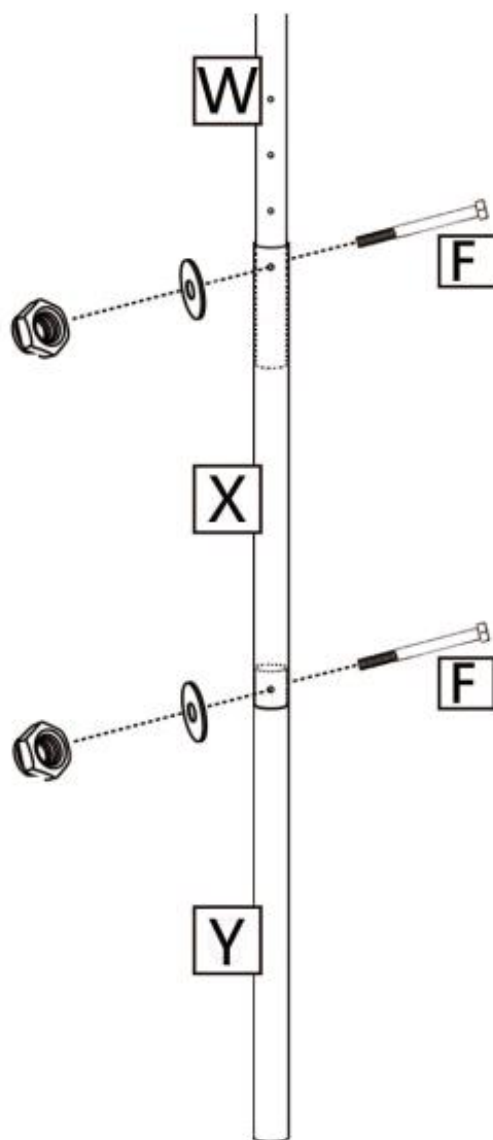

Dokręć mocno wszystkie śruby/ Tighten all screws firmly/ Pevně utáhněte všechny šroubly
Ziehen Sie alle Schrauben fest an

MONTÁŽ SIATKI/ NET MONTAGE/ MONTÁŽ SÍŤE BASKETBALU/

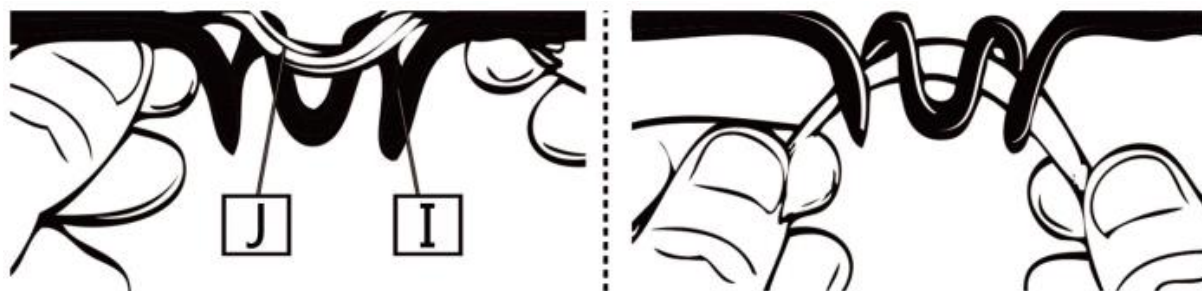

PRZENOSZENIE/ MOVING/ PŘESOUVÁNÍ ZAŘÍZENÍ/ GERÄT BEWEGEN/



PL

1. Ustaw tablicę w najniższym położeniu.
2. Trzymając słupek i podnosząc bazę, ostrożnie przechyl do przodu aż kółka dotkną ziemi.
3. Trzymając słupek i bazę, przemieść konstrukcję w miejsce docelowe.
4. Ustaw słupek pionowo i postaw podstawę na płaskiej powierzchni.
ZAWSZE sprawdzaj, czy konstrukcja jest stabilna w nowej lokalizacji.

ENG

1. Set the board in the lowest position.
2. Holding the pole and lifting the base, carefully tilt it forward until the wheels touch the ground.
3. Holding the post and base, move the structures to their destination.
4. Place the pole vertically and place the base on a flat surface.
ALWAYS check if the structure is stable in the new location.

CZ

1. Desku koše spusťte úplně dolů.
2. Jedna osoba uchopí základnu na straně plněního otvoru. Druhá osoba uchopí desku koše.
3. Konstrukci naklopte do úhlu 45°.
4. Přesuňte konstrukci na požadované místo.
5. Konstrukci na vodorovném podkladě postavte do svislé polohy.
VŽDY se ujistěte, že konstrukce je stabilní.

DE

1. Stellen Sie das Brett in der niedrigsten Position ein.
2. Halten Sie die Stange und heben Sie den Standfuß an. Kippen Sie den Ständer nach vorne, bis die Rollen den Boden berühren.
3. Halten Sie die Stange und den Standfuß, um die Konstruktion an den gewünschten Zielort zu transportieren.
4. Stellen Sie den Ständer aufrecht und lassen Sie den Standfuß auf einen flachen Untergrund stehen.
Prüfen Sie IMMER, ob die Konstruktion an einem neuen Ort stabil ist.

GUARANTEE CARD

Article name:.....

EAN code:.....

Date of sale:

GUARANTEE TERMS:

1. The Seller, on behalf of the Guarantor, provides a guarantee in the territory of the Republic of Poland for a period of 24 months from the date of sale.
2. The guarantee will be honoured by the shop or service centre upon presentation by the customer:
 - a legibly and correctly completed warranty card with the sales stamp and the seller's signature,
 - a valid proof of purchase of the equipment with the date of sale / receipt, the goods claimed.
3. Any defects and damage discovered during the warranty period will be repaired free of charge within a maximum of 21 days from the date of delivery of the goods to the service.
4. In the case of the necessity to import parts, the repair period may be extended by the time necessary for their import, but not longer than 90 days.
5. The warranty does not cover:
 - mechanical damage and defects caused by them,
 - damages and defects resulting from improper use and storage,
 - improper assembly and maintenance,
 - damage and wear of components such as cables, straps, rubber parts, pedals, sponge grips, wheels, bearings, etc.
6. The warranty is void in the event of:
 - expiry date,
 - self-repair,
 - failure to observe the rules of correct operation.
7. Product returned for repair should be complete and clean. In the case of defects the service has the right to refuse acceptance for repair. If the product is delivered dirty, the service centre may refuse to accept it or clean it at the customer's expense with his written consent.
8. The warranty does not cover installation and maintenance work, which, according to the user manual, must be carried out by the user himself.
9. The guarantor also informs that it provides post-warranty service.
10. The goods should be protected for shipping.
11. In order to make use of the warranty, please follow the procedure on the website: <https://serwis.abisal.pl/>.

In case of non-conformity of the sold thing with the contract, the buyer is entitled by law to legal remedies from and at the expense of the seller. The guarantee does not affect such remedies.

THE EQUIPMENT IS NOT INTENDED FOR REHABILITATION AND THERAPY

NOTES ON THE COURSE OF REPAIRS

Item	Date of notification	Date of provision	Course of repairs	Signature of the recipient (shop, owner)

KARTA GWARANCYJNA

Nazwa artykułu:.....
Kod EAN:.....
Data sprzedaży:.....

WARUNKI GWARANCJI:

1. Sprzedawca w imieniu Gwaranta udziela gwarancji na terytorium RP na okres 24 miesięcy od daty sprzedaży.
2. Gwarancja będzie respektowana przez sklep lub serwis po przedstawieniu przez klienta:
 - czytelnie i poprawnie wypełnionej karty gwarancyjnej z pieczętą sprzedaży oraz podpisem sprzedawcy,
 - ważnego dowodu zakupu sprzętu z datą sprzedaży / rachunku, reklamowanego towaru.
3. Ewentualne wady i uszkodzenia ujawniane w okresie gwarancyjnym będą naprawiane bezpłatnie w terminie nie dłuższym niż 21 dni od daty dostarczenia towaru do serwisu.
4. W przypadku konieczności sprowadzenia części z importu okres naprawy może się wydłużyć o czas niezbędny do ich sprowadzenia jednak nie dłużej niż o 90 dni.
5. Gwarancją nie są objęte:
 - uszkodzenia mechaniczne i wywołane nimi wady,
 - uszkodzenia i wady wynikłe wskutek niewłaściwego z przeznaczeniem użytkowania i przechowywania,
 - niewłaściwy montaż i konserwacja,
 - uszkodzenia i zużycie takich elementów jak: linki, paski, elementy gumowe, pedały, uchwyty z gąbki, kółka, łożyska itp.
6. Gwarancja traci ważność w przypadku:
 - upływu terminu ważności,
 - samodzielnych napraw,
 - nieprzestrzegania zasad prawidłowej eksploatacji.
7. Produkt oddany do naprawy powinien być kompletny i czysty. W przypadku stwierdzenia braków serwis ma prawo odmówić przyjęcia do naprawy. W przypadku dostarczenia brudnego produktu serwis może odmówić jego przyjęcia lub też na koszt klienta za jego pisemną zgodą dokonać czyszczenia.
8. Gwarancją nie są objęte czynności związane z montażem, konserwacją, które zgodnie z instrukcją obsługi użytkownik zobowiązany jest wykonać we własnym zakresie.
9. Gwarant informuje również, że prowadzi serwis pogwarancyjny.
10. Towar powinien być zabezpieczony do wysyłki.
11. W celu skorzystania z gwarancji, przestrzegaj procedury zamieszonej na stronie internetowej:
<https://serwis.abisal.pl/>

W przypadku braku zgodności rzeczy sprzedanej z umową kupującemu z mocy prawa przysługują środki ochrony prawnej ze strony i na koszt sprzedawcy. Gwarancja nie ma wpływu na te środki ochrony prawnej.

SPRZĘT NIE JEST PRZEZNACZONY DO UŻYTKU W CELACH REHABILITACYJNYCH I TERAPEUTYCZNYCH.

ADNOTACJE O PRZEBIEGU NAPRAW

L.p.	Data zgłoszenia	Data wydania	Przebieg napraw	Podpis odbierającego (sklep, właściciel)

ZÁRUČNÍ LIST

Název produktu:.....

EAN kód:.....

Datum prodeje:.....

ZÁRUČNÍ PODMÍNKY:

1. Prodávající jménem Ručitele poskytuje záruku na území Polské republiky na dobu 24 měsíců od data prodeje.
2. Záruka bude uznána prodejnou nebo servisním střediskem po předložení zákazníkem:
 - čitelně a správně vyplněný záruční list s prodejním razítkem a podpisem prodávajícího,
 - platný doklad o koupi zařízení s datem prodeje/příjmu, reklamované zboží.
3. Veškeré závady a poškození zjištěné v záruční době budou bezplatně odstraněny nejpozději do 21 dnů ode dne doručení zboží do servisu.
4. V případě nutnosti dovozu dílů může být doba opravy prodloužena o dobu nutnou k jejich dovozu, nejdéle však o 90 dnů.
5. Záruka se nevztahuje na:
 - mechanická poškození a jimi způsobené závady,
 - poškození a závady vzniklé v důsledku nesprávného používání a skladování,
 - nesprávné montáže a údržby,
 - poškození a opotřebení součástí, jako jsou kabely, řemínky, gumové díly, pedály, houbové rukojeti, kola, ložiska atd.
6. Záruka zaniká v případě:
 - datum vypršení platnosti,
 - samoopravy,
 - nedodržení pravidel správného provozu.
7. Výrobek vrácený k opravě by měl být kompletní a čistý. V případě závad má servis právo odmítnout přijetí do opravy. Pokud je výrobek dodán znečištěný, může jej servisní středisko s písemným souhlasem zákazníka odmítnout přijmout nebo jej na jeho náklady vyčistit.
8. Záruka se nevztahuje na instalační a údržbářské práce, které si podle návodu k obsluze musí uživatel provádět sám.
9. Garant dále informuje, že poskytuje pozáruční servis.
10. Zboží by mělo být chráněno pro přepravu.
11. Pro uplatnění záruky postupujte podle postupu na internetových stránkách: <https://serwis.abisal.pl/>.

Pokud zboží neodpovídá smlouvě, má kupující ze zákona nárok na zajištění právní ochrany na náklady prodávajícího. Záruka nemá na tyto zákonné opravné prostředky vliv.

ZAŘÍZENÍ NENÍ URČENO K POUŽITÍ PRO RAHABILITAČNÍ A TERAPEUTICKÉ ÚČELY.

UPOZORNĚNÍ O OPRAVĚ

Č.	Datum nahlášení	Datum vydání	Průběh oprav	Podpis příjemce (obchod, majitel)

GARANTIEKARTE

Artikelname:.....

EAN-Code:.....

Verkaufsdatum:.....

GARANTIEBEDINGUNGEN:

1. Der Verkäufer übernimmt im Namen des Garantiegebers eine Garantie auf dem Gebiet der Republik Polen für einen Zeitraum von 24 Monaten ab dem Verkaufsdatum.
2. Die Garantie wird von der Verkaufsstelle oder dem Servicecenter bei Vorlage des Kunden gewährt:
 - eine leserlich und korrekt ausgefüllte Garantiekarte mit dem Verkaufsstempel und der Unterschrift des Verkäufers,
 - einen gültigen Kaufbeleg für das Gerät mit dem Datum des Verkaufs/der Quittung, die reklamierte Ware.
3. Alle während der Garantiezeit festgestellten Mängel und Schäden werden innerhalb von maximal 21 Tagen ab dem Datum der Übergabe der Ware an den Service kostenlos behoben.
4. Im Falle der Notwendigkeit, Teile zu importieren, kann die Reparaturfrist um die Zeit, die für den Import erforderlich ist, verlängert werden, jedoch nicht länger als 90 Tage.
5. Die Garantie erstreckt sich nicht auf:
 - mechanische Schäden und dadurch verursachte Mängel,
 - Schäden und Mängel, die auf unsachgemäße Verwendung und Lagerung zurückzuführen sind,
 - unsachgemäße Montage und Wartung,
 - Schäden und Verschleiß an Komponenten wie Kabeln, Riemen, Gummiteilen, Pedalen, Schwammgriffen, Rädern, Lagern usw.
6. Die Garantie erlischt im Falle von:
 - Verfallsdatum,
 - Selbstreparatur,
 - Nichtbeachtung der Regeln für den korrekten Betrieb.
7. Das zur Reparatur eingesandte Produkt muss vollständig und sauber sein. Im Falle von Mängeln hat der Service das Recht, die Annahme zur Reparatur zu verweigern. Wird das Produkt verschmutzt angeliefert, kann der Kundendienst die Annahme verweigern oder es auf Kosten des Kunden mit dessen schriftlicher Zustimmung reinigen.
8. Die Garantie erstreckt sich nicht auf Installations- und Wartungsarbeiten, die laut Gebrauchsanweisung vom Benutzer selbst durchgeführt werden müssen.
9. Die Garantiegeberin weist darauf hin, dass sie auch einen Nachgarantieservice anbietet.
10. Die Ware sollte für den Versand geschützt werden.
11. Um die Garantie in Anspruch zu nehmen, befolgen Sie bitte das Verfahren auf der Website: <https://serwis.abisal.pl/>.

Im Falle der Nichtübereinstimmung des verkauften Gegenstandes mit dem Vertrag stehen dem Käufer Rechtsbehelfe auf Kosten des Verkäufers zu. Die Garantie beeinflusst diese Rechtsbehelfe nicht.

DAS GERÄT IST NICHT ZUR VERWENDUNG ZUR REHABILITATION UND THERAPEUTISCHEN ZWECKEN BESTIMMT

VERMERKE ÜBER DEN VERLAUF DER REPARATUREN

Lfd. Nr.	Datum der Anmeldung	Datum der Ausgabe	Verlauf der Reparaturen	Unterschrift des Empfängers (Laden, Eigentümer)

NOTATKI

A series of horizontal dotted lines for writing notes.



NILSGROUP.COM

NILS[®]
EXTREME

IMPORTER: **ABISAL SP. Z O.O.**, ul. Pyskowicka 17, 41-807 Zabrze, Polska

DISTRIBUTOR: **ABISTORE SPORT S.R.O.**, U Cihelny 230/3, 74801 Hlučín, Česká Republika

abisal@abisal.pl www.abisal.pl