

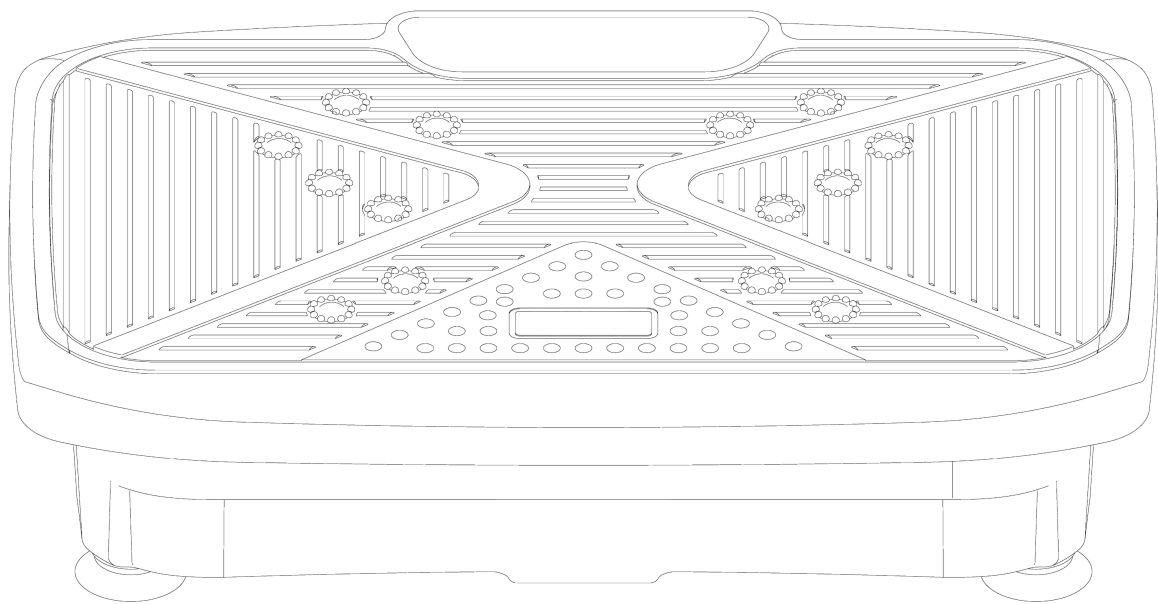

# SVP45

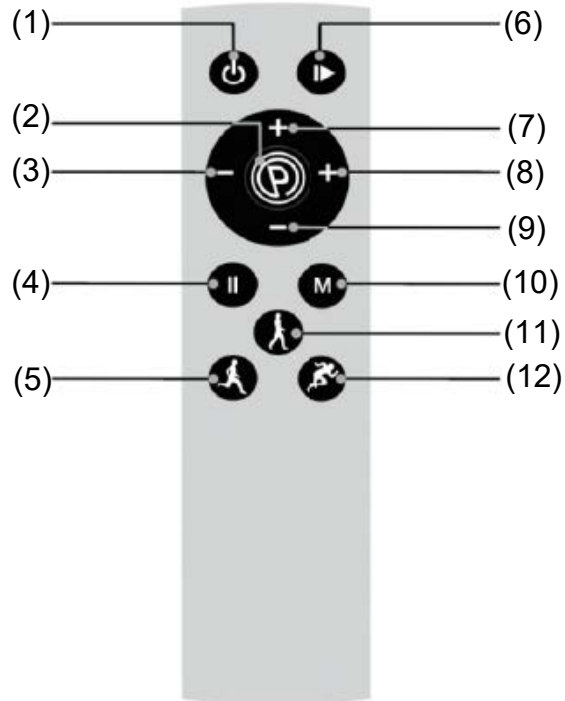

- 4. Manual instruction EN**
- 5. Instrukcja obsługi PL**
- 6. Návod k obsluze CZ**
- 7. Manuel instruktion DA**
- 8. Gebrauchsanweisung DE**
- 9. Manual de instrucciones ES**
- 10. Käsijuhend ET**
- 11. Manuel d'instruction FR**
- 12. Kézi utasítás HU**
- 13. Manuale di istruzioni IT**
- 14. Naudojimo instrukcijos LT**
- 15. Rokasgrāmatas instrukcija LV**
- 16. Handmatige instructie NL**
- 17. Manual de instruções PT**
- 18. Instrucțiuni manuale RO**
- 19. Návod na obsluhu SK**
- 20. Navodila za uporabo SL**
- 21. Instruktionsbok SV**
- 22. Інструкція з експлуатації UK**

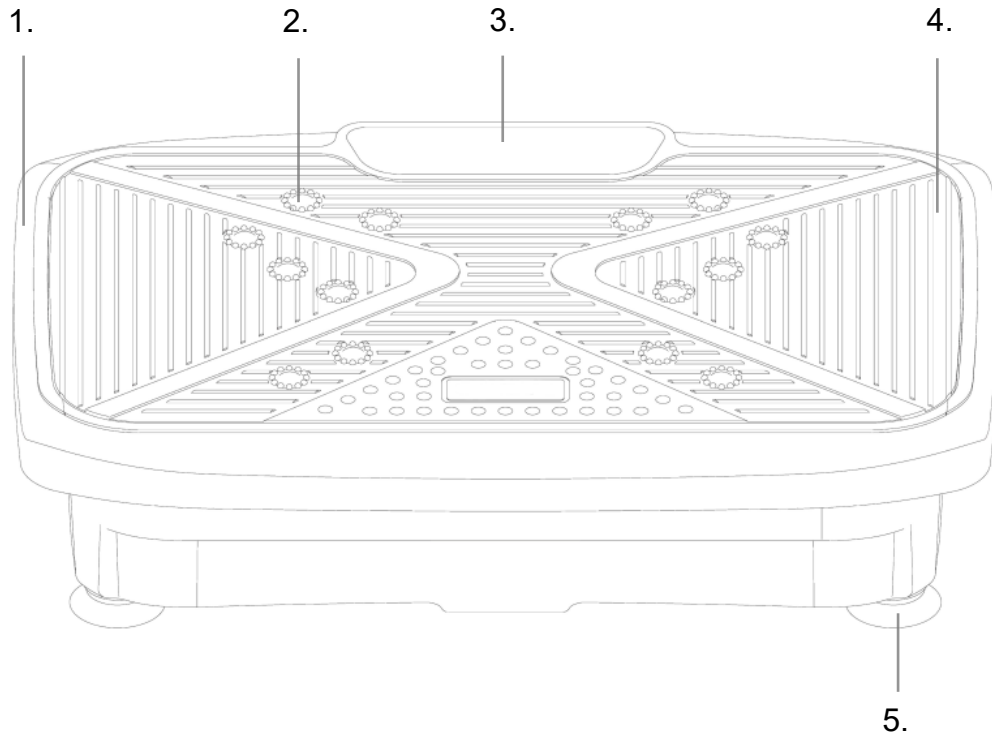

**PRECAUTIONARY MEASURES****Terms of use**

- Do not use the device in a damp or dusty environment — this may result in electric shock or motor failure.
- Do not use at temperatures above 40°C.
- Do not expose to direct sunlight or use outdoors.
- The device should be placed on a flat surface.
- After moving from a cold to a warm room, wait 1 hour before use to avoid condensation.

**Contraindications**

Consult your doctor before use if:

- You are undergoing treatment or experiencing discomfort.
- You have cancer.
- You are pregnant or menstruating.
- You have heart disease or osteoporosis.
- You have an implanted pacemaker or other electronic device.
- You have prostheses or mobility limitations.
- You are a child under 10 or a senior over 60 — limit the frequency of vibrations.

**Before use**

- Remove your watch, jewellery, mobile phone, keys and sharp objects.
- Do not smoke while using the device.
- Do not use with other medical equipment.
- Do not use for medical purposes.
- Do not use after meals or alcohol.
- Keep children and animals away from the appliance.
- Do not insert your fingers or objects between the lid and the base.
- The device is designed for one person — do not use it with others at the same time.

**Prohibitions** - Do not disassemble or modify the device — this may result in electric shock or malfunction.

**Discontinue use if:**

- The device or remote control has been flooded.
- There is damage or unusual noises.
- You experience pain or discomfort.
- There is a power failure.
- There is a storm.

**STRUCTURAL COMPONENTS**

1. Upper	2. Magnet
3. Button screen	4. Footrest
5. Foot pad	

**DESCRIPTION OF BUTTONS:**

BUTTON	FUNCTION
(1) POWER BUTTON	Turns the device on/off
(2) PROGRAM	Change operating mode
(3) TIME- / TIME+ (8)	Adjusts the time (1–20 minutes, default 10 minutes)
(4) STOP	Stop training
(7) SPEED+ / SPEED- (9)	Speed adjustment (1–120 levels)
(10) MANUAL	User mode
(5) JOGGING / WALKING (11) / RUNNING (12)	One of three operating modes
(6) START	Start training

**USER MANUAL**

1. Connect the device to the power supply and turn on the switch.
2. Press START to begin. Press again to stop.
3. Set the time using TIME+ / TIME-.
4. In manual mode, set the SPEED+ / SPEED- speed.
5. Change the programme using the PROGRAM button.
6. When finished, switch off the device and disconnect the power supply.

If the device remains inactive for 3 minutes, it will switch off automatically.

**EXERCISE METHODS**

Body area	Position
Waist and hips	Stand with your legs shoulder-width apart
Thighs	Stand with your knees bent
Thighs and calves	Sit on a chair with your feet on the device
Calves	Sit on the floor with your calves on the device
Shoulders	Place your hands on the device, kneel

**Benefits**

- Body shaping: Vibrations stimulate muscles, reduce body fat and improve flexibility.
- Improved fitness: The exercises relax, relieve pain, improve circulation and overall fitness.

**CLEANING AND CONVERSATION**

- Before cleaning, disconnect the device from the power supply.
- Use a damp cloth with a mild detergent, then wipe dry.
- Do not use petrol, alcohol or solvents — they may damage the device.
- Clean the remote control with a dry cloth only.
- Store away from moisture and heat sources. Cover with a protective cover when not in use for long periods of time.

**FAULTS AND THEIR SOLUTIONS**

Problem	Possible cause	Solution
Not working	Plug not connected	Plug into a power socket
	Switch turned off	Switch on the device
	Blown fuse	Replace with the same model
"Xiuxiu" or "Dada" sound	Normal operation of the device	No action required
Remote control not working	Battery is flat	Replace the battery
	Too far away (max. 2.5 m)	Move closer to the device
Stopped during operation	Default operating time reached	Switch it back on after 10 minutes
No response	Too frequent commands	Switch off and restart

**ŚRODKI OSTROŻNOŚCI****Warunki użytkowania**

- Nie używaj urządzenia w wilgotnym lub zakurzonym środowisku — grozi to porażeniem prądem lub awarią silnika.
- Nie używaj w temperaturze powyżej 40°C.
- Nie wystawiaj na bezpośrednie działanie promieni słonecznych ani nie używaj na zewnątrz.
- Urządzenie powinno stać na płaskiej powierzchni.
- Po przeniesieniu z zimnego do ciepłego pomieszczenia odczekaj 1 godzinę przed użyciem, aby uniknąć kondensacji pary wodnej.

**Przeciwwskazania**

Przed użyciem skonsultuj się z lekarzem, jeśli:

- Jesteś w trakcie leczenia lub odczuwasz dolegliwości.
- Chorujesz na nowotwór.
- Jesteś w ciąży lub w trakcie menstruacji.
- Masz chorobę serca lub osteoporozę.
- Posiadasz wszczepiony rozrusznik serca lub inne urządzenie elektroniczne.
- Masz protezy lub ograniczenia ruchowe.
- Jesteś dzieckiem poniżej 10 lat lub seniorem powyżej 60 — ogranicz częstotliwość wibracji.

**Przed użyciem**

- Zdejmij zegarek, biżuterię, telefon, klucze i ostre przedmioty.
- Nie pal podczas użytkowania.
- Nie używaj z innym sprzętem medycznym.
- Nie używaj w celach medycznych.
- Nie używaj po posiłku lub alkoholu.
- Trzymaj dzieci i zwierzęta z dala od urządzenia.
- Nie wkładaj palców ani przedmiotów między pokrywę a podstawę.
- Urządzenie przeznaczone jest dla jednej osoby — nie używaj z innymi jednocześnie.

**Zakazy** - Nie rozbieraj ani nie modyfikuj urządzenia — grozi to porażeniem prądem lub awarią.

**Przerwij użytkowanie, jeśli:**

- Urządzenie lub pilot zostały zalane.
- Występują uszkodzenia lub nietypowe dźwięki.
- Odczuwasz ból lub dyskomfort.
- Nastąpiła awaria zasilania.
- Występuje burza.

**ELEMENTY KONSTRUKCYJNE**

1. Górna obudowa	2. Magnes
3. Panel sterowania	4. Powierzchnia na stopy
5. Podkładka	

**OPIS PRZYCISKÓW:**

PRZYCISK	FUNKCJA
(1) POWER BUTTON	Włącza/wyłącza urządzenie
(2) PROGRAM	Zmiana trybu pracy
(3) TIME- / TIME+ (8)	Regulacja czasu (1–20 min, domyślnie 10 min)
(4) STOP	Zatrzymuje trening
(7) SPEED+ / SPEED- (9)	Regulacja prędkości (1–120 poziomów)
(10) MANUAL	Tryb użytkownika
(5) JOGGING / WALKING (11) / RUNNING (12)	Jeden z trzech trybów pracy
(6) START	Rozpoczęcie treningu

**INSTRUKCJA OBSŁUGI**

1. Podłącz urządzenie do prądu i włącz przełącznik.
  2. Naciśnij START, aby rozpocząć. Ponownie, aby zatrzymać.
  3. Ustaw czas za pomocą TIME+ / TIME-.
  4. W trybie manualnym ustaw prędkość SPEED+ / SPEED-.
  5. Zmień program przyciskiem PROGRAM.
  6. Po zakończeniu wyłącz urządzenie i odłącz zasilanie.
- Jeśli urządzenie pozostaje beczynne przez 3 minuty, wyłączy się automatycznie.

**SPOSOBY ĆWICZEŃ**

Obszar ciała	Pozycja
Talia i biodra	Stań, nogi na szerokość ramion
Uda	Stań z ugiętymi kolanami
Uda i łydki	Usiądź na krześle, stopy na urządzeniu
Łydki	Usiądź na podłodze, łydki na urządzeniu
Barki	Położ dłoń na urządzeniu, uklęknij

**Korzyści**

- Modelowanie sylwetki: Wibracje pobudzają mięśnie, redukują tkankę tłuszczową, poprawiają elastyczność.
- Poprawa kondycji: Ćwiczenia relaksują, łagodzą bóle, poprawiają krążenie i ogólną sprawność.

**CZYSZCZENIE I KONWERSACJA**

- Przed czyszczeniem odłącz urządzenie od prądu.
- Użyj wilgotnej szmatki z łagodnym detergentem, następnie wytrzyj do sucha.
- Nie używaj benzyny, alkoholu, rozpuszczalników — mogą uszkodzić urządzenie.
- Pilot czyść wyłącznie suchą szmatką.
- Przechowuj z dala od wilgoci i źródeł ciepła. Na dłuższy czas nieużywania — przykryj pokrowcem.

**USTERKI I ICH ROZWIĄZANIA**

Problem	Możliwa przyczyna	Rozwiązanie
Nie działa	Wtyczka niepodłączona	Podłącz do gniazdka
	Wyłączony przełącznik	Włącz urządzenie
	Przepalony bezpiecznik	Wymień na taki sam model
Dźwięk „Xiuxiu” lub „Dada”	Normalna praca urządzenia	Nie wymaga działania
Pilot nie działa	Rozładowana bateria	Wymień baterię
	Zbyt duża odległość (max 2,5 m)	Zbliź się do urządzenia
Zatrzymanie podczas pracy	Osiągnięto domyślny czas pracy	Włącz ponownie po 10 minutach
Brak reakcji	Zbyt częste komendy	Wyłącz i uruchom ponownie

**OPATŘENÍ**

**Podmínky použití**

- Používejte zařízení pouze v suchém a bezprašném prostředí – vlhké nebo prašné prostředí může způsobit úraz elektrickým proudem nebo poškození motoru.
- Nepoužívejte při teplotách nad 40 °C.
- Nevystavujte přímému slunečnímu záření a nepoužívejte venku.
- Zařízení by mělo být umístěno na rovném povrchu.
- Po přemístění z chladné do teplé místnosti počkejte před použitím 1 hodinu, aby nedošlo ke kondenzaci.

**Kontraindikace**

Před použitím se poraďte se svým lékařem, pokud:

- Podstupujete léčbu nebo pociťujete nepohodlí.
- Máte rakovinu.
- Jste těhotná nebo máte menstruaci.
- Máte srdeční onemocnění nebo osteoporózu.
- Máte implantovaný kardiostimulátor nebo jiné elektronické zařízení.
- Máte protézy nebo omezenou pohyblivost.
- Jste dítě mladší 10 let nebo senior starší 60 let – omezte frekvenci vibrací.

**Před použitím**

- Sundejte si hodinky, šperky, mobilní telefon, klíče a ostré předměty.
- Během používání zařízení nekuřte.
- Nepoužívejte společně s jinými zdravotnickými přístroji.
- Nepoužívejte pro lékařské účely.
- Nepoužívejte po jídle nebo po požití alkoholu.
- Uchovávejte mimo dosah dětí a zvířat.
- Nevkládejte prsty ani předměty mezi víko a základnu.
- Zařízení je určeno pro jednu osobu – nepoužívejte jej současně s dalšími osobami.

**Zákazy** - Zařízení nerozebírejte ani neupravujte – mohlo by dojít k úrazu elektrickým proudem nebo k poruše.

**Přestaňte zařízení používat, pokud:**

- došlo k zaplavení zařízení nebo dálkového ovladače.
- Došlo k poškození nebo se ozývají neobvyklé zvuky.
- Cítíte bolest nebo nepohodlí.
- Došlo k výpadku proudu.
- Došlo k bouři.

**STAVEBNÍ PRVKY**



1. Horní	2. Magnet
3. Tlačítko obrazovky	4. Opěrka nohou
5. Podložka pro nohy	

**POPIS TLAČÍTEK:**



TLAČÍTKO	FUNKCE
(1) POWER BUTTON	Zapíná/vypíná zařízení
(2) PROGRAM	Změna provozního režimu
(3) TIME- / TIME+ (8)	Nastavení času (1–20 minut, výchozí nastavení 10 minut)
(4) STOP	Zastavení tréninku
(7) SPEED+ / SPEED- (9)	Nastavení rychlosti (1–120 úrovní)
(10) MANUAL	Uživatelský režim
(5) JOGGING / WALKING (11) / RUNNING (12)	Jeden ze tří provozních režimů
(6) START	Spuštění tréninku

**NÁVOD K POUŽITÍ**

1. Připojte zařízení k napájení a zapněte spínač.
2. Stiskněte tlačítko START pro spuštění. Stiskněte znovu pro zastavení.
3. Nastavte čas pomocí tlačítek TIME+ / TIME-.
4. V ručním režimu nastavte rychlost pomocí tlačítek SPEED+ / SPEED-.
5. Program změňte pomocí tlačítka PROGRAM.
6. Po skončení vypněte zařízení a odpojte napájení.

Pokud zařízení zůstane neaktivní po dobu 3 minut, automaticky se vypne.

**METODY CVIČENÍ**

Oblast těla	Poloha
Pas a boky	Postavte se s nohama rozkročenými na šířku ramen
Stehna	Postavte se s pokrčenými koleny
Stehna a lýtka	Posaďte se na židli s nohama na zařízení
Lýtka	Posaďte se na podlahu s lýtky na zařízení
Ramena	Položte ruce na zařízení a klekněte si

**Výhody**

- Tvarování postavy: Vibrace stimulují svaly, redukují tělesný tuk a zlepšují flexibilitu.
- Zlepšení kondice: Cvičení uvolňuje, zmírňuje bolest, zlepšuje krevní oběh a celkovou kondici.

**ČIŠTĚNÍ A ÚDRŽBA**

- Před čištěním odpojte zařízení od napájení.
- Použijte vlhký hadřík s jemným čisticím prostředkem a poté otřete do sucha.
- Nepoužívejte benzín, alkohol ani rozpouštědla – mohou zařízení poškodit.
- Dálkové ovládání čistěte pouze suchým hadříkem.
- Skladujte mimo dosah vlhkosti a zdrojů tepla. Pokud zařízení delší dobu nepoužíváte, zakryjte jej ochranným krytem.

**PORUCHY A JEJICH ŘEŠENÍ**

Problém	Možná příčina	Řešení
Nefunguje	Zásuvka není zapojená	Zapojte do elektrické zásuvky
	Vypínač je vypnutý	Zapněte zařízení
	Přeskočená pojistka	Vyměňte za stejný model
Zvuk „Xiuxiu“ nebo „Dada“	Normální provoz zařízení	Není třeba provádět žádné kroky
Dálkové ovládání nefunguje	Vybitá baterie	Vyměňte baterii
	Příliš velká vzdálenost (max. 2,5 m)	Přiblížte se k zařízení
Zastaveno během provozu	Byla dosažena výchozí doba provozu	Po 10 minutách jej znovu zapněte
Žádná odezva	Příliš časté příkazy	Vypněte a restartujte

**FORSIGTIGHEDSFORANSTALTNINGER****Brugsvilkår**

- Brug ikke enheden i fugtige eller støvede omgivelser — dette kan medføre elektrisk stød eller motorsvigt.
- Brug ikke enheden ved temperaturer over 40 °C.
- Udsæt ikke enheden for direkte sollys, og brug den ikke udendørs.
- Enheden skal placeres på en plan overflade.
- Efter flytning fra et koldt til et varmt rum skal du vente 1 time før brug for at undgå kondens.

**Kontraindikationer**

Konsulter din læge inden brug, hvis:

- Du er i behandling eller oplever ubehag.
- Du har kræft.
- Du er gravid eller har menstruation.
- Du har hjertesygdom eller osteoporose.
- Du har en implanteret pacemaker eller andet elektronisk udstyr.
- Du har proteser eller bevægelsesbegrænsninger.
- Du er et barn under 10 år eller en ældre person over 60 år – begræns vibrationsfrekvensen.

**Før brug**

- Fjern dit ur, smykker, mobiltelefon, nøgler og skarpe genstande.
- Ryg ikke, mens du bruger enheden.
- Brug ikke sammen med andet medicinsk udstyr.
- Brug ikke til medicinske formål.
- Brug ikke efter måltider eller alkohol.
- Hold børn og dyr væk fra apparatet.
- Stik ikke fingrene eller genstande ind mellem låget og basen.
- Apparatet er designet til én person — brug det ikke sammen med andre på samme tid.

**Forbud** - Apparatet må ikke adskilles eller modificeres — dette kan medføre elektrisk stød eller funktionsfejl.

**Afbryd brugen, hvis:**

- Apparatet eller fjernbetjeningen er blevet oversvømmet.
- Der er skader eller usædvanlige lyde.
- Du oplever smerter eller ubehag.
- Der er strømsvigt.
- Der er storm.

**STRUKTURELLE KOMPONENTER**

1. Øvre	2. Magnet
3. Knapscreen	4. Fodstøtte
5. Fodpude	

**BESKRIVELSE AF KNAPPER:**

KNAP	FUNKTION
(1) POWER BUTTON	Tænder/slukker enheden
(2) PROGRAM	Skifter driftsindstilling
(3) TIME- / TIME+ (8)	Justerer tiden (1–20 minutter, standard 10 minutter)
(4) STOP	Stopper træningen
(7) SPEED+ / SPEED- (9)	Hastighedsjustering (1–120 niveauer)
(10) MANUAL	Brugerfunktion
(5) JOGGING / WALKING (11) / RUNNING (12)	En af tre driftsfunktioner
(6) START	Start træning

**BRUGERMANUAL**

1. Tilslut enheden til strømforsyningen og tænd for kontakten.
  2. Tryk på START for at starte. Tryk igen for at stoppe.
  3. Indstil tiden ved hjælp af TIME+ / TIME-.
  4. I manuel tilstand indstilles hastigheden med SPEED+ / SPEED-.
  5. Skift program ved hjælp af PROGRAM-knappen.
  6. Når du er færdig, skal du slukke for enheden og frakoble strømforsyningen.
- Hvis enheden forbliver inaktiv i 3 minutter, slukkes den automatisk.

**TRÆNINGSMETODER**

Kropsområde	Position
Talje og hofter	Stå med benene skulderbredde fra hinanden
Lår	Stå med bøje knæ
Lår og lægge	Sæt dig på en stol med fødderne på apparatet
Lægge	Sæt dig på gulvet med læggene på apparatet
Skuldre	Placer hænderne på apparatet, knæl

**Fordele**

- Kropsformning: Vibrationer stimulerer musklerne, reducerer kropsfedt og forbedrer fleksibiliteten.
- Forbedret kondition: Øvelserne afslapper, lindrer smerter, forbedrer cirkulationen og den generelle kondition.

**RENGØRING OG KONVERSATION**

- Før rengøring skal du frakoble enheden fra strømforsyningen.
- Brug en fugtig klud med et mildt rengøringsmiddel, og tør derefter af.
- Brug ikke benzin, alkohol eller opløsningsmidler, da disse kan beskadige enheden.
- Rengør fjernbetjeningen kun med en tør klud.
- Opbevares væk fra fugt og varmekilder. Dæk med et beskyttende dæksel, når det ikke er i brug i længere tid.

**FEJL OG LØSNINGER**

Problem	Mulig årsag	Løsning
Fungerer ikke	Stikket er ikke tilsluttet	Sæt stikket i en stikkontakt
	Afbryderen er slukket	Tænd for enheden
	Sikringen er sprunget	Udskift med samme model
"Xiuxiu" eller "Dada" lyd	Enheden fungerer normalt	Ingen handling påkrævet
Fjernbetjeningen virker ikke	Batteriet er fladt	Udskift batteriet
	For langt væk (maks. 2,5 m)	Gå tættere på enheden
Stoppet under drift	Standard driftstid nået	Tænd den igen efter 10 minutter
Intet svar	For hyppige kommandoer	Sluk og genstart

**VORSICHTSMASSNAHMEN****Nutzungsbedingungen**

- Verwenden Sie das Gerät nicht in feuchten oder staubigen Umgebungen – dies kann zu einem Stromschlag oder Motorausfall führen.
- Nicht bei Temperaturen über 40 °C verwenden.
- Setzen Sie das Gerät keiner direkten Sonneneinstrahlung aus und verwenden Sie es nicht im Freien.
- Das Gerät sollte auf einer ebenen Fläche aufgestellt werden.
- Warten Sie nach dem Transport von einem kalten in einen warmen Raum 1 Stunde vor der Verwendung, um Kondensation zu vermeiden.

**Gegenanzeigen**

Konsultieren Sie vor der Verwendung Ihren Arzt, wenn:

- Sie sich in Behandlung befinden oder Beschwerden haben.
- Sie haben Krebs.
- Sie sind schwanger oder haben Ihre Periode.
- Sie leiden an einer Herzerkrankung oder Osteoporose.
- Sie haben einen implantierten Herzschrittmacher oder ein anderes elektronisches Gerät.
- Sie haben Prothesen oder sind in Ihrer Mobilität eingeschränkt.
- Sie sind ein Kind unter 10 Jahren oder ein Senior über 60 Jahren – begrenzen Sie die Häufigkeit der Vibrationen.

**Vor der Verwendung**

- Legen Sie Ihre Uhr, Ihren Schmuck, Ihr Mobiltelefon, Ihre Schlüssel und scharfe Gegenstände ab.
- Rauchen Sie nicht, während Sie das Gerät verwenden.
- Nicht zusammen mit anderen medizinischen Geräten verwenden.
- Nicht für medizinische Zwecke verwenden.
- Nicht nach dem Essen oder Alkoholkonsum verwenden.
- Halten Sie Kinder und Tiere vom Gerät fern.
- Stecken Sie Ihre Finger oder Gegenstände nicht zwischen den Deckel und den Sockel.
- Das Gerät ist für eine Person ausgelegt – verwenden Sie es nicht gleichzeitig mit anderen Personen.

**Verbote** - Das Gerät nicht zerlegen oder modifizieren – dies kann zu einem Stromschlag oder einer Fehlfunktion führen.

**Beenden Sie die Verwendung, wenn:**

- Das Gerät oder die Fernbedienung nass geworden sind.
- Es sind Schäden oder ungewöhnliche Geräusche zu verzeichnen.
- Sie haben Schmerzen oder Beschwerden.
- Es liegt ein Stromausfall vor.
- Es gibt ein Unwetter.

**STRUKTURELLE KOMPONENTEN**

1. Oberteil	2. Magnet
3. Tastatur	4. Fußstütze
5. Fußpolster	

**BESCHREIBUNG DER TASTEN:**

TASTE	FUNKTION
(1) POWER BUTTON	Schaltet das Gerät ein/aus
(2) PROGRAM	Ändert den Betriebsmodus
(3) TIME- / TIME+ (8)	Stellt die Zeit ein (1–20 Minuten, Standard 10 Minuten)
(4) STOP	Beendet das Training
(7) SPEED+ / SPEED- (9)	Geschwindigkeitsanpassung (1–120 Stufen)
(10) MANUAL	Benutzermodus
(5) JOGGING / WALKING (11) / RUNNING (12)	Einer von drei Betriebsmodi
(6) START	Training starten

**BENUTZERHANDBUCH**

1. Schließen Sie das Gerät an die Stromversorgung an und schalten Sie den Schalter ein.
  2. Drücken Sie START, um zu beginnen. Drücken Sie erneut, um zu stoppen.
  3. Stellen Sie die Zeit mit TIME+ / TIME- ein.
  4. Stellen Sie im manuellen Modus die Geschwindigkeit mit SPEED+ / SPEED- ein.
  5. Ändern Sie das Programm mit der Taste PROGRAM.
  6. Schalten Sie das Gerät nach Beendigung aus und trennen Sie es vom Stromnetz.
- Wenn das Gerät 3 Minuten lang inaktiv bleibt, schaltet es sich automatisch aus.

**TRAININGSMETHODEN**

Körperbereich	Position
Taille und Hüften	Stellen Sie sich mit den Beinen schulterbreit auseinander hin.
Oberschenkel	Stehen Sie mit gebeugten Knien
Oberschenkel und Waden	Setzen Sie sich auf einen Stuhl und stellen Sie Ihre Füße auf das Gerät
Waden	Setzen Sie sich auf den Boden und legen Sie Ihre Waden auf das Gerät
Schultern	Legen Sie Ihre Hände auf das Gerät und knien Sie sich hin

**Vorteile**

- Körperformung: Vibrationen stimulieren die Muskeln, reduzieren Körperfett und verbessern die Flexibilität.
- Verbesserte Fitness: Die Übungen entspannen, lindern Schmerzen, verbessern die Durchblutung und die allgemeine Fitness.

**REINIGUNG UND WARTUNG**

- Trennen Sie das Gerät vor der Reinigung von der Stromversorgung.
- Verwenden Sie ein feuchtes Tuch mit einem milden Reinigungsmittel und wischen Sie das Gerät anschließend trocken.
- Verwenden Sie kein Benzin, Alkohol oder Lösungsmittel – diese können das Gerät beschädigen.
- Reinigen Sie die Fernbedienung nur mit einem trockenen Tuch.
- Vor Feuchtigkeit und Wärmequellen geschützt lagern. Bei längerer Nichtbenutzung mit einer Schutzhülle abdecken.

**FEHLER UND IHRE LÖSUNGEN**

Problem	Mögliche Ursache	Lösung
Funktioniert nicht	Stecker nicht angeschlossen	Stecker in eine Steckdose stecken
	Schalter ausgeschaltet	Gerät einschalten
	Sicherung durchgebrannt	Durch dasselbe Modell ersetzen
„Xiuxiu“- oder „Dada“-Geräusch	Normale Funktion des Geräts	Keine Maßnahme erforderlich
Fernbedienung funktioniert nicht	Batterie ist leer	Batterie austauschen
	Zu weit entfernt (max. 2,5 m)	Näher an das Gerät herantreten
Während des Betriebs angehalten	Standard-Betriebszeit erreicht	Nach 10 Minuten wieder einschalten
Keine Reaktion	Zu häufige Befehle	Ausschalten und neu starten

**MEDIDAS DE PRECAUCIÓN**

**Condiciones de uso**

- No utilice el dispositivo en un entorno húmedo o polvoriento, ya que podría provocar una descarga eléctrica o un fallo del motor.
- No lo utilice a temperaturas superiores a 40 °C.
- No lo exponga a la luz solar directa ni lo utilice en exteriores.
- El dispositivo debe colocarse sobre una superficie plana.
- Después de trasladarlo de una habitación fría a una cálida, espere 1 hora antes de utilizarlo para evitar la condensación.

**Contraindicaciones**

Consulte a su médico antes de utilizarlo si:

- Está en tratamiento o experimenta molestias.
- Tienes cáncer.
- Está embarazada o menstruando.
- Tiene una enfermedad cardíaca u osteoporosis.
- Tiene un marcapasos implantado u otro dispositivo electrónico.
- Tienes prótesis o limitaciones de movilidad.
- Es menor de 10 años o mayor de 60: limite la frecuencia de las vibraciones.

**Antes de usar**

- Quítese el reloj, las joyas, el teléfono móvil, las llaves y los objetos punzantes.
- No fume mientras utiliza el dispositivo.
- No lo utilice con otros equipos médicos.
- No lo utilice con fines médicos.
- No utilice después de las comidas ni después de haber consumido alcohol.
- Mantenga a los niños y animales alejados del aparato.
- No introduzca los dedos ni objetos entre la tapa y la base.
- El dispositivo está diseñado para una sola persona; no lo utilice con otras personas al mismo tiempo.

**Prohibiciones** - No desmonte ni modifique el dispositivo, ya que podría provocar una descarga eléctrica o un mal funcionamiento.

**Deje de utilizarlo si:**

- El dispositivo o el mando a distancia se han mojado.
- Hay daños o ruidos inusuales.
- Siente dolor o molestias.
- Hay un corte de electricidad.
- Hay una tormenta.

**COMPONENTES ESTRUCTURALES**



1. Parte superior	2. Imán
3. Pantalla de botones	4. Reposapiés
5. Almohadilla para los pies	

**DESCRIPCIÓN DE LOS BOTONES:**



BOTÓN	FUNCIÓN
(1) POWER BUTTON	Enciende/apaga el dispositivo
(2) PROGRAM	Cambia el modo de funcionamiento
(3) TIME- / TIME+ (8)	Ajusta el tiempo (1-20 minutos, por defecto 10 minutos).
(4) STOP	Detiene el entrenamiento
(7) SPEED+ / SPEED- (9)	Ajuste de la velocidad (1-120 niveles)
(10) MANUAL	Modo de usuario
(5) JOGGING / WALKING (11) / RUNNING (12)	Uno de los tres modos de funcionamiento
(6) START	Iniciar entrenamiento

**MANUAL DEL USUARIO**

1. Conecte el dispositivo a la fuente de alimentación y encienda el interruptor.
  2. Pulse START para comenzar. Vuelva a pulsar para detener.
  3. Ajuste el tiempo con TIME+ / TIME-.
  4. En modo manual, ajuste la velocidad con SPEED+ / SPEED-.
  5. Cambie el programa con el botón PROGRAM.
  6. Cuando haya terminado, apague el dispositivo y desconecte la fuente de alimentación.
- Si el dispositivo permanece inactivo durante 3 minutos, se apagará automáticamente.

**MÉTODOS DE EJERCICIO**

Zona del cuerpo	Posición
Cintura y caderas	Póngase de pie con las piernas separadas a la anchura de los hombros.
Muslos	Ponte de pie con las rodillas flexionadas
Muslos y pantorrillas	Siéntese en una silla con los pies sobre el dispositivo
Pantorrillas	Siéntese en el suelo con las pantorrillas sobre el dispositivo
Hombros	Coloque las manos sobre el dispositivo, arrodílese

**Beneficios**

- Modelado corporal: las vibraciones estimulan los músculos, reducen la grasa corporal y mejoran la flexibilidad.
- Mejora del estado físico: los ejercicios relajan, alivian el dolor, mejoran la circulación y el estado físico general.

**LIMPIEZA Y CONVERSACIÓN**

- Antes de limpiar, desconecte el dispositivo de la fuente de alimentación.
- Utilice un paño húmedo con un detergente suave y, a continuación, séquelo.
- No utilice gasolina, alcohol ni disolventes, ya que pueden dañar el dispositivo.
- Limpie el mando a distancia únicamente con un paño seco.
- Almacenar lejos de fuentes de humedad y calor. Cubrir con una funda protectora cuando no se utilice durante largos periodos de tiempo.

**FALLOS Y SUS SOLUCIONES**

Problema	Posible causa	Solución
No funciona	Enchufe no conectado	Enchúfelo a una toma de corriente
	Interruptor apagado	Encienda el dispositivo
	El fusible está fundido	Sustítuyalo por uno del mismo modelo
Sonido «Xiuxiu» o «Dada»	Funcionamiento normal del dispositivo	No es necesario realizar ninguna acción
El mando a distancia no funciona	La batería está agotada	Cambie la batería
	Demasiado lejos (máx. 2,5 m)	Acérquese al dispositivo
Se detuvo durante el funcionamiento	Se ha alcanzado el tiempo de funcionamiento predeterminado	Vuelva a encenderlo después de 10 minutos
Sin respuesta	Comandos demasiado frecuentes	Apague y reinicie

**ETTEVAATUSABINÕUD****Kasutustingimused**

- Ärge kasutage seadet niiskes või tolmuses keskkonnas – see võib põhjustada elektrilöögi või mootori rikke.
- Ärge kasutage seadmeid temperatuuril üle 40 °C.
- Ärge jätke seadet otsese päikesevalguse kätte ega kasutage seda välitingimustes.
- Seade tuleb asetada tasasele pinnale.
- Pärast külmast ruumist sooja ruumi viimist oodake enne kasutamist 1 tund, et vältida kondensatsiooni tekkimist.

**Vastunäidustused**

Konsulteerige enne kasutamist oma arstiga, kui:

- Te olete ravil või tunnete ebamugavust.
- Teil on vähk.
- Olete rase või menstruaatsiooniga.
- Teil on südamehaigus või osteoporoos.
- Teil on implanteeritud südamestimulaator või muu elektrooniline seade.
- Teil on proteesid või liikumispiirangud.
- Olete alla 10-aastane laps või üle 60-aastane eakas – piirake vibratsiooni sagedust.

**Enne kasutamist**

- Eemaldage kell, ehted, mobiiltelefon, võtmed ja teravad esemed.
- Ärge suitsetage seadme kasutamise ajal.
- Ärge kasutage koos muude meditsiiniseadmetega.
- Ärge kasutage meditsiinilistel eesmärkidel.
- Ärge kasutage pärast sööki või alkoholi tarvitamist.
- Hoidke lapsed ja loomad seadmetest eemal.
- Ärge pistke sõrmi ega esemeid kaani ja aluse vahele.
- Seade on mõeldud ühele inimesele – ärge kasutage seda samaaegselt teistega.

**Keelud** - Ärge lahti monteeringe ega muudake seadet – see võib põhjustada elektrilöögi või rikke.

**Lõpetage kasutamine, kui:**

- Seade või pult on märjaks saanud.
- On tekkinud kahjustusi või ebatavalisi häáli.
- Tunnete valu või ebamugavust.
- On toimunud voolukatkestus.
- On torm.

**STRUKTUURILISED KOMPONENDID**

1. Ülemine	2. Magnet
3. Nupuvõre	4. Jalatoe
5. Jalatoe	

**NUPPUDE KIRJELDUS:**

NUPP	FUNKTSIOON
(1) POWER BUTTON	Seadme sisse-/väljalülitamine
(2) PROGRAM	Töörežiimi muutmine
(3) TIME- / TIME+ (8)	Aja reguleerimine (1–20 minutit, vaikimisi 10 minutit)
(4) STOP	Treeningu peatamine
(7) SPEED+ / SPEED- (9)	Kiiruse reguleerimine (1–120 taset)
(10) MANUAL	Kasutaja režiim
(5) JOGGING / WALKING (11) / RUNNING (12)	Uks kolmest töörežiimist
(6) START	Treeningu alustamine

**KASUTAJAJUHEND**

1. Ühendage seade toiteallikaga ja lülitage lüliti sisse.
2. Alustamiseks vajutage START. Seadme peatamiseks vajutage uuesti.
3. Seadke aeg nuppudega TIME+ / TIME-.
4. Käsitsi režiimis seadistage kiirus SPEED+ / SPEED- abil.
5. Muutke programmi nupuga PROGRAM.
6. Kui olete lõpetanud, lülitage seade välja ja ühendage toiteallikas lahti. Kui seade jääb 3 minutiks kasutamata, lülitub see automaatselt välja.

**TREENINGUMEETODID**

Kehaosa	Asend
Talje ja puusad	Seiske jalad õlgade laiusele lahtu
Reied	Seiske põlved painutatud
Reied ja sääred	Istu toolil, jalad seadmep
Põlved	Istu põrandale, sääred seadmep
Õlad	Asetage käed seadmele, põlvitage

**Kasulikkus**

- Keha vormimine: vibratsioon stimuleerib lihaseid, vähendab keha rasva ja parandab paindlikkust.
- Parem füüsiline vorm: Harjutused lõdvestavad, leevendavad valu, parandavad vereringet ja üldist füüsilist vormi.

**PUHASTAMINE JA HOOLDUS**

- Enne puhastamist ühendage seade vooluvõrgust lahti.
- Kasutage niiske lapiga ja pehme pesuvahendiga, seejärel pühkige kuivaks.
- Ärge kasutage bensiini, alkoholi ega lahusteid – need võivad seadet kahjustada.
- Puhastage kaugjuhtimispult ainult kuiva lapiga.
- Hoidke eemal niiskusest ja kuumuseallikatest. Kui seadet ei kasutata pikema aja jooksul, katke see kaitsekilega.

**RIKED JA NENDE LAHENDUSED**

Probleem	Võimalik põhjus	Lahendus
Ei tööta	Pistik pole ühendatud	Ühendage pistik pistikupesaga
	Lüliti on välja lülitatud	Lülitage seade sisse
	Põlenud kaitsme	Asenda sama mudeliga
"Xiuxiu" või "Dada" heli	Seade töötab normaalselt	Ei ole vaja midagi teha
Kaugjuhtimispult ei tööta	Aku on tühi	Vahetage aku
	Liiga kaugel (maksimaalselt 2,5 m)	Liikuge seadme lähemale
Seisati töö ajal	Saavutatud on vaikimisi töötamisaeg	Lülitage 10 minuti pärast uuesti sisse
Ei reageeri	Liiga sagedased käsklused	Lülitage välja ja taaskäivitage

**MESURES DE PRÉCAUTION****Conditions d'utilisation**

- N'utilisez pas l'appareil dans un environnement humide ou poussiéreux, cela pourrait entraîner un choc électrique ou une panne du moteur.
- Ne pas utiliser à des températures supérieures à 40 °C.
- Ne l'exposez pas à la lumière directe du soleil et ne l'utilisez pas à l'extérieur.
- L'appareil doit être placé sur une surface plane.
- Après avoir déplacé l'appareil d'une pièce froide à une pièce chaude, attendez 1 heure avant de l'utiliser afin d'éviter toute condensation.

**Contre-indications**

Consultez votre médecin avant utilisation si :

- Vous suivez un traitement ou ressentez un gêne.
- Vous avez un cancer.
- Vous êtes enceinte ou avez vos règles.
- Vous souffrez d'une maladie cardiaque ou d'ostéoporose.
- Vous avez un stimulateur cardiaque implanté ou un autre dispositif électronique.
- Vous avez des prothèses ou des limitations de mobilité.
- Vous êtes un enfant de moins de 10 ans ou une personne âgée de plus de 60 ans — limitez la fréquence des vibrations.

**Avant utilisation**

- Retirez votre montre, vos bijoux, votre téléphone portable, vos clés et tout objet pointu.
- Ne fumez pas pendant l'utilisation de l'appareil.
- Ne l'utilisez pas avec d'autres équipements médicaux.
- Ne l'utilisez pas à des fins médicales.
- Ne pas utiliser après les repas ou après avoir consommé de l'alcool.
- Tenez les enfants et les animaux éloignés de l'appareil.
- N'insérez pas vos doigts ou des objets entre le couvercle et la base.
- L'appareil est conçu pour une seule personne — ne l'utilisez pas avec d'autres personnes en même temps.

**Interdictions** - Ne démontez pas et ne modifiez pas l'appareil, cela pourrait entraîner un choc électrique ou un dysfonctionnement.

**Cessez l'utilisation si :**

- L'appareil ou la télécommande ont été inondés.
- Il y a des dommages ou des bruits inhabituels.
- Vous ressentez une douleur ou un gêne.
- Il y a une panne de courant.
- Il y a une tempête.

**COMPOSANTS STRUCTURAUX**

1. Partie supérieure	2. Aimant
3. Écran à boutons	4. Repose-pieds
5. Repose-pieds	

**DESCRIPTION DES BOUTONS :**

BOUTON	FONCTION
(1) POWER BUTTON	Allume/éteint l'appareil
(2) PROGRAM	Modifie le mode de fonctionnement
(3) TIME- / TIME+ (8)	Règle la durée (1 à 20 minutes, 10 minutes par défaut)
(4) STOP	Arrête l'entraînement
(7) SPEED+ / SPEED- (9)	Réglage de la vitesse (1 à 120 niveaux)
(10) MANUAL	Mode utilisateur
(5) JOGGING / WALKING (11) / RUNNING (12)	L'un des trois modes de fonctionnement
(6) START	Démarrer l'entraînement

**MANUEL D'UTILISATION**

1. Branchez l'appareil à l'alimentation électrique et allumez l'interrupteur.
  2. Appuyez sur START pour démarrer. Appuyez à nouveau pour arrêter.
  3. Réglez l'heure à l'aide des boutons TIME+ / TIME-.
  4. En mode manuel, réglez la vitesse à l'aide des touches SPEED+ / SPEED-.
  5. Modifiez le programme à l'aide du bouton PROGRAM.
  6. Une fois terminé, éteignez l'appareil et débranchez l'alimentation électrique.
- Si l'appareil reste inactif pendant 3 minutes, il s'éteindra automatiquement.

**MÉTHODES D'EXERCICE**

Zone du corps	Position
Taille et hanches	Tenez-vous debout, les jambes écartées à la largeur des épaules.
Cuisses	Tenez-vous debout, les genoux fléchis
Cuisses et mollets	Asseyez-vous sur une chaise, les pieds posés sur l'appareil
Mollets	Asseyez-vous sur le sol, les mollets posés sur l'appareil
Épaules	Placez vos mains sur l'appareil, mettez-vous à genoux

**Avantages**

- Remodelage du corps : les vibrations stimulent les muscles, réduisent la graisse corporelle et améliorent la souplesse.
- Amélioration de la condition physique : les exercices détendent, soulagent la douleur, améliorent la circulation sanguine et la condition physique générale.

**NETTOYAGE ET CONVERSION**

- Avant de nettoyer l'appareil, débranchez-le de l'alimentation électrique.
- Utilisez un chiffon humide avec un détergent doux, puis essuyez.
- N'utilisez pas d'essence, d'alcool ou de solvants, car ils pourraient endommager l'appareil.
- Nettoyez la télécommande uniquement avec un chiffon sec.
- Conserver à l'abri de l'humidité et des sources de chaleur. Couvrir d'une housse de protection en cas de non-utilisation prolongée.

**PROBLÈMES ET SOLUTIONS**

Problème	Cause possible	Solution
Ne fonctionne pas	Prise non branchée	Branchez-le dans une prise électrique
	Interrupteur éteint	Allumez l'appareil
	Fusible grillé	Remplacez-le par un modèle identique
Bruit « Xiuxiu » ou « Dada »	Fonctionnement normal de l'appareil	Aucune action requise
Télécommande ne fonctionnant pas	La pile est déchargée	Remplacer la batterie
	Trop éloigné (max. 2,5 m)	Rapprochez-vous de l'appareil
Arrêté pendant le fonctionnement	Durée de fonctionnement par défaut atteinte	Rallumez-le après 10 minutes
Aucune réponse	Commandes trop fréquentes	Éteindre et redémarrer

**ÖVINTÉZKEDÉSEK****Használati feltételek**

- Ne használja a készüléket nedves vagy poros környezetben – ez áramütéshez vagy a motor meghibásodásához vezethet.
- Ne használja 40 °C feletti hőmérsékleten.
- Ne tegye ki közvetlen napfénynek és ne használja kültéren.
- A készüléket sík felületre kell helyezni.
- Ha hideg helyiségből meleg helyiségbe viszi, a kondenzáció elkerülése érdekében várjon 1 órát a használat előtt.

**Ellenjavallatok**

Használat előtt konzultáljon orvosával, ha:

- kezelés alatt áll, vagy kellemetlen érzést tapasztal.
- Rákos vagy.
- Terhes vagy menstruál.
- Szívbetegsége vagy csontritkulása van.
- Beültetett pacemakerrel vagy más elektronikus eszközzel rendelkezik.
- Protézise van vagy mozgáskorlátozott.
- 10 év alatti gyermek vagy 60 év feletti idős ember – korlátozza a rezgések gyakoriságát.

**Használat előtt**

- Vegye le óráját, ékszereit, mobiltelefonját, kulcsait és éles tárgyait.
- A készülék használata közben ne dohányozzon.
- Ne használja más orvosi eszközökkel együtt.
- Ne használja orvosi célokra.
- Étkezés vagy alkoholfogyasztás után ne használja.
- Tartsa távol a készüléktől a gyermekeket és az állatokat.
- Ne dugja ujjait vagy tárgyakat a fedél és az alap között.
- A készülék egy személy számára készült – ne használja másokkal egyidejűleg.

**Tilos** - Ne szerelje szét és ne módosítsa a készüléket – ez áramütéshez vagy meghibásodáshoz vezethet.

**Ne használja a készüléket, ha:**

- A készülék vagy a távirányító vízbe került.
- Károsodás vagy szokatlan zajok jelentkeznek.
- Fájdalmat vagy kellemetlenséget érez.
- Áramkimaradás van.
- Vihar van.

**SZERKEZETI ELEMEK**

1. Felső	2. Mágnes
3. Gombos képernyő	4. Lábtartó
5. Lábpáma	

**A GOMBOK LEÍRÁSA:**

GOMB	FUNKCIÓ
(1) POWER BUTTON	A készülék be-/kikapcsolása
(2) PROGRAM	Módosítja az üzemmódot
(3) TIME- / TIME+ (8)	Az idő beállítása (1–20 perc, alapértelmezett érték: 10 perc)
(4) STOP	Edzés leállítása
(7) SPEED+ / SPEED- (9)	Sebesség beállítása (1–120 szint)
(10) MANUAL	Felhasználói üzemmód
(5) JOGGING / WALKING (11) / RUNNING (12)	A három üzemmód egyike
(6) START	Edzés indítása

**HASZNÁLATI ÚTMUTATÓ**

1. Csatlakoztassa a készüléket az áramellátáshoz, és kapcsolja be a kapcsolót.
  2. A START gomb megnyomásával indítsa el a készüléket. A gomb újbóli megnyomásával állítsa le.
  3. Állítsa be az időt a TIME+ / TIME- gombokkal.
  4. Kézi üzemmódban állítsa be a sebességet a SPEED+ / SPEED- gombokkal.
  5. A PROGRAM gombbal váltson programot.
  6. Ha befejezte, kapcsolja ki a készüléket, és válassza le az áramellátásról.
- Ha a készülék 3 percig inaktív marad, automatikusan kikapcsol.

**EDZÉSI MÓDSZEREK**

Testrész	Testrész
Derék és csípő	Álljon válszélességben terpeszállásba
Combok	Állj térdre hajlított térdekkel
Combok és vádlik	Üljön le egy székre, és tegye a lábát a készülékre
Vádli	Üljön le a padlóra, és tegye a vádlóját a készülékre
Váll	Helyezze a kezét a készülékre, térdeljen le

**Előnyök**

- Testformálás: A rezgések stimulálják az izmokat, csökkentik a testsírt és javítják a rugalmasságot.
- Jobb fizikai állapot: A gyakorlatok ellazítanak, enyhítik a fájdalmat, javítják a vérkeringést és az általános fizikai állapotot.

**TISZTÍTÁS ÉS ÁTTEKINTÉS**

- Tisztítás előtt válassza le a készüléket az áramellátásról.
- Használjon enyhe tisztítószerrel megnedvesített ruhát, majd törölje szárazra.
- Ne használjon benzint, alkoholt vagy oldószereket, mert azok károsíthatják a készüléket.
- A távirányítót csak száraz ruhával tisztítsa meg.
- Nedvességtől és hőforrásoktól távol tartandó. Hosszú ideig nem használat esetén védőburkolattal lefedendő.

**HIBA ÉS MEGOLDÁSOK**

Probléma	Lehetséges ok	Megoldás
Nem működik	A dugó nincs csatlakoztatva	Dugaszolja be a konnektorba
	A kapcsoló ki van kapcsolva	Kapcsolja be a készüléket
	Kiégett biztosíték	Cserélje ki azonos modellre
„Xiuxiu” vagy „Dada” hang	A készülék normál működése	Nincs szükség intézkedésre
A távirányító nem működik	Az akkumulátor lemerült	Cserélje ki az akkumulátort
Megállt működés közben	Túl messze van (max. 2,5 m)	Közelebb kell menni a készülékhez
	Elérte az alapértelmezett működési időt	10 perc múlva kapcsolja be újra
Nincs válasz	Túl gyakori parancsok	Kapcsolja ki és indítsa újra

**MISURE PRECAUZIONALI****Condizioni d'uso**

- Non utilizzare il dispositivo in ambienti umidi o polverosi, poiché ciò potrebbe causare scosse elettriche o guasti al motore.
- Non utilizzare a temperature superiori a 40 °C.
- Non esporre alla luce diretta del sole né utilizzare all'aperto.
- Il dispositivo deve essere posizionato su una superficie piana.
- Dopo averlo spostato da un ambiente freddo a uno caldo, attendere 1 ora prima dell'uso per evitare la formazione di condensa.

**Controindicazioni**

Consultare il medico prima dell'uso se:

- Si sta seguendo un trattamento o si avverte fastidio.
- Hai il cancro.
- Sei incinta o hai il ciclo mestruale.
- Hai una malattia cardiaca o l'osteoporosi.
- Hai un pacemaker impiantato o altri dispositivi elettronici.
- Hai protesi o limitazioni motorie.
- Sei un bambino di età inferiore ai 10 anni o un anziano di età superiore ai 60 anni: limita la frequenza delle vibrazioni.

**Prima dell'uso**

- Rimuovere orologi, gioielli, telefoni cellulari, chiavi e oggetti appuntiti.
- Non fumare durante l'uso del dispositivo.
- Non utilizzare con altre apparecchiature mediche.
- Non utilizzare per scopi medici.
- Non utilizzare dopo i pasti o dopo aver consumato alcolici.
- Tenere bambini e animali lontani dall'apparecchio.
- Non inserire le dita o oggetti tra il coperchio e la base.
- Il dispositivo è progettato per una sola persona: non utilizzarlo contemporaneamente con altre persone.

**Divieti** - Non smontare o modificare il dispositivo: ciò potrebbe causare scosse elettriche o malfunzionamenti.

**Interrompere l'uso se:**

- Il dispositivo o il telecomando sono stati bagnati.
- Sono presenti danni o rumori insoliti.
- Si avverte dolore o fastidio.
- C'è un'interruzione di corrente.
- C'è un temporale.

**COMPONENTI STRUTTURALI**

1. Parte superiore	2. Magnete
3. Schermo pulsante	4. Poggiapiedi
5. Poggiapiedi	

**DESCRIZIONE DEI PULSANTI:**

PULSANTE	FUNZIONE
(1) POWER BUTTON	Accende/spegne il dispositivo
(2) PROGRAM	Cambia la modalità operativa
(3) TIME- / TIME+ (8)	Regola il tempo (1–20 minuti, impostazione predefinita 10 minuti)
(4) STOP	Interrompe l'allenamento
(7) SPEED+ / SPEED- (9)	Regolazione della velocità (1–120 livelli)
(10) MANUAL	Modalità utente
(5) JOGGING / WALKING (11) / RUNNING (12)	Una delle tre modalità operative
(6) START	Avvia l'allenamento

**MANUALE D'USO**

1. Collegare il dispositivo all'alimentazione e accendere l'interruttore.
2. Premere START per iniziare. Premere nuovamente per arrestare.
3. Impostare il tempo utilizzando TIME+ / TIME-.
4. In modalità manuale, impostare la velocità con i tasti SPEED+ / SPEED-.
5. Modificare il programma utilizzando il pulsante PROGRAM.
6. Al termine, spegnere il dispositivo e scollegarlo dall'alimentazione elettrica.

Se il dispositivo rimane inattivo per 3 minuti, si spegnerà automaticamente.

**METODI DI ESERCIZIO**

Area del corpo	Posizione
Vita e fianchi	Stare in piedi con le gambe alla larghezza delle spalle
Cosce	In piedi con le ginocchia piegate
Cosce e polpacci	Sedersi su una sedia con i piedi appoggiati sul dispositivo
Polpacci	Sedersi sul pavimento con i polpacci sul dispositivo
Spalle	Appoggia le mani sul dispositivo, inginocchiati

**Benefici**

- Modellamento del corpo: le vibrazioni stimolano i muscoli, riducono il grasso corporeo e migliorano la flessibilità.
- Miglioramento della forma fisica: gli esercizi rilassano, alleviano il dolore, migliorano la circolazione e la forma fisica generale.

**PULIZIA E MANUTENZIONE**

- Prima della pulizia, scollegare il dispositivo dall'alimentazione elettrica.
- Utilizzare un panno umido con un detergente delicato, quindi asciugare.
- Non utilizzare benzina, alcool o solventi, poiché potrebbero danneggiare il dispositivo.
- Pulire il telecomando solo con un panno asciutto.
- Conservare lontano da fonti di umidità e calore. Coprire con una copertura protettiva quando non viene utilizzato per lunghi periodi di tempo.

**GUASTI E RELATIVE SOLUZIONI**

Problema	Possibile causa	Soluzione
Non funziona	Spina non collegata	Collegare la spina a una presa di corrente
	Interruttore spento	Accendere il dispositivo
	Fusibile bruciato	Sostituirlo con uno dello stesso modello
Suono "Xiuxiu" o "Dada"	Funzionamento normale del dispositivo	Nessuna azione richiesta
Il telecomando non funziona	La batteria è scarica	Sostituire la batteria
	Distanza eccessiva (max. 2,5 m)	Avvicinarsi al dispositivo
Interruzione durante il funzionamento	Tempo di funzionamento predefinito raggiunto	Riaccederlo dopo 10 minuti
Nessuna risposta	Comandi troppo frequenti	Spegnere e riavviare

**ATSARGUMO PRIEMONĖS**

**Naudojimo sąlygos**

- Nenaudokite prietaiso drėgnoje ar dulkių aplinkoje – tai gali sukelti elektros smūgį ar variklio gedimą.
- Nenaudokite esant aukštesnei nei 40 °C temperatūrai.
- Negalima laikyti tiesioginiuose saulės spinduliuose arba naudoti lauke.
- Įrenginį reikia pastatyti ant lygaus paviršiaus.
- Perkėlus iš šaltos į šiltą patalpą, prieš naudojimą palaukite 1 valandą, kad išvengtumėte kondensato susidarymo.

**Kontraindikacijos**

Prieš naudojimą pasitarkite su gydytoju, jei:

- Jūs esate gydomas arba jaučiate diskomfortą.
- Jūs sergate vėžiu.
- Esate nėščia arba menstruacijų metu.
- Turite širdies ligą arba osteoporozę.
- Jums implantuotas širdies stimulatorius ar kitas elektroninis prietaisas.
- Turite protezus arba judėjimo ribojimus.
- Jūs esate vaikas iki 10 metų arba vyresnis nei 60 metų asmuo – ribokite vibracijų dažnį.

**Prieš naudojimą**

- Nusimkite laikrodį, papuošalus, mobilųjį telefoną, raktus ir aštirus daiktus.
- Nerūkykite naudodami prietaisą.
- Nenaudokite kartu su kita medicinine įranga.
- Nenaudokite medicininiais tikslais.
- Nenaudokite po valgio ar alkoholio vartojimo.
- Laikykite vaikams ir gyvūnams nepasiekiamoje vietoje.
- Nekeikite pirštų ar daiktų tarp dangčio ir pagrindo.
- Prietaisas skirtas naudoti vienam asmeniui – nenaudokite jo kartu su kitais asmenimis.

**Draudimai** - Neardykite ir nemodifikuokite prietaiso – tai gali sukelti elektros smūgį ar gedimą.

**Nenaudokite prietaiso, jei:**

- Prietaisas arba nuotolinio valdymo pultas buvo užpildyti vandeniu.
- Yra pažeidimų arba girdisi neįprasti garsai.
- Jaučiate skausmą ar diskomfortą.
- Yra elektros tiekimo sutrikimų.
- Yra audra.

**STRUKTŪRINIAI KOMPONENTAI**



1. Viršutinė	2. Magnetis
3. Mygtuko ekranas	4. Pėdų atrama
5. Pėdų pagalvėlė	

**MYGTUKŲ APRAŠYMAS:**



MYGTUKAS	FUNKCIJA
(1) POWER BUTTON	Ijungia / išjungia įrenginį
(2) PROGRAM	Keičia veikimo režimą
(3) TIME- / TIME+ (8)	Reguliuoja laiką (1–20 minučių, numatytasis nustatymas – 10 minučių)
(4) STOP	Sustabdo treniruotę
(7) SPEED+ / SPEED- (9)	Greičio reguliavimas (1–120 lygiai)
(10) MANUAL	Vartotojo režimas
(5) JOGGING / WALKING (11) / RUNNING (12)	Vienas iš trijų veikimo režimų
(6) START	Pradėti treniruotę

**NAUDOJIMO VADOVAS**

1. Prijunkite įrenginį prie maitinimo šaltinio ir įjunkite jungiklį.
2. Paspauskite START, kad pradėtumėte. Paspauskite dar kartą, kad sustabdytumėte.
3. Nustatykite laiką naudodami TIME+ / TIME-.
4. Rankiniu režimu nustatykite greitį naudodami SPEED+ / SPEED-.
5. Programą pakeiskite naudodami PROGRAM mygtuką.
6. Baigę, išjunkite įrenginį ir atjunkite maitinimo šaltinį.

Jei įrenginys neveikia 3 minutes, jis išsijungs automatiškai.

**PRATIMŲ METODAI**

Kūno sritys	Padėtis
Juosmuo ir klubai	Stovėkite kojas išskėstomis pečių plotyje
Šlaunys	Stovėkite sulenkę kelius
Šlaunys ir blauzdos	Sėdėkite ant kėdės, kojas padėję ant prietaiso
Blauzdos	Sėdėkite ant grindų, blauzdas padėję ant prietaiso
Pečiai	Padėkite rankas ant prietaiso, atsiklaupkite

**Nauda**

- Kūno formavimas: vibracijos stimuliuoja raumenis, mažina kūno riebalų kiekį ir gerina lankstumą.
- Geresnė fizinė forma: pratimai atpalaiduoja, malšina skausmą, gerina kraujotaką ir bendrą fizinę formą.

**VALYMAS IR PRIEŽIŪRA**

- Prieš valydami, atjunkite prietaisą nuo maitinimo šaltinio.
- Naudokite drėgną šluostę su švelniu plovikliu, tada nusausinkite.
- Nenaudokite benzino, alkoholio ar tirpiklių – jie gali sugadinti prietaisą.
- Nuotolinio valdymo pultą valykite tik sausa šluoste.
- Laikykite toliau nuo drėgmės ir šilumos šaltinių. Jei ilgą laiką nenaudojate, uždenkite apsauginiu dangčiu.

**TRIKČIAI IR JŲ SPRENDIMAI**

Problema	Galima priežastis	Sprendimas
Nesuveikia	Neįjungtas kištukas	Prijunkite kištuką į elektros lizdą
	Išjungtas jungiklis	Įjunkite įrenginį
	Sprogusi saugiklio	Pakeiskite tokiu pačiu modeliu
Girdimas „Xiuxiu“ arba „Dada“ garsas	Įrenginys veikia normaliai	Nereikia imtis jokių veiksmų
Nesuveikia nuotolinio valdymo pultas	Išsikrovusi baterija	Pakeiskite bateriją
	Per toli (maks. 2,5 m)	Prieikite arčiau prietaiso
Sustabdytas veikimo metu	Pasiektas numatytasis veikimo laikas	Įjunkite jį vėl po 10 minučių
Nėra atsako	Per dažni komandos	Išjunkite ir paleiskite iš naujo

**Piesardzības pasākumi****Lietošanas noteikumi**

- Nelietojiet ierīci mitrā vai putekļainā vidē — tas var izraisīt elektriskās strāvas triecienu vai motora bojājumus.
- Nelietojiet temperatūrā virs 40 °C.
- Nelietojiet tiešā saules gaismā vai ārpus telpām.
- Ierīce jānovieto uz līdzenas virsmas.
- Pēc pārvietošanas no aukstas telpas uz siltu telpu pirms lietošanas jāpagaida 1 stunda, lai izvairītos no kondensāta veidošanās.

**Kontrindikācijas**

Pirms lietošanas konsultējieties ar ārstu, ja:

- Jums tiek veikta ārstēšana vai jūtat diskomfortu.
- Jums ir vēzis.
- Jūs esat grūtniece vai menstruācijas periodā.
- Jums ir sirds slimība vai osteoporozē.
- Jums ir implantēts sirds stimulators vai cita elektroniska ierīce.
- Jums ir protēzes vai kustību ierobežojumi.
- Jūs esat bērns, kas jaunāks par 10 gadiem, vai seniors, kas vecāks par 60 gadiem — ierobežojiet vibrāciju biežumu.

**Pirms lietošanas**

- Noņemiet pulksteņus, rotaslietas, mobilo tālruni, atslēgas un asus priekšmetus.
- Lietojot ierīci, nesmēķējiet.
- Nelietojiet kopā ar citu medicīnisko aprīkojumu.
- Nelietojiet medicīniskiem nolūkiem.
- Nelietojiet pēc ēdienreizes vai alkohola lietošanas.
- Nelaidiet bērnus un dzīvniekus pie ierīces.
- Nelieciet pirkstus vai priekšmetus starp vāku un pamatni.
- Ierīce ir paredzēta vienai personai — nelietojiet to vienlaikus ar citiem.

**Aizliegumi** - Neizjauciet un nemodificējiet ierīci — tas var izraisīt elektriskās strāvas triecienu vai darbības traucējumus.

**Pārtrauciet lietošanu, ja:**

- Ierīce vai tālvadības pults ir applūduši.
- Ir bojājumi vai neparastas skaņas.
- Jūs izjūtat sāpes vai diskomfortu.
- Ir noticis strāvas padeves pārtraukums.
- Ir vētra.

**STRUKTŪRAS KOMPONENTI**

1. Augšējā	2. Magnēts
3. Poga ekrāns	4. Kāju balsts
5. Kāju spilventiņš	

**POGU APRAKSTS:**

POGA	FUNKCIJA
(1) POWER BUTTON	Ieslēdz/izslēdz ierīci
(2) PROGRAM	Maina darbības režīmu
(3) TIME- / TIME+ (8)	Regulē laiku (1–20 minūtes, noklusējuma iestatījums ir 10 minūtes)
(4) STOP	Pārtrauc treniņu
(7) SPEED+ / SPEED- (9)	Ātruma regulēšana (1–120 līmeņi)
(10) MANUAL	Lietotāja režīms
(5) JOGGING / WALKING (11) / RUNNING (12)	Viens no trim darbības režīmiem
(6) START	Sākt treniņu

**LIETOŠANAS ROKASGRĀMATA**

1. Pieslēdziet ierīci strāvas padevei un ieslēdziet slēdzi.
2. Nospiediet START, lai sāktu. Nospiediet atkārtoti, lai apstādinātu.
3. Iestatiet laiku, izmantojot TIME+ / TIME-.
4. Manuālajā režīmā iestatiet ātrumu ar SPEED+ / SPEED-.
5. Mainiet programmu, izmantojot PROGRAM pogu.
6. Kad esat pabeidzis, izslēdziet ierīci un atvienojiet to no strāvas padeves.

Ja ierīce paliek neaktīva 3 minūtes, tā automātiski izslēdzas.

**TRENIŅA METODES**

Ķermeņa zona	Pozīcija
Viduklis un gurnas	Stāvieties ar kājām plecu platumā
Ciskas	Stāvieties ar saliektiem ceļgaliem
Ciskas un potītes	Sēdies uz krēsla ar kājām uz ierīces
Ciepas	Sēdies uz grīdas, apakšstilbus novietojot uz ierīces
Pleci	Uzlieciet rokas uz ierīces, nolieciet uz ceļgaliem

**Ieguvumi**

- Ķermeņa formas uzlabošana: vibrācijas stimulē muskuļus, samazina ķermeņa tauku daudzumu un uzlabo elastību
- Uzlabota fiziskā forma: vingrinājumi atslābina, mazina sāpes, uzlabo asinsriti un vispārējo fizisko formu.

**TĪRĪŠANA UN UZTURĒŠANA**

- Pirms tīrīšanas atvienojiet ierīci no strāvas padeves.
- Izmantojiet mitru drānu ar maigu mazgāšanas līdzekli, pēc tam nosusiniet.
- Nelietojiet benzīnu, spirtu vai šķīdinātājus — tie var bojāt ierīci.
- Tālvadības pultī tīriet tikai ar sausu drānu.
- Glabājiet tālu no mitruma un siltuma avotiem. Ja ilgāku laiku neizmantojat, pārklājiet ar aizsargpārsegu.

**KLŪDAS UN TO RISINĀJUMI**

Problēma	Iespējamais cēlonis	Risinājums
Nedarbos	Pieslēgums nav savienots	Pieslēdziet kontaktdakšu strāvas padevei
	Slēdzis ir izslēgts	Ieslēdziet ierīci
	Pārkarsis drošinātājs	Nomainiet ar tādu pašu modeli
Skan "Xiuxiu" vai "Dada"	Ierīces normāla darbība	Nav nepieciešama rīcība
Tālvadības pults nedarbojas	Baterija ir izlādēta	Nomainiet bateriju
	Pārāk tālu (maks. 2,5 m)	Pietuvinieties ierīcei
Pārtraukta darbība	Sasniegts standarta darbības laiks	Pēc 10 minūtēm ieslēdziet to atkal
Nav atbildes	Pārāk biežas komandas	Izslēdziet un restartējiet

**VOORZORGSMAATREGELEN****Gebruiksvoorwaarden**

- Gebruik het apparaat niet in een vochtige of stoffige omgeving — dit kan leiden tot elektrische schokken of motorstoringen.
- Gebruik het apparaat niet bij temperaturen boven 40 °C.
- Stel het apparaat niet bloot aan direct zonlicht en gebruik het niet buitenshuis.
- Het apparaat moet op een vlakke ondergrond worden geplaatst.
- Wacht na verplaatsing van een koude naar een warme ruimte 1 uur voordat u het apparaat gebruikt om condensatie te voorkomen.

**Contra-indicaties**

Raadpleeg uw arts voor gebruik als:

- u een behandeling ondergaat of ongemak ondervindt.
- Je hebt kanker.
- U bent zwanger of menstrueert.
- U heeft een hartaandoening of osteoporose.
- U heeft een geïmplanteerde pacemaker of ander elektronisch apparaat.
- U heeft prothesen of bent beperkt in uw mobiliteit.
- U bent een kind jonger dan 10 jaar of een senior ouder dan 60 jaar — beperk de frequentie van de trillingen.

**Voor gebruik**

- Verwijder uw horloge, sieraden, mobiele telefoon, sleutels en scherpe voorwerpen.
- Rook niet tijdens het gebruik van het apparaat.
- Gebruik het apparaat niet in combinatie met andere medische apparatuur.
- Gebruik het apparaat niet voor medische doeleinden.
- Niet gebruiken na maaltijden of alcohol.
- Houd kinderen en dieren uit de buurt van het apparaat.
- Steek uw vingers of voorwerpen niet tussen het deksel en de basis.
- Het apparaat is ontworpen voor één persoon — gebruik het niet tegelijkertijd met anderen.

**Verboden** - Haal het apparaat niet uit elkaar en breng er geen wijzigingen aan aan — dit kan leiden tot elektrische schokken of storingen.

**Stop het gebruik als:**

- Het apparaat of de afstandsbediening nat is geworden.
- Er is schade of er zijn ongewone geluiden.
- U ervaart pijn of ongemak.
- Er is een stroomstoring.
- Er is een storm.

**STRUCTURELE COMPONENTEN**

1. Bovenste	2. Magneet
3. Knopscherm	4. Voetensteun
5. Voetsteun	

**BESCHRIJVING VAN DE KNOPPEN:**

KNOP	FUNCTIE
(1) POWER BUTTON	Schakelt het apparaat in/uit
(2) PROGRAM	Wijzigt de bedrijfsmodus
(3) TIME- / TIME+ (8)	Stelt de tijd in (1–20 minuten, standaard 10 minuten)
(4) STOP	Stopt de training
(7) SPEED+ / SPEED- (9)	Snelheidsaanpassing (1–120 niveaus)
(10) MANUAL	Gebruikersmodus
(5) JOGGING / WALKING (11) / RUNNING (12)	Een van de drie bedrijfsmodi
(6) START	Training starten

**GEbruikersHANDLEIDING**

1. Sluit het apparaat aan op de stroomvoorziening en zet de schakelaar aan.
2. Druk op START om te beginnen. Druk nogmaals om te stoppen.
3. Stel de tijd in met TIME+ / TIME-.
4. Stel in de handmatige modus de snelheid in met SPEED+ / SPEED-.
5. Wijzig het programma met de knop PROGRAM.
6. Schakel het apparaat uit en koppel de stroomtoevoer los wanneer u klaar bent.

Als het apparaat 3 minuten inactief blijft, wordt het automatisch uitgeschakeld.

**TRAININGSMETHODEN**

Lichaamsdeel	Positie
Taille en heupen	Ga staan met uw benen op schouderbreedte uit elkaar
Dijen	Ga staan met gebogen knieën
Dijen en kuiten	Ga op een stoel zitten met je voeten op het apparaat
Kuit	Ga op de grond zitten met je kuiten op het apparaat
Schouders	Plaats uw handen op het apparaat, kniel

**Voordelen**

- Lichaamsvorming: trillingen stimuleren de spieren, verminderen lichaamsvet en verbeteren de flexibiliteit.
- Verbeterde conditie: De oefeningen ontspannen, verlichten pijn, verbeteren de bloedsomloop en de algehele conditie.

**REINIGING EN ONDERHOUD**

- Koppel het apparaat los van de stroomvoorziening voordat u het reinigt.
- Gebruik een vochtige doek met een mild reinigingsmiddel en veeg het apparaat vervolgens droog.
- Gebruik geen benzine, alcohol of oplosmiddelen — deze kunnen het apparaat beschadigen.
- Reinig de afstandsbediening alleen met een droge doek.
- Bewaar op een droge plaats, uit de buurt van warmtebronnen. Dek het apparaat af met een beschermhoes wanneer het gedurende langere tijd niet wordt gebruikt.

**STORINGEN EN OPLOSSINGEN**

Probleem	Mogelijke oorzaak	Oplossing
Werkt niet	Stekker niet aangesloten	Steek de stekker in een stopcontact
	Schakelaar uitgeschakeld	Schakel het apparaat in
	Zekering doorgebrand	Vervang door hetzelfde model
"Xiuxiu" of "Dada" geluid	Normale werking van het apparaat	Geen actie vereist
Afstandsbediening werkt niet	Batterij is leeg	Vervang de batterij
	Te ver weg (max. 2,5 m)	Ga dichterbij het apparaat staan
Gestopt tijdens gebruik	Standaard bedrijfstijd bereikt	Schakel het apparaat na 10 minuten weer in
Geen reactie	Te frequente opdrachten	Uitschakelen en opnieuw opstarten

**MEDIDAS DE PRECAUÇÃO****Termos de utilização**

- Não utilize o dispositivo em ambientes húmidos ou empoeirados — isso pode causar choque elétrico ou falha do motor.
- Não utilize em temperaturas acima de 40 °C.
- Não exponha à luz solar direta nem utilize ao ar livre.
- O dispositivo deve ser colocado sobre uma superfície plana.
- Após passar de um ambiente frio para um ambiente quente, aguarde 1 hora antes de usar para evitar condensação.

**Contraindicações**

Consulte o seu médico antes de utilizar se:

- Estiver a fazer tratamento ou sentir desconforto.
- Tem cancro.
- Está grávida ou menstruada.
- Tem uma doença cardíaca ou osteoporose.
- Tem um pacemaker implantado ou outro dispositivo eletrónico.
- Tem próteses ou limitações de mobilidade.
- É uma criança com menos de 10 anos ou um idoso com mais de 60 anos — limite a frequência das vibrações.

**Antes de usar**

- Retire o relógio, joias, telemóvel, chaves e objetos pontiagudos.
- Não fume enquanto estiver a utilizar o dispositivo.
- Não utilize com outros equipamentos médicos.
- Não utilize para fins médicos.
- Não utilize após refeições ou consumo de álcool.
- Mantenha crianças e animais afastados do aparelho.
- Não insira os dedos ou objetos entre a tampa e a base.
- O dispositivo foi concebido para uma pessoa — não o utilize com outras pessoas ao mesmo tempo.

**Proibições** - Não desmonte nem modifique o dispositivo — isso pode resultar em choque elétrico ou mau funcionamento.

**Interrompa a utilização se:**

- O dispositivo ou o controlo remoto tiverem sido inundados.
- Há danos ou ruídos incomuns.
- Sente dor ou desconforto.
- Há uma falha de energia.
- Há uma tempestade.

**COMPONENTES ESTRUTURAIS**

1. Parte superior	2. Íman
3. Ecrã do botão	4. Apoio para os pés
5. Almofada para os pés	

**DESCRIÇÃO DOS****BOTÕES:**

BOTÃO	FUNÇÃO
(1) POWER BUTTON	Liga/desliga o dispositivo
(2) PROGRAM	Altera o modo de funcionamento
(3) TIME- / TIME+ (8)	Ajusta o tempo (1–20 minutos, padrão 10 minutos)
(4) STOP	Interrompe o treino
(7) SPEED+ / SPEED- (9)	Ajuste da velocidade (1–120 níveis)
(10) MANUAL	Modo de utilizador
(5) JOGGING / WALKING (11) / RUNNING (12)	Um dos três modos de funcionamento
(6) START	Iniciar o treino

**MANUAL DO UTILIZADOR**

1. Ligue o dispositivo à fonte de alimentação e ligue o interruptor.
2. Pressione START para iniciar. Pressione novamente para parar.
3. Defina o tempo usando TIME+ / TIME-.
4. No modo manual, defina a velocidade com SPEED+ / SPEED-.
5. Altere o programa utilizando o botão PROGRAM.
6. Quando terminar, desligue o dispositivo e desconecte a fonte de alimentação.

Se o dispositivo permanecer inativo por 3 minutos, ele desligará automaticamente.

**MÉTODOS DE EXERCÍCIO**

Área do corpo	Posição
Cintura e ancas	Fique em pé com as pernas afastadas na largura dos ombros
Coxas	Fique em pé com os joelhos dobrados
Coxas e panturrilhas	Sente-se numa cadeira com os pés apoiados no aparelho
Panturrilhas	Sente-se no chão com as panturrilhas no aparelho
Ombros	Coloque as mãos no aparelho, ajoelhe-se

**Benefícios**

- Modelagem corporal: as vibrações estimulam os músculos, reduzem a gordura corporal e melhoram a flexibilidade.
- Melhoria da forma física: Os exercícios relaxam, aliviam a dor, melhoram a circulação e a forma física geral.

**LIMPEZA E CONSERVAÇÃO**

- Antes de limpar, desligue o dispositivo da fonte de alimentação.
- Use um pano húmido com detergente neutro e, em seguida, seque.
- Não utilize gasolina, álcool ou solventes — eles podem danificar o dispositivo.
- Limpe o comando à distância apenas com um pano seco.
- Armazene longe de fontes de humidade e calor. Cubra com uma capa protetora quando não for utilizar por longos períodos de tempo.

**AVARIAS E SUAS SOLUÇÕES**

Problema	Possível causa	Solução
Não funciona	Ficha não ligada	Ligue a ficha a uma tomada elétrica
	Interruptor desligado	Ligue o dispositivo
	Fusível queimado	Substitua por um do mesmo modelo
Som «Xiuxiu» ou «Dada»	Funcionamento normal do dispositivo	Não é necessária nenhuma ação
Controlo remoto não funciona	A bateria está descarregada	Substitua a bateria
	Demasiado longe (máx. 2,5 m)	Aproxime-se do dispositivo
Parou durante a operação	Tempo de funcionamento padrão atingido	Ligue-o novamente após 10 minutos
Sem resposta	Comandos demasiado frequentes	Desligue e reinicie

**MĂSURI DE PRECAUTIE****Condiții de utilizare**

- Nu utilizați dispozitivul într-un mediu umed sau prăfuit — acest lucru poate duce la electrocutare sau defectarea motorului.
- Nu utilizați la temperaturi peste 40 °C.
- Nu expuneți la lumina directă a soarelui și nu utilizați în aer liber.
- Dispozitivul trebuie așezat pe o suprafață plană.
- După mutarea dintr-o cameră rece într-una caldă, așteptați 1 oră înainte de utilizare pentru a evita condensarea.

**Contraindicații**

Consultați medicul înainte de utilizare dacă:

- Urmați un tratament sau aveți disconfort.
- Aveți cancer.
- Sunteți însărcinată sau aveți menstruație.
- Aveți boli de inimă sau osteoporoză.
- Aveți un stimulator cardiac implantat sau alt dispozitiv electronic.
- Aveți proteze sau limitări de mobilitate.
- Sunteți un copil sub 10 ani sau o persoană în vârstă de peste 60 de ani — limitați frecvența vibrațiilor.

**Înainte de utilizare**

- Scoateți ceasul, bijuteriile, telefonul mobil, cheile și obiectele ascuțite.
- Nu fumați în timp ce utilizați dispozitivul.
- Nu utilizați împreună cu alte echipamente medicale.
- Nu utilizați în scopuri medicale.
- Nu utilizați după mese sau consumul de alcool.
- Țineți copiii și animalele la distanță de aparat.
- Nu introduceți degetele sau obiecte între capac și bază.
- Aparatul este conceput pentru o singură persoană — nu îl utilizați împreună cu alte persoane în același timp.

**Interdicții** - Nu dezasamblați și nu modificați dispozitivul — acest lucru poate duce la electrocutare sau funcționare defectuoasă.

**Încetați utilizarea dacă:**

- Aparatul sau telecomanda au fost inundate.
- Există deteriorări sau zgomote neobișnuite.
- Simțiți durere sau disconfort.
- Există o pană de curent.
- Există o furtună.

**COMPONENTE STRUCTURALE**

1. Superioară	2. Magnet
3. Ecran cu butoane	4. Suport pentru picioare
5. Tampon pentru picioare	

**DESCRIEREA BUTONILOR:**

BUTON	FUNCȚIE
(1) POWER BUTTON	Pornește/oprește dispozitivul
(2) PROGRAM	Schimbă modul de operare
(3) TIME- / TIME+ (8)	Reglează timpul (1–20 minute, implicit 10 minute)
(4) STOP	Oprește antrenamentul
(7) SPEED+ / SPEED- (9)	Reglarea vitezei (1–120 niveluri)
(10) MANUAL	Modul utilizator
(5) JOGGING / WALKING (11) / RUNNING (12)	Unul dintre cele trei moduri de funcționare
(6) START	Începe antrenamentul

**MANUAL DE UTILIZARE**

1. Conectați dispozitivul la sursa de alimentare și porniți comutatorul.
2. Apăsăți START pentru a începe. Apăsăți din nou pentru a opri.
3. Setăți timpul folosind TIME+ / TIME-.
4. În modul manual, setăți viteza cu ajutorul butoanelor SPEED+ / SPEED-.
5. Schimbați programul folosind butonul PROGRAM.
6. Când ați terminat, opriți dispozitivul și deconectați-l de la sursa de alimentare.

Dacă dispozitivul rămâne inactiv timp de 3 minute, se va opri automat.

**METODE DE EXERCITIU**

Zona corpului	Poziție
Talie și șolduri	Stați cu picioarele la lățimea umerilor
Coapse	Stați cu genunchii îndoți
Coapse și gambe	Stați pe un scaun cu picioarele pe dispozitiv
Gambe	Stați pe podea cu gambele pe dispozitiv
Umerii	Așezați mâinile pe dispozitiv, îngenuncheați

**Beneficii**

- Modelarea corpului: vibrațiile stimulează mușchii, reduc grăsimea corporală și îmbunătățesc flexibilitatea.
- Îmbunătățirea condiției fizice: Exercițiile relaxează, ameliorează durerea, îmbunătățesc circulația și condiția fizică generală.

**CURĂȚARE ȘI CONSERVARE**

- Înainte de curățare, deconectați dispozitivul de la sursa de alimentare.
- Utilizați o cârpă umedă cu un detergent ușor, apoi ștergeți până se usucă.
- Nu utilizați benzină, alcool sau solvenți — acestea pot deteriora dispozitivul.
- Curățați telecomanda numai cu o cârpă uscată.
- A se depozita ferit de umiditate și surse de căldură. Acoperiți cu o husă de protecție atunci când nu este utilizat pentru perioade lungi de timp.

**DEFECTIUNI ȘI SOLUTII**

Problemă	Cauză posibilă	Soluție
Nu funcționează	Priza nu este conectată	Conectați la o priză electrică
	Comutatorul este oprit	Porniți dispozitivul
	Siguranța este arsă	Înlocuiți-l cu unul de același model
Sunet „Xiuxiu” sau „Dada”	Funcționarea normală a dispozitivului	Nu este necesară nicio acțiune
Telecomanda nu funcționează	Bateria este descărcată	Înlocuiți bateria
	Distanța este prea mare (max. 2,5 m)	Apropiati-vă de dispozitiv
Oprit în timpul funcționării	Timpul de funcționare implicit a fost atins	Reporniți-l după 10 minute
Nu răspunde	Comenzi prea frecvente	Opriți și reporniți

**PREVENTÍVNE OPATRENIA****Podmienky používania**

- Nepoužívajte zariadenie vo vlhkom alebo zaprášenom prostredí – mohlo by to spôsobiť úraz elektrickým prúdom alebo poruchu motora.
- Nepoužívajte pri teplotách nad 40 °C.
- Nevystavujte priamemu slnečnému žiareniu ani nepoužívajte vonku.
- Zariadenie by malo byť umiestnené na rovnej ploche.
- Po presune zo studenej do teplej miestnosti počkajte 1 hodinu pred použitím, aby sa zabránilo kondenzácii.

**Kontraindikácie**

Pred použitím sa poraďte so svojim lekárom, ak:

- podstupujete liečbu alebo pociťujete nepohodlie.
- Máte rakovinu.
- Ste tehotná alebo máte menštruáciu.
- Máte srdcové ochorenie alebo osteoporózu.
- Máte implantovaný kardiosťimulátor alebo iné elektronické zariadenie.
- Máte protézy alebo obmedzenú pohyblivosť.
- Ste dieťa mladšie ako 10 rokov alebo senior starší ako 60 rokov – obmedzte frekvenciu vibrácií.

**Pred použitím**

- Zložte si hodinky, šperky, mobilný telefón, kľúče a ostré predmety.
- Počas používania zariadenia nefajčite.
- Nepoužívajte spolu s inými zdravotníckymi zariadeniami.
- Nepoužívajte na lekárske účely.
- Nepoužívajte po jedle alebo po požití alkoholu.
- Udržujte deti a zvieratá v dostatočnej vzdialenosti od spotrebiča.
- Nevkladajte prsty ani predmety medzi viečko a základňu.
- Zariadenie je určené pre jednu osobu – nepoužívajte ho súčasne s inými osobami.

**Zákazy** - Neodmontujte ani nemodifikujte zariadenie – mohlo by to spôsobiť úraz elektrickým prúdom alebo poruchu.

**Prestaňte zariadenie používať, ak:**

- Zariadenie alebo diaľkové ovládanie bolo zaplavené.
- Je poškodený alebo vydáva nezvyčajné zvuky.
- Cítite bolesť alebo nepohodlie.
- Došlo k výpadku elektrickej energie.
- Je búrka.

**KONŠTRUKČNÉ KOMPONENTY**

1. Horná časť	2. Magnet
3. Tlačidlo obrazovky	4. Opierka nôh
5. Podložka na nohy	

**POPIS  
TLAČIDIEL:**

TLAČIDLO	FUNKCIA
(1) POWER BUTTON	Zapína/vypína zariadenie
(2) PROGRAM	Zmena prevádzkového režimu
(3) TIME- / TIME+ (8)	Nastavuje čas (1–20 minút, predvolené nastavenie 10 minút)
(4) STOP	Zastavenie tréningu
(7) SPEED+ / SPEED- (9)	Nastavenie rýchlostí (1–120 úrovni)
(10) MANUAL	Režim používateľa
(5) JOGGING / WALKING (11) / RUNNING (12)	Jeden z troch prevádzkových režimov
(6) START	Začatie tréningu

**NÁVOD NA POUŽITIE**

1. Pripojte zariadenie k napájaniu a zapnite vypínač.
2. Stlačte tlačidlo START, aby ste začali. Stlačte ho znovu, aby ste zastavili.
3. Nastavte čas pomocou tlačidiel TIME+ / TIME-.
4. V manuálnom režime nastavte rýchlosť pomocou tlačidiel SPEED+ / SPEED-.
5. Zmeňte program pomocou tlačidla PROGRAM.
6. Po skončení vypnite zariadenie a odpojte ho od napájania. Ak

Ak zariadenie zostane neaktívne po dobu 3 minút, automaticky sa vypne.

**METÓDY CVIČENIA**

Oblasť tela	Poloha
Pás a boky	Stojte s nohami rozkročenými na šírku ramien
Stehná	Stojte s pokrčenými kolenami
Stehná a lýtka	Sadnite si na stoličku s nohami na zariadení
Lýtka	Sadnite si na podlahu s lýtkami na zariadení
Ramena	Položte ruky na zariadenie, kľaknite si

**Výhody**

- Tvarovanie tela: Vibrácie stimulujú svaly, redukujú telesný tuk a zlepšujú flexibilitu.
- Zlepšenie kondície: Cvičenia uvoľňujú, zmierňujú bolesť, zlepšujú krvný obeh a celkovú kondíciu.

**ČISTENIE A ÚDRŽBA**

- Pred čistením odpojte zariadenie od napájania.
- Použite vlhkú handričku s jemným čistiacim prostriedkom a potom utrite do sucha.
- Nepoužívajte benzín, alkohol ani rozpúšťadlá – môžu poškodiť zariadenie.
- Diaľkové ovládanie čistite iba suchou handričkou.
- Skladujte mimo dosahu vlhkosti a zdrojov tepla. Ak zariadenie dlhší čas nepoužívate, zakryte ho ochranným krytom.

**PORUCHY A ICH RIEŠENIA**

Problém	Možná príčina	Riešenie
Nefunguje	Zástrčka nie je zapojená	Zapojte do elektrickej zásuvky
	Vypínač je vypnutý	Zapnite zariadenie
	Prepálená poisťka	Vymeňte za rovnaký model
Zvuk „Xiuxiu“ alebo „Dada“	Normálna prevádzka zariadenia	Nie je potrebné žiadne opatrenie
Diaľkové ovládanie nefunguje	Batéria je vybitá	Vymeňte batériu
	Príliš veľká vzdialenosť (max. 2,5 m)	Priblížte sa k zariadeniu
Zastavenie počas prevádzky	Dosiahnutá predvolená prevádzková doba	Po 10 minútach ho znovu zapnite
Žiadna odozva	Príliš časté príkazy	Vypnite a reštartujte

**PREVENTIVNI UKREPI****Pogoji uporabe**

- Naprave ne uporabljajte v vlažnem ali prašnem okolju, saj lahko pride do električnega udara ali okvare motorja.
- Ne uporabljajte pri temperaturah nad 40 °C.
- Ne izpostavljajte neposredni sončni svetlobi in ne uporabljajte na prostem.
- Napravo je treba postaviti na ravno površino.
- Po premiku iz hladnega v toplo sobo počakajte 1 uro pred uporabo, da se izognete kondenzaciji.

**Kontraindikacije**

Pred uporabo se posvetujte z zdravnikom, če:

- Ste v zdravljenju ali imate nelagodje.
- Imate raka.
- Ste noseči ali imate menstruacijo.
- Imate srčno bolezen ali osteoporozo.
- Imate vsajeni srčni spodbujevalnik ali drugo elektronsko napravo.
- Imate preteze ali omejeno gibljivost.
- Ste otrok, mlajši od 10 let, ali starejši od 60 let – omejite pogostost vibracij.

**Pred uporabo**

- Snemite uro, nakit, mobilni telefon, ključe in ostre predmete.
- Med uporabo naprave ne kadite.
- Ne uporabljajte skupaj z drugo medicinsko opremo.
- Ne uporabljajte za medicinske namene.
- Ne uporabljajte po obroku ali uživanju alkohola.
- Otroke in živali držite stran od naprave.
- Ne vstavljajte prstov ali predmetov med pokrov in podstavke.
- Naprava je namenjena za eno osebo – ne uporabljajte je hkrati z drugimi osebami.

**Prepovedi** - Naprave ne razstavljajte ali spreminjajte – to lahko povzroči električni udar ali okvaro.

**Prenehajte z uporabo, če:**

- Naprava ali daljinski upravljalnik sta bila poplavljeni.
- Obstaja poškodba ali nenavadni zvoki.
- Čutite bolečino ali nelagodje.
- Prišlo je do izpada električne energije.
- Je nevihta.

**STRUKTURNI KOMPONENTI**

1. Zgornji	2. Magnet
3. Gumbni zaslon	4. Opora za noge
5. Stopalna blazinica	

**OPIS GUMBOV:**

GUMB	FUNKCIJA
(1) POWER BUTTON	Vklopi/izklopi napravo
(2) PROGRAM	Spremeni način delovanja
(3) TIME- / TIME+ (8)	Nastavi čas (1–20 minut, privzeto 10 minut)
(4) STOP	Ustavi trening
(7) SPEED+ / SPEED- (9)	Nastavitev hitrosti (1–120 stopenj)
(10) MANUAL	Način uporabnika
(5) JOGGING / WALKING (11) / RUNNING (12)	Eden od treh načinov delovanja
(6) START	Začetek treninga

**UPORABNIŠKI PRIROČNIK**

1. Napravo priključite na napajanje in vklopite stikalo.
  2. Za začetek pritisnite START. Za ustavitev pritisnite še enkrat.
  3. Nastavite čas s pomočjo TIME+ / TIME-.
  4. V ročnem načinu nastavite hitrost s SPEED+ / SPEED-.
  5. Spremenite program s tipko PROGRAM.
  6. Ko končate, izklopite napravo in jo odklopite iz napajanja.
- Če naprava ostane neaktivna 3 minute, se samodejno izklopi.

**METODE VAJ**

Del telesa	Položaj
Pas in boki	Stojte z nogami razširjenimi na širino ramen
Stegna	Stojte s pokrčenimi koleno
Stegna in meča	Sedite na stol z nogami na napravi
Golenice	Sedite na tla z mečami na napravi
Ramena	Roke položite na napravo, pokleknite

**Prednosti**

- Oblikovanje telesa: vibracije stimulirajo mišice, zmanjšujejo telesno maščobo in izboljšujejo prožnost.
- Izboljšana telesna pripravljenost: Vaje sproščajo, lajšajo bolečine, izboljšujejo krvni obtok in splošno telesno pripravljenost.

**ČIŠČENJE IN VZDRŽEVANJE**

- Pred čiščenjem odklopite napravo iz napajanja.
- Uporabite vlažno krpo z blagim detergentom, nato pa obrišite do suhega.
- Ne uporabljajte bencina, alkohola ali topil – lahko poškodujejo napravo.
- Daljinski upravljalnik očistite samo s suho krpo.
- Shranjujte stran od vlage in virov toplote. Kadar naprave dalj časa ne uporabljate, jo pokrijte z zaščitnim pokrovom.

**NAPAKE IN NJIHOVE REŠITVE**

Problem	Možni vzrok	Rešitev
Ne deluje	Vtič ni priključen	Vtičnite v vtičnico
	Stikalo je izklopljeno	Vklopite napravo
	Prežgana varovalka	Zamenjajte z enakim modelom
Zvok „Xiuxiu“ ali „Dada“	Normalno delovanje naprave	Ni potrebno ukrepati
Daljinski upravljalnik ne deluje	Baterija je prazna	Zamenjajte baterijo
	Preveč oddaljen (največ 2,5 m)	Približajte se napravi
Zaustavljen med delovanjem	Dosežen privzeti čas delovanja	Ponovno vklopite po 10 minutah
Ni odziva	Preveč pogoste ukaze	Izklopite in ponovno zaženite

**FÖRSIKTIGHETSÅTGÄRDER****Användningsvillkor**

- Använd inte enheten i fuktiga eller dammiga miljöer – detta kan orsaka elstötar eller motorhaveri.
- Använd inte vid temperaturer över 40 °C.
- Utsätt inte för direkt solljus och använd inte utomhus.
- Enheten ska placeras på en plan yta.
- Efter att ha flyttats från ett kallt till ett varmt rum, vänta 1 timme innan användning för att undvika kondens.

**Kontraindikationer**

Rådfråga din läkare före användning om:

- Du genomgår behandling eller upplever obehag.
- Du har cancer.
- Du är gravid eller har menstruation.
- Du har hjärtsjukdom eller benskörhet.
- Du har en implanterad pacemaker eller annan elektronisk apparat.
- Du har proteser eller rörelsebegränsningar.
- Du är ett barn under 10 år eller en senior över 60 år – begränsa vibrationsfrekvensen.

**Före användning**

- Ta av dig klocka, smycken, mobiltelefon, nycklar och vassa föremål.
- Rök inte när du använder enheten.
- Använd inte tillsammans med annan medicinsk utrustning.
- Använd inte för medicinska ändamål.
- Använd inte efter måltider eller alkohol.
- Håll barn och djur borta från apparaten.
- Stick inte in fingrarna eller föremål mellan locket och basen.
- Apparaten är avsedd för en person – använd den inte tillsammans med andra samtidigt.

**Förbud** - Demontera eller modifiera inte apparaten – detta kan leda till elstötar eller funktionsfel.

**Avbryt användningen om:**

- Enheten eller fjärrkontrollen har blivit översvämmad.
- Det finns skador eller ovanliga ljud.
- Du upplever smärta eller obehag.
- Det är strömvabrott.
- Det är storm.

**STRUKTURELLA KOMPONENTER**

1. Övre	2. Magnet
3. Knappskärm	4. Fotstöd
5. Fotplatta	

**BESKRIVNING AV****KNÄPPAR:**

KNAPP	FUNKTION
(1) POWER BUTTON	Slår på/stänger av enheten
(2) PROGRAM	Ändrar driftsläge
(3) TIME- / TIME+ (8)	Justerar tiden (1–20 minuter, standard 10 minuter)
(4) STOP	Avbryter träningen
(7) SPEED+ / SPEED- (9)	Hastighetsjustering (1–120 nivåer)
(10) MANUAL	Användarläge
(5) JOGGING / WALKING (11) / RUNNING (12)	Ett av tre driftslägen
(6) START	Starta träningen

**ANVÄNDARMANUAL**

1. Anslut enheten till strömkällan och slå på strömbrytaren.
2. Tryck på START för att starta. Tryck igen för att stoppa.
3. Ställ in tiden med TIME+ / TIME-.
4. I manuell läge ställer du in hastigheten med SPEED+ / SPEED-.
5. Ändra programmet med PROGRAM-knappen.
6. När du är klar stänger du av enheten och kopplar bort strömförsörjningen.

Om enheten är inaktiv i 3 minuter stängs den av automatiskt.

**TRÄNINGSMETODER**

Kroppsdel	Position
Midja och höfter	Stå med benen axelbrett isär
Lår	Stå med böjda knän
Lår och vader	Sitt på en stol med fötterna på apparaten
Vader	Sitt på golvet med vadera på maskinen
Axlar	Placera händerna på apparaten, knäböj

**Fördelar**

- Kroppformning: Vibrationerna stimulerar musklerna, minskar kroppsfettet och förbättrar flexibiliteten.
- Förbättrad kondition: Övningarna slappnar av, lindrar smärta, förbättrar cirkulationen och den allmänna konditionen.

**RENGÖRING OCH UNDERHÅLL**

- Koppla bort enheten från strömkällan innan rengöring.
- Använd en fuktig trasa med ett mildt rengöringsmedel och torka sedan torr.
- Använd inte bensin, alkohol eller lösningsmedel – de kan skada enheten.
- Rengör fjärrkontrollen endast med en torr trasa.
- Förvara på en torr plats, skyddad från fukt och värmekällor. Täck med ett skyddande överdrag när produkten inte används under längre tid.

**FEL OCH DERAS LÖSNINGAR**

Problem	Möjlig orsak	Lösning
Fungerar inte	Kontakten är inte ansluten	Anslut till ett eluttag
	Strömbrytaren är avstängd	Slå på enheten
	Säkring har gått	Byt ut mot samma modell
"Xiuxiu" eller "Dada" ljud	Enheten fungerar normalt	Ingen åtgärd krävs
Fjärrkontrollen fungerar inte	Batteriet är urladdat	Byt ut batteriet
	För långt bort (max. 2,5 m)	Gå närmare enheten
Stannade under drift	Standarddriftstid uppnådd	Slå på den igen efter 10 minuter
Inget svar	För frekventa kommandon	Stäng av och starta om

**ПОПЕРЕДЖУВАЛЬНІ ЗАХОДИ**

**Умови використання**

- Не використовуйте пристрій у вологому або запиленому середовищі — це може призвести до ураження електричним струмом або виходу з ладу двигуна.
- Не використовуйте при температурі вище 40 °С.
- Не надавайте пристрій впливу прямих сонячних променів і не використовуйте його на відкритому повітрі.
- Пристрій слід розмішувати на рівній поверхні.
- Після переміщення з холодної кімнати в теплу, перед використанням зачекайте 1 годину, щоб уникнути конденсації.

**Протипоказання**

Перед використанням проконсультуйтеся з лікарем, якщо:

- Ви проходите лікування або відчуваєте дискомфорт.
- У вас рак.
- Ви вагітні або маєте менструацію.
- У вас є серцева хвороба або остеопороз.
- У вас імплантований кардіостимулятор або інший електронний пристрій.
- У вас є протези або обмеження рухливості.
- Ви дитина віком до 10 років або людина похилого віку старше 60 років — обмежте частоту вібрацій.

**Перед використанням**

- Зніміть годинник, прикраси, мобільний телефон, ключі та гострі предмети.
- Не куріть під час використання пристрою.
- Не використовуйте разом з іншим медичним обладнанням.
- Не використовуйте в медичних цілях.
- Не використовуйте після їжі або вживання алкоголю.
- Тримайте дітей і тварин подалі від приладу.
- Не вставляйте пальці або предмети між кришкою та основою.
- Прилад призначений для використання однією особою — не використовуйте його одночасно з іншими особами.

**Заборони** - Не розбирайте та не модифікуйте прилад — це може призвести до ураження електричним струмом або несправності.

**Припиніть використання, якщо:**

- Прилад або пульт дистанційного керування потрапили під воду.
- Є пошкодження або незвичайні звуки.
- Ви відчуваєте біль або дискомфорт.
- Відбувся збій в електропостачанні.
- Є шторм.

**КОНСТРУКЦІЙНІ ЕЛЕМЕНТИ**



1. Верх	2. Магніт
3. Екран кнопки	4. Підніжка
5. Підніжка	

**ОПИС КНОПОК:**



КНОПКА	ФУНКЦІЯ
(1) POWER BUTTON	Вмикає/вимикає пристрій
(2) PROGRAM	Змінює режим роботи
(3) TIME- / TIME+ (8)	Регулює час (1–20 хвилин, за замовчуванням 10 хвилин)
(4) STOP	Зупиняє тренування
(7) SPEED+ / SPEED- (9)	Регулювання швидкості (1–120 рівнів)
(10) MANUAL	Режим користувача
(5) JOGGING / WALKING (11) / RUNNING (12)	Один із трьох режимів роботи
(6) START	Почати тренування

**ІНСТРУКЦІЯ**

1. Підключіть пристрій до джерела живлення та увімкніть вимикач.
2. Натисніть START, щоб почати. Натисніть ще раз, щоб зупинити.
3. Встановіть час за допомогою TIME+ / TIME-.
4. У ручному режимі встановіть швидкість за допомогою SPEED+ / SPEED-.
5. Змініть програму за допомогою кнопки PROGRAM.
6. Після закінчення вимкніть пристрій і від'єднайте його від джерела живлення.

Якщо пристрій залишається неактивним протягом 3 хвилин, він автоматично вимкнеться.

**МЕТОДИ ВПРАВ**

Область тіла	Позиція
Талія та стегна	Встаньте, розставивши ноги на ширині плечей
Стегна	Встаньте, зігнувши коліна
Стегна та литки	Сядьте на стілець, поставивши ноги на пристрій
Литки	Сядьте на підлогу, поставивши литки на пристрій
Плечі	Покладіть руки на пристрій, станьте на коліна

**Переваги**

- Формування фігури: вібрації стимулюють м'язи, зменшують кількість жиру в організмі та покращують гнучкість.
- Поліпшення фізичної форми: вправи розслаблюють, знімають біль, покращують кровообіг і загальну фізичну форму.

**ОЧИЩЕННЯ ТА ОБСЛУГОВУВАННЯ**

- Перед чищенням від'єднайте пристрій від джерела живлення.
- Використовуйте вологу ганчірку з м'яким миючим засобом, а потім витріть насухо.
- Не використовуйте бензин, спирт або розчинники — вони можуть пошкодити пристрій.
- Дистанційне керування очищайте тільки сухою тканиною.
- Зберігайте подалі від вологи та джерел тепла. При тривалому невикористанні накривайте захисним чохлом.

**НЕСПРАВНОСТІ ТА ЇХ ВИРІШЕННЯ**

Проблема	Можлива причина	Рішення
Не працює	Вилка не підключена	Підключіть штепсельну вилку до розетки
	Вимикач вимкнений	Увімкніть пристрій
Звук «Сюсю» або «Дада»	Перегорів запобіжник	Замініть на такий самий
	Нормальна робота пристрою	Ніяких дій не потрібно
Пульт дистанційного керування не працює	Розряджена батарея	Замініть батарею
	Занадто велика відстань (макс. 2,5 м)	Наблизьтеся до пристрою
Зупинився під час роботи	Досягнуто стандартний час роботи	Увімкніть його знову через 10 хвилин
Немає реакції	Занадто часті команди	Вимкніть і перезапустіть



**EN:** The marking of the equipment with the crossed-out waste container symbol indicates that it is prohibited to place used electrical and electronic equipment with other waste. According to the WEEE Directive on the management of used electrical and electronic waste, separate disposal methods must be used for this type of equipment.

The user who intends to dispose of this product is obliged to take it to a collection point for used electrical and electronic equipment, thus contributing to reuse, recycling or recovery and thus to the protection of the environment. To do this, please contact the point from which the appliance was purchased or your local authority. Hazardous components contained in electronic equipment may cause long-term adverse effects on the environment, as well as harmful effects on human health.

**PL:** Oznakowanie sprzętu symbolem przekreślonego kontenera na odpady informuje o zakazie umieszczania zużytego sprzętu elektrycznego i elektronicznego wraz z innymi odpadami. Zgodnie z Dyrektywą WEEE o sposobie gospodarowania zużytymi odpadami elektrycznymi i elektronicznymi, dla tego typu sprzętu należy stosować oddzielne sposoby utylizacji.

Użytkownik, który zamierza pozbyć się tego produktu, zobowiązany jest do oddania go do punktu zbierania zużytego sprzętu elektrycznego i elektronicznego, dzięki czemu przyczynia się do ponownego użycia, recyklingu, bądź odzysku, a tym samym do ochrony środowiska naturalnego. W tym celu należy skontaktować się z punktem w którym urządzenie zostało nabyte, lub z przedstawicielami władz lokalnych. Składniki niebezpieczne zawarte w sprzęcie elektronicznym mogą powodować długo utrzymujące się niekorzystne zmiany w środowisku naturalnym, jak również działać szkodliwie na zdrowie ludzi.

**CZ:** Označení zařízení symbolem přeškrtnutého kontejneru na odpad znamená, že je zakázáno odkládat použitá elektrická a elektronická zařízení společně s jiným odpadem. Podle směrnice WEEE o nakládání s použitým elektrickým a elektronickým odpadem je nutné pro tento typ zařízení používat oddělené metody likvidace.

Uživatel, který hodlá tento výrobek zlikvidovat, je povinen jej odevzdat na sběrném místě pro použitá elektrická a elektronická zařízení, čímž přispěje k opětovnému použití, recyklaci nebo využití, a tím i k ochraně životního prostředí. Za tímto účelem se obraťte na místo, kde byl spotřebič zakoupen, nebo na místní úřad. Nebezpečné součásti obsažené v elektronických zařízeních mohou způsobit dlouhodobé nepříznivé účinky na životní prostředí i škodlivé účinky na lidské zdraví.

**DA:** Mærkningen af udstyret med det overstregede affaldsbeholdersymbol angiver, at det er forbudt at anbringe brugt elektrisk og elektronisk udstyr sammen med andet affald. I henhold til WEEE-direktivet om håndtering af brugt elektrisk og elektronisk affald skal der anvendes separate bortskaffelsesmetoder for denne type udstyr.

Den bruger, der har til hensigt at bortskaffe dette produkt, er forpligtet til at aflevere det på et indsamlingssted for brugt elektrisk og elektronisk udstyr og på den måde bidrage til genbrug, genanvendelse eller genvinding og dermed til beskyttelse af miljøet. For at gøre dette skal du kontakte det sted, hvor apparatet blev købt, eller dine lokale myndigheder. Farlige komponenter i elektronisk udstyr kan forårsage langsigtede negative virkninger på miljøet samt skadelige virkninger på menneskers sundhed.

**DE:** Die Kennzeichnung des Geräts mit dem Symbol des durchgestrichenen Abfallbehälters zeigt an, dass es verboten ist, gebrauchte Elektro- und Elektronikgeräte zusammen mit anderem Abfall zu entsorgen. Gemäß der WEEE-Richtlinie über die Entsorgung von Elektro- und Elektronik-Altgeräten müssen für diese Art von Geräten getrennte Entsorgungsmethoden verwendet werden.

Der Benutzer, der dieses Produkt entsorgen will, ist verpflichtet, es zu einer Sammelstelle für Elektro- und Elektronik-Altgeräte zu bringen und so zur Wiederverwendung, zum Recycling oder zur Verwertung und damit zum Schutz der Umwelt beizutragen. Wenden Sie sich dazu bitte an die Stelle, bei der Sie das Gerät gekauft haben, oder an Ihre Gemeindeverwaltung. Die in elektronischen Geräten enthaltenen gefährlichen Bestandteile können langfristige negative Auswirkungen auf die Umwelt sowie schädliche Auswirkungen auf die menschliche Gesundheit haben.

**ES:** El marcado del aparato con el símbolo del contenedor de residuos tachado indica que está prohibido depositar aparatos eléctricos y electrónicos usados junto con otros residuos. De acuerdo con la Directiva RAEE sobre la gestión de residuos eléctricos y electrónicos usados, deben utilizarse métodos de eliminación separados para este tipo de aparatos.

El usuario que pretenda deshacerse de este producto está obligado a llevarlo a un punto de recogida de aparatos eléctricos y electrónicos usados, contribuyendo así a su reutilización, reciclado o valorización y, por tanto, a la

protección del medio ambiente. Para ello, póngase en contacto con el punto donde adquirió el aparato o con las autoridades locales. Los componentes peligrosos contenidos en los equipos electrónicos pueden causar efectos adversos a largo plazo en el medio ambiente, así como efectos nocivos para la salud humana.

**ET:** Seadme tähistamine läbi kriipsutatud jäätmemahuti sümboliga näitab, et kasutatud elektri- ja elektroonikaseadmeid on keelatud paigutada koos muude jäätmetega. Vastavalt kasutatud elektri- ja elektroonikaseadmete jäätmete käitlemisele direktiivile tuleb seda tüüpi seadmete puhul kasutada eraldi kõrvaldamismeetodeid.

Kasutaja, kes kavatseb seda toodet kõrvaldada, on kohustatud viima selle kasutatud elektri- ja elektroonikaseadmete kogumispunkti, aidates sellega kaasa korduvkasutamisele, ringlussevõtule või taaskasutamisele ja seega ka keskkonnakaitsele. Selleks pöörduge palun seadme ostukoha või kohaliku omavalitsuse poole. Elektroonikaseadmetes sisalduvad ohtlikud komponendid võivad avaldada pikaajalist kahjulikku mõju keskkonnale ning samuti kahjustada inimeste tervist.

**FR :** Le marquage de l'équipement avec le symbole de la poubelle barrée indique qu'il est interdit de placer les équipements électriques et électroniques usagés avec d'autres déchets. Conformément à la directive DEEE sur la gestion des déchets électriques et électroniques usagés, des méthodes d'élimination distinctes doivent être utilisées pour ce type d'équipement.

L'utilisateur qui a l'intention de se débarrasser de ce produit est tenu de l'apporter à un point de collecte des équipements électriques et électroniques usagés, contribuant ainsi à la réutilisation, au recyclage ou à la valorisation et donc à la protection de l'environnement. Pour ce faire, veuillez contacter le point de vente où l'appareil a été acheté ou les autorités locales. Les composants dangereux contenus dans les équipements électroniques peuvent avoir des effets néfastes à long terme sur l'environnement, ainsi que des effets nocifs sur la santé humaine.

**HU:** A berendezésen az áthúzott hulladéktároló szimbólummal történő jelölés azt jelzi, hogy a használt elektromos és elektronikus berendezéseket tilos más hulladékkal együtt elhelyezni. A használt elektromos és elektronikus hulladékok kezeléséről szóló WEEE-irányelv szerint az ilyen típusú berendezések esetében külön ártalmatlanítási módszereket kell alkalmazni.

Az a felhasználó, aki ezt a terméket ártalmatlanítani kívánja, köteles azt a használt elektromos és elektronikus berendezések gyűjtőhelyére vinni, hozzájárulva ezzel az újrahhasználathoz, újrafeldolgozáshoz vagy hasznosításhoz, és ezáltal a környezet védelméhez. Ennek érdekében kérjük, forduljon a készüléket megvásárló ponthoz vagy a helyi hatósághoz. Az elektronikus berendezésekben található veszélyes összetevők hosszú távon káros hatással lehetnek a környezetre, valamint káros hatással lehetnek az emberi egészségre.

**IT:** La marcatura dell'apparecchiatura con il simbolo del contenitore dei rifiuti barrato indica che è vietato collocare le apparecchiature elettriche ed elettroniche usate insieme ad altri rifiuti. Secondo la direttiva RAEE sulla gestione dei rifiuti elettrici ed elettronici usati, per questo tipo di apparecchiature devono essere utilizzati metodi di smaltimento separati.

L'utente che intende smaltire questo prodotto è tenuto a portarlo in un punto di raccolta per apparecchiature elettriche ed elettroniche usate, contribuendo così al riutilizzo, al riciclaggio o al recupero e quindi alla protezione dell'ambiente. A tal fine, rivolgersi al punto vendita presso il quale è stato acquistato l'apparecchio o alle autorità locali. I componenti pericolosi contenuti nelle apparecchiature elettroniche possono causare effetti negativi a lungo termine sull'ambiente e sulla salute umana.

**LT:** Įrangos žymėjimas perbraukto atliekų konteinerio simboliu reiškia, kad panaudotą elektros ir elektroninę įrangą draudžiama dėti kartu su kitomis atliekomis. Pagal EEJ atliekų tvarkymo direktyvą dėl naudotų elektros ir elektroninių atliekų tvarkymo šio tipo įrangai turi būti taikomi atskiri šalinimo būdai.

Naudotojas, ketinantis atsikratyti šio gaminio, privalo jį pristatyti į naudotos elektros ir elektroninės įrangos surinkimo punktą, taip prisidedamas prie pakartotinio naudojimo, perdirbimo ar utilizavimo ir taip saugodamas aplinką. Norėdami tai padaryti, kreipkitės į punktą, kuriame prietaisas buvo įsigytas, arba į vietos valdžios instituciją. Elektroninėje įrangoje esantys pavojingi komponentai gali sukelti ilgalaikį neigiamą poveikį aplinkai, taip pat žalingą poveikį žmonių sveikatai.

**LV:** Iekārtas marķējums ar pārsvītrotā atkritumu konteinerā simbolu norāda, ka nolietotās elektriskās un elektroniskās iekārtas ir aizliegts novietot kopā ar citiem atkritumiem. Saskaņā ar EEIA direktīvu par nolietotu elektrisko un elektronisko iekārtu atkritumu apsaimniekošanu šāda veida iekārtām jāizmanto atsevišķas iznīcināšanas metodes.

Lietotājam, kurš vēlas atbrīvoties no šī produkta, ir pienākums to nogādāt nolietoto elektrisko un elektronisko iekārtu savākšanas punktā, tādējādi veicinot atkārtotu izmantošanu, pārstrādi vai reģenerāciju un tādējādi vides aizsardzību. Lai to izdarītu, lūdzu, sazinieties ar punktu, kurā ierīce tika iegādāta, vai ar vietējo pašvaldību. Elektroniskajās iekārtās esošās bīstamās sastāvdaļas var radīt ilgtermiņa nelabvēlīgu ietekmi uz vidi, kā arī kaitīgu ietekmi uz cilvēka veselību.

**NL:** De markering van de apparatuur met het symbool van de doorgekruiste afvalcontainer geeft aan dat het verboden is om gebruikte elektrische en elektronische apparatuur bij ander afval te plaatsen. Volgens de WEEE-richtlijn betreffende het beheer van afgedankte elektrische en elektronische apparatuur moeten aparte verwijderingsmethoden worden gebruikt voor dit type apparatuur.

De gebruiker die van plan is om dit product weg te gooien, is verplicht om het naar een inzamelpunt voor gebruikte elektrische en elektronische apparatuur te brengen en zo bij te dragen aan hergebruik, recycling of terugwinning en dus aan de bescherming van het milieu. Neem hiervoor contact op met het punt waar u het apparaat hebt gekocht of met uw gemeente. Gevaarlijke onderdelen in elektronische apparatuur kunnen op lange termijn schadelijke gevolgen hebben voor het milieu en de menselijke gezondheid.

**PT:** A marcação do equipamento com o símbolo de contentor de resíduos riscado indica que é proibido colocar equipamentos eléctricos e electrónicos usados juntamente com outros resíduos. De acordo com a Diretiva REEE relativa à gestão de resíduos eléctricos e electrónicos usados, devem ser utilizados métodos de eliminação separados para este tipo de equipamento.

O utilizador que pretenda desfazer-se deste produto é obrigado a levá-lo a um ponto de recolha de equipamentos eléctricos e electrónicos usados, contribuindo assim para a reutilização, reciclagem ou recuperação e, consequentemente, para a protecção do ambiente. Para tal, contacte o ponto de recolha onde o aparelho foi adquirido ou a sua autoridade local. Os componentes perigosos contidos nos equipamentos electrónicos podem causar efeitos adversos a longo prazo no ambiente, bem como efeitos nocivos para a saúde humana.

**RO:** Marcarea echipamentului cu simbolul containerului de deșeuri barat indică faptul că este interzisă plasarea echipamentelor electrice și electronice uzate împreună cu alte deșeuri. În conformitate cu Directiva DEEE privind gestionarea deșeurilor electrice și electronice uzate, pentru acest tip de echipament trebuie utilizate metode separate de eliminare.

Utilizatorul care intenționează să elimine acest produs este obligat să îl ducă la un punct de colectare a echipamentelor electrice și electronice uzate, contribuind astfel la reutilizare, reciclare sau recuperare și, astfel, la protecția mediului. Pentru a face acest lucru, vă rugăm să contactați punctul de la care a fost achiziționat aparatul sau autoritatea locală. Componentele periculoase conținute în echipamentele electronice pot provoca efecte negative pe termen lung asupra mediului, precum și efecte nocive asupra sănătății umane.

**SK:** Označenie zariadenia symbolom preškrtnutého kontajnera na odpad znamená, že je zakázané umiestňovať použité elektrické a elektronické zariadenia spolu s iným odpadom. Podľa smernice WEEE o nakladaní s použitým elektrickým a elektronickým odpadom sa pre tento typ zariadenia musia používať oddelené metódy likvidácie.

Používateľ, ktorý má v úmysle zlikvidovať tento výrobok, je povinný odovzdať ho na zberné miesto použitých elektrických a elektronických zariadení, čím prispeje k opätovnému použitiu, recyklácii alebo zhodnoteniu, a tým aj k ochrane životného prostredia. Za týmto účelom sa obráťte na miesto, kde bol spotrebič zakúpený, alebo na miestny úrad. Nebezpečné komponenty obsiahnuté v elektronických zariadeniach môžu spôsobiť dlhodobé nepriaznivé účinky na životné prostredie, ako aj škodlivé účinky na ľudské zdravie.

**SL:** Oznaka opreme s simbolom prečrtanega zabojnika za odpadke pomeni, da je prepovedano odlagati izrabljeno električno in elektronsko opremo med druge odpadke. V skladu z Direktivo OEEO o ravnanju z izrabljenimi električnimi in elektronskimi odpadki je treba za to vrsto opreme uporabljati ločene metode odstranjevanja.

Uporabnik, ki namerava ta izdelek odstraniti, ga mora odnesti na zbirno mesto za rabljeno električno in elektronsko opremo ter tako prispevati k ponovni uporabi, recikliranju ali predelavi in s tem k varovanju okolja. V ta namen se obrnite na točko, kjer je bila naprava kupljena, ali na lokalne oblasti. Nevarne komponente, ki jih vsebuje elektronska oprema, lahko povzročijo dolgoročne škodljive vplive na okolje in tudi škodljive vplive na zdravje ljudi.

**SV:** Märkningen av utrustningen med den överkorsade symbolen för avfallsbehållare anger att det är förbjudet att placera begagnad elektrisk och elektronisk utrustning tillsammans med annat avfall. Enligt WEEE-direktivet om hantering av använt elektriskt och elektroniskt avfall måste separata metoder för avfallshantering användas för denna typ av utrustning.

Den användare som avser att göra sig av med denna produkt är skyldig att lämna den till en samlingsplats för begagnad elektrisk och elektronisk utrustning och på så sätt bidra till återanvändning, återvinning eller återvinning och därmed till skyddet av miljön. För att göra detta, vänligen kontakta den plats där apparaten köptes eller din lokala myndighet. Farliga komponenter som ingår i elektronisk utrustning kan orsaka långsiktiga negativa effekter på miljön och skadliga effekter på människors hälsa.

**UK:** Маркування обладнання символом перекресленого контейнера для відходів вказує на те, що відпрацьоване електричне та електронне обладнання заборонено викидати разом з іншими відходами. Відповідно до Директиви WEEE про управління використаними електричними та електронними відходами, для цього типу обладнання повинні використовуватися окремі методи утилізації.

Користувач, який має намір утилізувати цей виріб, зобов'язаний здати його в пункт прийому відпрацьованого електричного та електронного обладнання, сприяючи таким чином повторному використанню, переробці або відновленню і, таким чином, захисту навколишнього середовища. Для цього, будь ласка, зверніться до магазину, в якому було придбано прилад, або до місцевої влади. Небезпечні компоненти, що містяться в електронному обладнанні, можуть спричинити довгостроковий негативний вплив на навколишнє середовище, а також шкідливий вплив на здоров'я людини.

## GUARANTEE CARD

Article name:.....

EAN code:.....

Date of sale: .....

### GUARANTEE TERMS:

1. The Seller, on behalf of the Guarantor, provides a guarantee in the territory of the Republic of Poland for a period of 24 months from the date of sale.
2. The guarantee will be honoured by the shop or service centre upon presentation by the customer:
  - a legibly and correctly completed warranty card with the sales stamp and the seller's signature,
  - a valid proof of purchase of the equipment with the date of sale / receipt, the goods claimed.
3. Any defects and damage discovered during the warranty period will be repaired free of charge within a maximum of 21 days from the date of delivery of the goods to the service.
4. In the case of the necessity to import parts, the repair period may be extended by the time necessary for their import, but not longer than 90 days.
5. The warranty does not cover:
  - mechanical damage and defects caused by them,
  - damages and defects resulting from improper use and storage,
  - improper assembly and maintenance,
  - damage and wear of components such as cables, straps, rubber parts, pedals, sponge grips, wheels, bearings, etc.
6. The warranty is void in the event of:
  - expiry date,
  - self-repair,
  - failure to observe the rules of correct operation.
7. Product returned for repair should be complete and clean. In the case of defects the service has the right to refuse acceptance for repair. If the product is delivered dirty, the service centre may refuse to accept it or clean it at the customer's expense with his written consent.
8. The warranty does not cover installation and maintenance work, which, according to the user manual, must be carried out by the user himself.
9. The guarantor also informs that it provides post-warranty service.
10. The goods should be protected for shipping.
11. In order to make use of the warranty, please follow the procedure on the website: <https://serwis.abisal.pl/>.

In case of non-conformity of the sold thing with the contract, the buyer is entitled by law to legal remedies from and at the expense of the seller. The guarantee does not affect such remedies.

---

**THE EQUIPMENT IS NOT INTENDED FOR REHABILITATION AND THERAPY**

---

### NOTES ON THE COURSE OF REPAIRS

Item	Date of notification	Date of provision	Course of repairs	Signature of the recipient (shop, owner)

## KARTA GWARANCYJNA

Nazwa artykułu:.....  
Kod EAN:.....  
Data sprzedaży:.....

### WARUNKI GWARANCJI:

1. Sprzedawca w imieniu Gwaranta udziela gwarancji na terytorium RP na okres 24 miesięcy od daty sprzedaży.
2. Gwarancja będzie respektowana przez sklep lub serwis po przedstawieniu przez klienta:
  - czytelnie i poprawnie wypełnionej karty gwarancyjnej z pieczętą sprzedaży oraz podpisem sprzedawcy,
  - ważnego dowodu zakupu sprzętu z datą sprzedaży / rachunku, reklamowanego towaru.
3. Ewentualne wady i uszkodzenia ujawniane w okresie gwarancyjnym będą naprawiane bezpłatnie w terminie nie dłuższym niż 21 dni od daty dostarczenia towaru do serwisu.
4. W przypadku konieczności sprowadzenia części z importu okres naprawy może się wydłużyć o czas niezbędny do ich sprowadzenia jednak nie dłużej niż o 90 dni.
5. Gwarancją nie są objęte:
  - uszkodzenia mechaniczne i wywołane nimi wady,
  - uszkodzenia i wady wynikłe wskutek niewłaściwego z przeznaczeniem użytkowania i przechowywania,
  - niewłaściwy montaż i konserwacja,
  - uszkodzenia i zużycie takich elementów jak: linki, paski, elementy gumowe, pedały, uchwyty z gąbki, kółka, łożyska itp.
6. Gwarancja traci ważność w przypadku:
  - upływu terminu ważności,
  - samodzielnych napraw,
  - nieprzestrzegania zasad prawidłowej eksploatacji.
7. Produkt oddany do naprawy powinien być kompletny i czysty. W przypadku stwierdzenia braków serwis ma prawo odmówić przyjęcia do naprawy. W przypadku dostarczenia brudnego produktu serwis może odmówić jego przyjęcia lub też na koszt klienta za jego pisemną zgodą dokonać czyszczenia.
8. Gwarancją nie są objęte czynności związane z montażem, konserwacją, które zgodnie z instrukcją obsługi użytkownik zobowiązany jest wykonać we własnym zakresie.
9. Gwarant informuje również, że prowadzi serwis pogwarancyjny.
10. Towar powinien być zabezpieczony do wysyłki.
11. W celu skorzystania z gwarancji, przestrzegaj procedury zamieszonej na stronie internetowej:  
<https://serwis.abisal.pl/>

W przypadku braku zgodności rzeczy sprzedanej z umową kupującemu z mocy prawa przysługują środki ochrony prawnej ze strony i na koszt sprzedawcy. Gwarancja nie ma wpływu na te środki ochrony prawnej.

**SPRZĘT NIE JEST PRZEZNACZONY DO UŻYTKU W CELACH REHABILITACYJNYCH I TERAPEUTYCZNYCH.**

### ADNOTACJE O PRZEBIEGU NAPRAW

L.p.	Data zgłoszenia	Data wydania	Przebieg napraw	Podpis odbierającego (sklep, właściciel)

## ZÁRUČNÍ LIST

Název produktu:.....

EAN kód:.....

Datum prodeje:.....

### ZÁRUČNÍ PODMÍNKY:

1. Prodávající jménem Ručitele poskytuje záruku na území Polské republiky na dobu 24 měsíců od data prodeje.
2. Záruka bude uznána prodejnou nebo servisním střediskem po předložení zákazníkem:
  - čitelně a správně vyplněný záruční list s prodejním razítkem a podpisem prodávajícího,
  - platný doklad o koupi zařízení s datem prodeje/příjmu, reklamované zboží.
3. Veškeré závady a poškození zjištěné v záruční době budou bezplatně odstraněny nejpozději do 21 dnů ode dne doručení zboží do servisu.
4. V případě nutnosti dovozu dílů může být doba opravy prodloužena o dobu nutnou k jejich dovozu, nejdéle však o 90 dnů.
5. Záruka se nevztahuje na:
  - mechanická poškození a jimi způsobené závady,
  - poškození a závady vzniklé v důsledku nesprávného používání a skladování,
  - nesprávné montáže a údržby,
  - poškození a opotřebení součástí, jako jsou kabely, řemínky, gumové díly, pedály, houbové rukojeti, kola, ložiska atd.
6. Záruka zaniká v případě:
  - datum vypršení platnosti,
  - samoopravy,
  - nedodržení pravidel správného provozu.
7. Výrobek vrácený k opravě by měl být kompletní a čistý. V případě závad má servis právo odmítnout přijetí do opravy. Pokud je výrobek dodán znečištěný, může jej servisní středisko s písemným souhlasem zákazníka odmítnout přijmout nebo jej na jeho náklady vyčistit.
8. Záruka se nevztahuje na instalační a údržbářské práce, které si podle návodu k obsluze musí uživatel provádět sám.
9. Garant dále informuje, že poskytuje pozáruční servis.
10. Zboží by mělo být chráněno pro přepravu.
11. Pro uplatnění záruky postupujte podle postupu na internetových stránkách: <https://serwis.abisal.pl/>.

Pokud zboží neodpovídá smlouvě, má kupující ze zákona nárok na zajištění právní ochrany na náklady prodávajícího. Záruka nemá na tyto zákonné opravné prostředky vliv.

---

**ZAŘÍZENÍ NENÍ URČENO K POUŽITÍ PRO RAHABILITAČNÍ A TERAPEUTICKÉ ÚČELY.**

---

### UPOZORNĚNÍ O OPRAVĚ

Č.	Datum nahlášení	Datum vydání	Průběh oprav	Podpis příjemce (obchod, majitel)

**GARANTI-KORT**

Artikelnavn:.....  
EAN-kode:.....  
Dato for salg:.....

**GARANTIBETINGELSER:**

1. Sælgeren yder på vegne af garantistilleren en garanti på Republikken Polens område i en periode på 24 måneder fra salgsdatoen.
2. Garantien vil blive overholdt af butikken eller servicecentret, når kunden fremviser
  - et letlæseligt og korrekt udfyldt garantikort med salgstempel og sælgers underskrift,
  - et gyldigt købsbevis for udstyret med salgsdato/kvittering, de varer, der gøres krav på.
3. Eventuelle fejl og skader, der opdages i garantiperioden, vil blive repareret gratis inden for højst 21 dage fra datoen for levering af varerne til service.
4. I tilfælde af nødvendigheden af at importere dele, kan reparationsperioden forlænges med den tid, der er nødvendig for deres import, men ikke længere end 90 dage.
5. Garantien dækker ikke:
  - mekaniske skader og defekter forårsaget af dem,
  - skader og defekter som følge af forkert brug og opbevaring,
  - forkert montering og vedligeholdelse,
  - skader og slitage på komponenter som kabler, stropper, gummidele, pedaler, svampegreb, hjul, lejer osv.
6. Garantien bortfalder i tilfælde af:
  - udløbsdato,
  - selvreparation,
  - manglende overholdelse af reglerne for korrekt betjening.
7. Produktet, der returneres til reparation, skal være komplet og rent. I tilfælde af defekter har servicecentret ret til at nægte at modtage produktet til reparation. Hvis produktet leveres snavset, kan servicecentret nægte at modtage det eller rengøre det for kundens regning med dennes skriftlige samtykke.
8. Garantien dækker ikke installations- og vedligeholdelsesarbejde, som i henhold til brugervejledningen skal udføres af brugeren selv.
9. Garantigiveren oplyser også, at den yder service efter garantien.
10. Varerne skal beskyttes ved forsendelse.
11. For at gøre brug af garantien skal du følge proceduren på hjemmesiden: <https://serwis.abisal.pl/>.

I tilfælde af den solgte tings manglende overensstemmelse med kontrakten har køberen ifølge loven ret til retsmidler fra og på bekostning af sælgeren. Garantien påvirker ikke sådanne retsmidler.

---

**UDSTYRET ER IKKE BEREGNET TIL GENOPTRÆNING OG TERAPI**

---

**BEMÆRKNINGER TIL REPARATIONSFORLØBET**

Emne	Dato for notificacion	Dato for levering	Forløb af reparationer	Modtagerens underskrift (butik, ejer)

## GARANTIEKARTE

Artikelname:.....  
EAN-Code:.....  
Verkaufsdatum:.....

### GARANTIEBEDINGUNGEN:

1. Der Verkäufer übernimmt im Namen des Garantiegebers eine Garantie auf dem Gebiet der Republik Polen für einen Zeitraum von 24 Monaten ab dem Verkaufsdatum.
2. Die Garantie wird von der Verkaufsstelle oder dem Servicecenter bei Vorlage des Kunden gewährt:
  - eine leserlich und korrekt ausgefüllte Garantiekarte mit dem Verkaufsstempel und der Unterschrift des Verkäufers,
  - einen gültigen Kaufbeleg für das Gerät mit dem Datum des Verkaufs/der Quittung, die reklamierte Ware.
3. Alle während der Garantiezeit festgestellten Mängel und Schäden werden innerhalb von maximal 21 Tagen ab dem Datum der Übergabe der Ware an den Service kostenlos behoben.
4. Im Falle der Notwendigkeit, Teile zu importieren, kann die Reparaturfrist um die Zeit, die für den Import erforderlich ist, verlängert werden, jedoch nicht länger als 90 Tage.
5. Die Garantie erstreckt sich nicht auf:
  - mechanische Schäden und dadurch verursachte Mängel,
  - Schäden und Mängel, die auf unsachgemäße Verwendung und Lagerung zurückzuführen sind,
  - unsachgemäße Montage und Wartung,
  - Schäden und Verschleiß an Komponenten wie Kabeln, Riemen, Gummiteilen, Pedalen, Schwammgriffen, Rädern, Lagern usw.
6. Die Garantie erlischt im Falle von:
  - Verfallsdatum,
  - Selbstreparatur,
  - Nichtbeachtung der Regeln für den korrekten Betrieb.
7. Das zur Reparatur eingesandte Produkt muss vollständig und sauber sein. Im Falle von Mängeln hat der Service das Recht, die Annahme zur Reparatur zu verweigern. Wird das Produkt verschmutzt angeliefert, kann der Kundendienst die Annahme verweigern oder es auf Kosten des Kunden mit dessen schriftlicher Zustimmung reinigen.
8. Die Garantie erstreckt sich nicht auf Installations- und Wartungsarbeiten, die laut Gebrauchsanweisung vom Benutzer selbst durchgeführt werden müssen.
9. Die Garantiegeberin weist darauf hin, dass sie auch einen Nachgarantieservice anbietet.
10. Die Ware sollte für den Versand geschützt werden.
11. Um die Garantie in Anspruch zu nehmen, befolgen Sie bitte das Verfahren auf der Website: <https://serwis.abisal.pl/>.

Im Falle der Nichtübereinstimmung des verkauften Gegenstandes mit dem Vertrag stehen dem Käufer Rechtsbehelfe auf Kosten des Verkäufers zu. Die Garantie beeinflusst diese Rechtsbehelfe nicht.

**DAS GERÄT IST NICHT ZUR VERWENDUNG ZUR REHABILITATION UND THERAPEUTISCHEN ZWECKEN BESTIMMT**

### VERMERKE ÜBER DEN VERLAUF DER REPARATUREN

Lfd. Nr.	Datum der Anmeldung	Datum der Ausgabe	Verlauf der Reparaturen	Unterschrift des Empfängers (Laden, Eigentümer)

## TARJETA DE GARANTÍA

Nombre del artículo:.....

Código EAN:.....

Fecha de venta:.....

### CONDICIONES DE GARANTÍA:

1. El Vendedor, en nombre del Garante, ofrece una garantía en el territorio de la República de Polonia por un período de 24 meses a partir de la fecha de venta.
2. La garantía será respetada por la tienda o centro de servicio previa presentación por parte del cliente
  - una tarjeta de garantía cumplimentada de forma legible y correcta con el sello de venta y la firma del vendedor,
  - una prueba válida de compra del equipo con la fecha de venta / recibo, los bienes reclamados.
3. Los defectos y daños descubiertos durante el periodo de garantía serán reparados gratuitamente en un plazo máximo de 21 días a partir de la fecha de entrega de la mercancía al servicio.
4. En el caso de que sea necesario importar piezas, el periodo de reparación podrá ampliarse por el tiempo necesario para su importación, pero no superior a 90 días.
5. La garantía no cubre:
  - daños mecánicos y defectos causados por ellos,
  - daños y defectos derivados de un uso y almacenamiento inadecuados,
  - montaje y mantenimiento inadecuados,
  - daños y desgaste de componentes como cables, correas, piezas de goma, pedales, puños de esponja, ruedas, rodamientos, etc.
6. La garantía quedará anulada en caso de:
  - caducidad,
  - autoreparación,
  - incumplimiento de las normas de correcto funcionamiento.
7. El producto devuelto para su reparación debe estar completo y limpio. En caso de defectos, el servicio tiene derecho a negarse a aceptarlo para su reparación. Si el producto se entrega sucio, el centro de servicio puede negarse a aceptarlo o limpiarlo a expensas del cliente con su consentimiento por escrito.
8. La garantía no cubre los trabajos de instalación y mantenimiento que, según el manual de instrucciones, debe realizar el propio usuario.
9. El garante informa también de que presta servicio post garantía.
10. La mercancía debe estar protegida para su envío.
11. Para hacer uso de la garantía, siga el procedimiento indicado en la página web: <https://serwis.abisal.pl/>.

En caso de falta de conformidad de la cosa vendida con el contrato, el comprador tiene derecho por ley a los remedios legales de y a expensas del vendedor. La garantía no afecta a dichos recursos.

---

### EL EQUIPO NO ESTÁ DESTINADO A REHABILITACIÓN Y TERAPIA

---

### NOTAS SOBRE EL CURSO DE LAS REPARACIONES

Artículo	Fecha de notificación	Fecha de provision	Curso de la reparación	Firma del destinatario (tienda, propietario)

## GARANTEEKAART

Artikli nimi:.....  
EAN-kood:.....  
Müügikuupäev: .....

### GARANTIITINGIMUSED:

- Müüja annab Garanti nimel garantii Poola Vabariigi territooriumil 24 kuu jooksul alates müügikuupäevast.
- Kauplus või teeninduskeskus täidab garantii kliendi esitamisel:
  - loetavalt ja korrektselt täidetud garantiikaart koos müügitempliga ja müüja allkirjaga,
  - kehtivat tõendit seadme ostu kohta koos müügikuupäevaga / kviitungiga, taotletud kaupu.
- Garantiiperioodi jooksul avastatud defektid ja kahjustused parandatakse tasuta maksimaalselt 21 päeva jooksul alates kauba teenindusse üleandmise kuupäevast.
- Kui on vaja importida varuosasid, võib remondiperioodi pikendada nende importimiseks vajaliku aja võrra, kuid mitte kauem kui 90 päeva.
- Garantii ei hõlma:
  - mehaanilisi kahjustusi ja nende põhjustatud defekte,
  - vigastusi ja defekte, mis tulenevad ebaõigest kasutamisest ja ladustamisest,
  - ebaõige kokkupanek ja hooldus,
  - selliste komponentide nagu kaablid, rihmad, kummiosad, pedaalid, käsnaad, rattad, laagrid jne kahjustused ja kulumine.
- Garantii kaotab kehtivuse juhul, kui:
  - kehtivuse lõppemise kuupäev,
  - eneseparandus,
  - õige kasutamise reeglite eiramine.
- Remondiks tagastatud toode peab olema täielik ja puhas. Defektide korral on teenindusel õigus keelduda remondiks vastuvõtmisest. Kui toode on tarnitud määratud, võib teeninduskeskus keelduda selle vastuvõtmisest või puhastada selle kliendi kulul tema kirjalikul nõusolekul.
- Garantii ei hõlma paigaldus- ja hooldustööd, mida vastavalt kasutusjuhendile peab kasutaja ise tegema.
- Garantii andja teavitab ka sellest, et ta pakub garantijärgset hooldust.
- Kaup tuleb transportimiseks kaitsta.
- Garantii kasutamiseks järgige palun veebilehel <https://serwis.abisal.pl/> toodud menetlust.

Ostjal on seadusest tulenevalt õigus saada müüjalt ja müüja kulul õiguskaitsevahendeid müüdü asja mittevastavuse korral. Garantii ei mõjuta neid õiguskaitsevahendeid.

---

**SEADE EI OLE ETTE NÄHTUD TAASTUSRAVIKS JA TERAAPIAKS.**

---

### MÄRKUSED REMONDI KÄIGU KOHTA

Punkti	Teatamise kuupäevate of	Andmete esitamise kuupäev	Remondi käik	Vastuvõtja allkiri (kauplus, omanik)

## CARTE DE GARANTIE

Nom de l'article:.....

Code EAN:.....

Date de vente: .....

### CONDITIONS DE GARANTIE:

1. Le vendeur, au nom du garant, accorde une garantie sur le territoire de la République de Pologne pour une période de 24 mois à compter de la date de vente.
2. La garantie sera honorée par le magasin ou le centre de service sur présentation par le client :
  - d'une carte de garantie lisiblement et correctement remplie, portant le cachet de la vente et la signature du vendeur,
  - d'une preuve d'achat valide de l'équipement avec la date de la vente/du reçu, des biens faisant l'objet de la réclamation.
3. Les défauts et dommages constatés pendant la période de garantie seront réparés gratuitement dans un délai maximum de 21 jours à compter de la date de livraison des marchandises au service.
4. S'il est nécessaire d'importer des pièces, la période de réparation peut être prolongée du temps nécessaire à leur importation, mais pas plus de 90 jours.
5. La garantie ne couvre pas
  - les dommages mécaniques et les défauts causés par ceux-ci,
  - les dommages et défauts résultant d'une utilisation et d'un stockage inappropriés,
  - d'un montage et d'un entretien incorrects,
  - les dommages et l'usure des composants tels que les câbles, les sangles, les pièces en caoutchouc, les pédales, les poignées en éponge, les roues, les roulements, etc.
6. La garantie est annulée en cas de :
  - date d'expiration,
  - d'autoréparation,
  - de non-respect des règles de bon fonctionnement.
7. Le produit retourné pour réparation doit être complet et propre. En cas de défauts, le service a le droit de refuser l'acceptation pour réparation. Si le produit est livré sale, le centre de service peut refuser de l'accepter ou le nettoyer aux frais du client avec son accord écrit.
8. La garantie ne couvre pas les travaux d'installation et d'entretien qui, selon le manuel d'utilisation, doivent être effectués par l'utilisateur lui-même.
9. Le garant informe également qu'il fournit un service post-garantie.
10. Les marchandises doivent être protégées pour l'expédition.
11. Pour faire jouer la garantie, veuillez suivre la procédure décrite sur le site web : <https://serwis.abisal.pl/>.

En cas de non-conformité de la chose vendue au contrat, l'acheteur a droit, en vertu de la loi, à des réparations légales de la part du vendeur et à ses frais. La garantie n'affecte pas ces recours.

---

**L'APPAREIL N'EST PAS DESTINÉ À LA RÉÉDUCATION ET À LA THÉRAPIE**

---

### NOTES SUR LE DÉROULEMENT DES RÉPARATIONS

Article	Date de notification	Date de mise à disposition	Déroulement des réparations	Signature du destinataire (atelier, propriétaire)

## GARANCIA KÁRTYA

Cikk neve:.....  
EAN-kód:.....  
Az értékesítés dátuma:.....

### GARANCIÁLIS FELTÉTELEK:

1. Az Eladó a Garanciavállaló nevében a Lengyel Köztársaság területén az eladástól számított 24 hónapos időtartamra garanciát vállal.
2. A garanciát az üzlet vagy a szervizközpont a vásárló bemutatásakor teljesíti:
  - egy olvashatóan és helyesen kitöltött, az eladói bélyegzővel és az eladó aláírásával ellátott jótállási jegyet,
  - a berendezés vásárlásáról szóló érvényes bizonylatot az eladás dátumával / nyugtával, az igényelt árut.
3. A jótállási idő alatt felfedezett hibákat és károkat az áru szervizbe való beérkezésétől számított legfeljebb 21 napon belül díjmentesen kijavítják.
4. Abban az esetben, ha alkatrészek behozatalára van szükség, a javítási időszak meghosszabbítható a behozatalukhoz szükséges idővel, de legfeljebb 90 nappal.
5. A garancia nem terjed ki:
  - mechanikai sérülésekre és az általuk okozott hibákra,
  - a nem megfelelő használatból és tárolásból eredő károkat és hibákat,
  - nem megfelelő összeszerelés és karbantartás,
  - az alkatrészek, például kábelek, szíjak, gumi alkatrészek, pedálok, szivacsmarkolatok, kerekek, csapágyak stb. sérülése és kopása.
6. A garancia érvényét veszti abban az esetben, ha:
  - lejáratí idő,
  - önjavítás,
  - a helyes működés szabályainak be nem tartása.
7. A javításra visszaküldött terméknek teljesnek és tisztának kell lennie. Hibák esetén a szerviznek joga van megtagadni a javításra történő átvételt. Ha a terméket szennyezett állapotban szállítják, a szerviz a vevő írásbeli hozzájárulásával megtagadhatja az átvételt, vagy a vevő költségére megtisztíthatja azt.
8. A garancia nem terjed ki a telepítési és karbantartási munkákra, amelyeket a használati útmutató szerint a felhasználónak magának kell elvégeznie.
9. A garanciavállaló tájékoztat arról is, hogy garanciát követő szervizszolgáltatást nyújt.
10. Az árut a szállításhoz védeni kell.
11. A garancia igénybeviteléhez kérjük, kövesse a weboldalon található eljárást: <https://serwis.abisal.pl/>.

Az eladott dolog szerződésnek való meg nem felelése esetén a vevő a törvény szerint jogosult jogorvoslatra az eladótól és annak költségére. A garancia nem érinti ezeket a jogorvoslati lehetőségeket.

---

### A BERENDEZÉS NEM REHABILITÁCIÓS ÉS TERÁPIÁS CÉLOKRA SZOLGÁL.

---

### A JAVÍTÁS MENETÉRE VONATKOZÓ MEGJEGYZÉSEK

Tétel	A bejelentés dátuma	A szolgáltatás időpontja	A javítás menete	A címzett aláírása (üzlet, tulajdonos)

## CARTA DI GARANZIA

Nome dell'articolo:.....

Codice EAN:.....

Data di vendita: .....

### TERMINI DI GARANZIA:

1. Il Venditore, per conto del Garante, fornisce una garanzia nel territorio della Repubblica di Polonia per un periodo di 24 mesi dalla data di vendita.
2. La garanzia sarà onorata dal negozio o dal centro di assistenza dietro presentazione da parte del cliente di:
  - una scheda di garanzia compilata in modo leggibile e corretto con il timbro di vendita e la firma del venditore,
  - una prova d'acquisto valida dell'apparecchiatura con la data di vendita/ricezione, la merce reclamata.
3. Eventuali difetti e danni riscontrati durante il periodo di garanzia saranno riparati gratuitamente entro un massimo di 21 giorni dalla data di consegna della merce al servizio.
4. Nel caso in cui sia necessario importare parti di ricambio, il periodo di riparazione può essere prolungato del tempo necessario per la loro importazione, ma non oltre i 90 giorni.
5. La garanzia non copre:
  - danni meccanici e difetti da essi causati,
  - danni e difetti derivanti da uso e conservazione impropri,
  - montaggio e manutenzione impropri,
  - danni e usura di componenti quali cavi, cinghie, parti in gomma, pedali, impugnature in spugna, ruote, cuscinetti, ecc.
6. La garanzia decade in caso di:
  - scadenza,
  - auto-riparazione,
  - mancato rispetto delle regole di corretto funzionamento.
7. Il prodotto restituito per la riparazione deve essere completo e pulito. In caso di difetti, il servizio di assistenza ha il diritto di rifiutare l'accettazione per la riparazione. Se il prodotto viene consegnato sporco, il centro di assistenza può rifiutarlo o pulirlo a spese del cliente con il suo consenso scritto.
8. La garanzia non copre i lavori di installazione e manutenzione che, secondo il manuale d'uso, devono essere eseguiti dall'utente stesso.
9. Il garante informa inoltre che fornisce assistenza post-garanzia.
10. La merce deve essere protetta per la spedizione.
11. Per avvalersi della garanzia, seguire la procedura indicata sul sito web: <https://serwis.abisal.pl/>.

In caso di non conformità della cosa venduta al contratto, l'acquirente ha diritto per legge a rimedi legali da parte del venditore e a spese di quest'ultimo. La garanzia non pregiudica tali rimedi.

---

**L'APPARECCHIATURA NON È DESTINATA ALLA RIABILITAZIONE E ALLA TERAPIA**

---

### NOTE SUL CORSO DELLE RIPARAZIONI

Oggetto	Data di notifica	Data della fornitura	Corso delle riparazioni	Firma del destinatario (negozio, proprietario)

## GARANTIJOS KORTELĖ

Straipsnio pavadinimas:.....

EAN kodas:.....

Pardavimo data: .....

### GARANTIJOS SĄLYGOS

1. Pardavėjas Garanto vardu suteikia garantiją Lenkijos Respublikos teritorijoje 24 mėnesių laikotarpiui nuo pardavimo dienos.
2. Parduotuvė arba aptarnavimo centras garantiją įvykdys pirkėjui ją pateikus:
  - įskaitomai ir teisingai užpildytą garantijos kortelę su pardavimo antspaudu ir pardavėjo parašu,
  - galiojantį įrangos įsigijimo įrodymą su pardavimo data / kvitu, pretenduojamą prekę.
3. Visi garantiniu laikotarpiu nustatyti defektai ir pažeidimai bus nemokamai pašalinti ne vėliau kaip per 21 dieną nuo prekių pristatymo į servisą dienos.
4. Jei reikia importuoti detales, remonto laikotarpis gali būti pratęstas jų importui reikalingam laikui, bet ne ilgiau kaip 90 dienų.
5. Garantija netaikoma:
  - mechaniniams pažeidimams ir jų sukeltiems defektams,
  - pažeidimams ir defektams, atsiradusiems dėl netinkamo naudojimo ir laikymo,
  - netinkamo surinkimo ir priežiūros,
  - tokių sudedamųjų dalių, kaip trosai, dirželiai, guminės dalys, pedalai, kempininės rankenos, ratai, guoliai ir pan., pažeidimams ir nusidėvėjimui.
6. Garantija negalioja, jei:
  - pasibaigus galiojimo laikui,
  - savaiminio remonto,
  - nesilaikant taisyklingos eksploatacijos taisyklių.
7. Remontui grąžinamas gaminys turi būti sukomplektuotas ir švarus. Esant defektų, servisas turi teisę atsisakyti priimti remontui. Jei gaminys pristatomas nešvarus, servisas gali atsisakyti jį priimti arba išvalyti kliento sąskaita, gavęs jo raštišką sutikimą.
8. Garantija netaikoma montavimo ir priežiūros darbams, kuriuos pagal naudotojo vadovą turi atlikti pats naudotojas.
9. Garantantas taip pat informuoja, kad teikia pogarantinį aptarnavimą.
10. Prekės turi būti apsaugotos gabenimui.
11. Norėdami pasinaudoti garantija, vadovaukitės interneto svetainėje <https://serwis.abisal.pl/> pateikta tvarka.

Pirkėjas pagal įstatymą turi teisę į teisinę gynimo priemones iš pardavėjo ir jo sąskaita. Garantija neturi įtakos tokioms teisių gynimo priemonėms.

---

### ĮRANGA NĖRA SKIRTA REABILITACIJAI IR TERAPIJAI

---

### PASTABOS DĖL REMONTO EIGOS

Prekė	Notifikavimo data	Pateikimo data	Remonto eiga	Gavėjo parašas (parduotuvė, savininkas)

## GARANTIJAS KARTE

Raksta nosaukums:.....  
EAN kods:.....  
Pārdošanas datums: .....

### GARANTIJAS NOTEIKUMI:

1. Pārdevējs Garantijas devēja vārdā sniedz garantiju Polijas Republikas teritorijā uz 24 mēnešiem no pārdošanas dienas.
2. Garantijas garantiju piešķirs veikals vai servisa centrs pēc tam, kad pircējs to būs uzrādījis:
  - salasāmi un pareizi aizpildītu garantijas karti ar pārdošanas zīmogu un pārdevēja parakstu,
  - derīgu iekārtas iegādi apliecinošu dokumentu, kurā norādīts pārdošanas datums / saņemšanas datums, pieprasītās preces.
3. Visi garantijas laikā konstatētie defekti un bojājumi tiks bez maksas novērsti ne vēlāk kā 21 dienas laikā no preces piegādes servisam.
4. Gadījumā, ja nepieciešams importēt detaļas, remonta periods var tikt pagarināts par laiku, kas nepieciešams to importēšanai, bet ne ilgāk kā par 90 dienām.
5. Garantija neattiecas uz:
  - mehāniskiem bojājumiem un to izraisītiem defektiem,
  - bojājumiem un defektiem, kas radušies nepareizas lietošanas un uzglabāšanas rezultātā,
  - nepareizu montāžu un apkopi,
  - tādu sastāvdaļu bojājumiem un nolietojumu kā troses, siksnas, gumijas detaļas, pedāļi, sūkļa rokturi, riteņi, gultņi utt.
6. Garantija zaudē spēku, ja:
  - beidzas derīguma termiņš,
  - pašremontēšana,
  - nepareizas ekspluatācijas noteikumu neievērošana.
7. Remontam atdotajam izstrādājumam jābūt pilnīgam un tīram. Defektu gadījumā servisam ir tiesības atteikt pieņemšanu remontam. Ja izstrādājums tiek piegādāts netīrs, servisa centrs ar klienta rakstisku piekrišanu var atteikties to pieņemt vai iztīrīt uz klienta rēķina.
8. Garantija neattiecas uz uzstādīšanas un apkopes darbiem, kas saskaņā ar lietotāja rokasgrāmatu jāveic pašam lietotājam.
9. Garantijas devējs arī informē, ka tas nodrošina pēcgarantijas apkalpošanu.
10. Precei jābūt aizsargātai transportēšanai.
11. Lai izmantotu garantiju, lūdzam ievērot tīmekļa vietnē: <https://serwis.abisal.pl/> norādīto procedūru.

Pircējs ir tiesīgs saskaņā ar likumu izmantot tiesiskās aizsardzības līdzekļus no pārdevēja un uz pārdevēja rēķina:  
Gadījumā, ja pārdotā prece neatbilst līgumam. Garantija neietekmē šādus tiesiskās aizsardzības līdzekļus.

---

### IEKĀRTA NAV PAREDZĒTA REHABILITĀCIJAI UN TERAPIJAI

---

### PIEZĪMES PAR REMONTA GAITU

Prece	Paziņojuma datums	Nodošanas datums	Remonta gaita	Saņēmēja (veikala, īpašnieka) paraksts

## GARANTIEKAART

Naam artikel:.....  
EAN-code:.....  
Verkoopdatum:.....

### GARANTIEVOORWAARDEN:

1. De Verkoper verstrekt, namens de Garant, een garantie op het grondgebied van de Republiek Polen voor een periode van 24 maanden vanaf de verkoopdatum.
2. De garantie zal worden gehonoreerd door de winkel of het servicecentrum op vertoon van:
  - een leesbaar en correct ingevulde garantiekaart met het verkoopstempel en de handtekening van de verkoper,
  - een geldig aankoopbewijs van de apparatuur met de datum van verkoop/ontvangst, de geclaimde goederen.
3. Alle defecten en beschadigingen die tijdens de garantieperiode worden ontdekt, worden gratis gerepareerd binnen maximaal 21 dagen vanaf de datum van levering van de goederen aan de service.
4. In het geval dat onderdelen moeten worden geïmporteerd, kan de reparatieperiode worden verlengd met de tijd die nodig is voor de import, maar niet langer dan 90 dagen.
5. De garantie dekt niet
  - mechanische schade en defecten die hierdoor worden veroorzaakt,
  - schade en defecten als gevolg van onjuist gebruik en onjuiste opslag,
  - onjuiste montage en onjuist onderhoud,
  - schade en slijtage van onderdelen zoals kabels, riemen, rubberen onderdelen, pedalen, sponsgrips, wielen, lagers, enz.
6. De garantie vervalt in geval van:
  - vervaldatum,
  - zelfreparatie,
  - het niet naleven van de regels voor correct gebruik.
7. Product teruggestuurd voor reparatie moet compleet en schoon zijn. In geval van defecten heeft de service het recht om acceptatie voor reparatie te weigeren. Als het product vuil wordt aangeleverd, kan de service weigeren het te accepteren of het op kosten van de klant met zijn schriftelijke toestemming reinigen.
8. De garantie geldt niet voor installatie- en onderhoudswerkzaamheden, die volgens de gebruikershandleiding door de gebruiker zelf moeten worden uitgevoerd.
9. De garantiegever informeert ook dat hij service na garantie biedt.
10. De goederen moeten beschermd worden voor verzending.
11. Om gebruik te maken van de garantie, volg de procedure op de website: <https://serwis.abisal.pl/>.

In geval van niet-overeenstemming van het verkochte met het contract, heeft de koper volgens de wet recht op rechtsmiddelen van en op kosten van de verkoper. De garantie heeft geen invloed op dergelijke rechtsmiddelen.

### DE APPARATUUR NIET BEDOELD IS VOOR REVALIDATIE EN THERAPIE

#### OPMERKINGEN OVER HET VERLOOP VAN REPARATIES

Item	Datum van kennisgeving	Datum van verstrekking	Verloop van reparaties	Handtekening van de ontvanger (winkel, eigenaar)

## CARTÃO DE GARANTIA

Designação do artigo:.....

Código EAN:.....

Data de venda: .....

### CONDIÇÕES DE GARANTIA:

1. O Vendedor, em nome do Garante, presta uma garantia no território da República da Polónia por um período de 24 meses a partir da data de venda.
2. A garantia será honrada pela loja ou pelo centro de assistência técnica mediante a apresentação pelo cliente de
  - um cartão de garantia preenchido de forma legível e correta com o carimbo de venda e a assinatura do vendedor,
  - um comprovativo válido de compra do equipamento com a data de venda/recibo, a mercadoria reclamada.
3. Os defeitos e danos detectados durante o período de garantia serão reparados gratuitamente num prazo máximo de 21 dias a contar da data de entrega da mercadoria ao serviço.
4. Em caso de necessidade de importação de peças, o período de reparação pode ser prolongado pelo tempo necessário para a sua importação, mas não superior a 90 dias.
5. A garantia não cobre
  - danos mecânicos e defeitos causados pelos mesmos,
  - danos e defeitos resultantes de utilização e armazenamento incorrectos
  - montagem e manutenção incorrectas,
  - os danos e o desgaste de componentes como cabos, correias, peças de borracha, pedais, punhos de esponja, rodas, rolamentos, etc.
6. A garantia é anulada em caso de:
  - data de expiração,
  - auto-reparação,
  - não observância das regras de funcionamento correto.
7. O produto devolvido para reparação deve estar completo e limpo. Em caso de defeitos, o serviço de assistência tem o direito de recusar a aceitação para reparação. Se o produto for entregue sujo, o centro de assistência pode recusar-se a aceitá-lo ou limpá-lo a expensas do cliente, com o seu consentimento por escrito.
8. A garantia não cobre os trabalhos de instalação e manutenção que, de acordo com o manual do utilizador, devem ser efectuados pelo próprio utilizador.
9. O garante informa ainda que presta serviço pós-garantia.
10. Os bens devem ser protegidos para o transporte.
11. Para fazer uso da garantia, siga o procedimento no sítio Web: <https://serwis.abisal.pl/>.

Em caso de não conformidade do objeto vendido com o contrato, o comprador tem direito, nos termos da lei, a recursos legais por parte do vendedor e a expensas deste. A garantia não afecta essas vias de recurso.

---

### O APARELHO NÃO SE DESTINA A REABILITAÇÃO E TERAPIA

---

### NOTAS SOBRE O CURSO DAS REPARAÇÕES

Item	Data de notificação	Data da prestação	Curso das reparações	Assinatura do destinatário (loja, proprietário)

**CARD DE GARANȚIE**

Denumirea articolului:.....

Cod EAN:.....

Data vânzării: .....

**TERMENI DE GARANȚIE:**

1. Vânzătorul, în numele garantului, oferă o garanție pe teritoriul Republicii Polonia pentru o perioadă de 24 de luni de la data vânzării.
2. Garanția va fi onorată de magazin sau centrul de service la prezentarea de către client  
- un card de garanție completat lizibil și corect, cu ștampila de vânzare și semnătura vânzătorului,  
- o dovadă valabilă de cumpărare a echipamentului cu data vânzării / chitanței, bunurile revendicate.
3. Orice defecte și deteriorări descoperite în perioada de garanție vor fi reparate gratuit în termen de maximum 21 de zile de la data livrării bunurilor la service.
4. În cazul necesității de a importa piese, perioada de reparație poate fi prelungită cu timpul necesar importului acestora, dar nu mai mult de 90 de zile.
5. Garanția nu acoperă:  
- deteriorările mecanice și defectele cauzate de acestea,  
- deteriorările și defectele cauzate de utilizarea și depozitarea necorespunzătoare,  
- asamblarea și întreținerea necorespunzătoare,  
- deteriorarea și uzura componentelor precum cabluri, curele, piese din cauciuc, pedale, mânere din burete, roți, rulmenți etc.
6. Garanția este anulată în caz de:  
- data expirării,  
- auto-reparare,  
- nerespectarea regulilor de funcționare corectă.
7. Produsul returnat pentru reparație trebuie să fie complet și curat. În caz de defecte, service-ul are dreptul de a refuza acceptarea pentru reparație. În cazul în care produsul este livrat murdar, centrul de service poate refuza să îl accepte sau să îl curețe pe cheltuiala clientului, cu acordul scris al acestuia.
8. Garanția nu acoperă lucrările de instalare și întreținere, care, în conformitate cu manualul de utilizare, trebuie efectuate chiar de către utilizator.
9. De asemenea, garantul informează că oferă servicii post-garanție.
10. Bunurile trebuie protejate pentru expediere.
11. Pentru a face uz de garanție, vă rugăm să urmați procedura de pe site-ul web: <https://serwis.abisal.pl/>.

În caz de neconformitate a lucrului vândut cu contractul, cumpărătorul are dreptul prin lege la remedii legale din partea și pe cheltuiala vânzătorului. Garanția nu afectează aceste c

---

**ECHIPAMENTUL NU ESTE DESTINAT REABILITĂRII ȘI TERAPIEI**

---

**NOTE PRIVIND CURSUL REPARAȚIILOR**

Punct	Data notificării	Data furnizării	Desfășurarea reparațiilor	Semnătura beneficiarului (magazin, proprietar)

## ZÁRUČNÁ KARTA

Názov článku:.....  
EAN kód:.....  
Dátum predaja: .....

### ZÁRUČNÉ PODMIENKY:

1. Predávajúci v mene ručiteľa poskytuje záruku na území Poľskej republiky na obdobie 24 mesiacov od dátumu predaja.
2. Záruku poskytne predajňa alebo servisné stredisko na základe predloženia záruky zákazníkom:
  - čitateľne a správne vyplnený záručný list s pečiatkou predajcu a podpisom predávajúceho,
  - platného dokladu o kúpe zariadenia s dátumom predaja/prijatia, reklamovaného tovaru.
3. Všetky závady a poškodenia zistené počas záručnej doby budú bezplatne odstránené najneskôr do 21 dní odo dňa doručenia tovaru do servisu.
4. V prípade nutnosti dovozu dielov sa môže doba opravy predĺžiť o čas potrebný na ich dovoz, maximálne však o 90 dní.
5. Záruka sa nevzťahuje na:
  - mechanické poškodenia a nimi spôsobené závady,
  - poškodenia a závady spôsobené nesprávnym používaním a skladovaním,
  - nesprávnej montáže a údržby,
  - poškodenie a opotrebovanie komponentov, ako sú káble, remienky, gumové časti, pedále, hubové rukoväte, kolesá, ložiská atď.
6. Záruka zaniká v prípade:
  - Dátum skončenia platnosti,
  - samoopravy,
  - nedodržania pravidiel správnej prevádzky.
7. Výrobok vrátený na opravu by mal byť kompletný a čistý. V prípade závad má servis právo odmietnuť prijatie do opravy. Ak je výrobok dodaný znečistený, servisné stredisko ho môže odmietnuť prijať alebo ho s písomným súhlasom zákazníka vyčistiť na jeho náklady.
8. Záruka sa nevzťahuje na inštalačné a údržbárske práce, ktoré si podľa návodu na obsluhu musí vykonať používateľ sám.
9. Garant zároveň informuje, že poskytuje pozáručný servis.
10. Tovar by mal byť chránený pri preprave.
11. Ak chcete využiť záruku, postupujte podľa postupu na webovej stránke: <https://serwis.abisal.pl/>.

### ZARIADENIE NIE JE URČENÉ NA REHABILITÁCIU A TERAPIU

#### POZNÁMKY K PRIEBEHU OPRÁV

Položka	Dátum notifikácie	Dátum poskytnutia	Priebeh opravy	Podpis príjemcu (predajňa, vlastník)

## GARANCIJSKA KARTICA

Ime izdelka:.....  
Koda EAN:.....  
Datum prodaje: .....

### GARANCIJSKI POGOJI:

1. Prodajalec v imenu garanta zagotavlja garancijo na ozemlju Republike Poljske za obdobje 24 mesecev od datuma prodaje.
2. Garancijo bo trgovina ali servisni center priznal ob predložitvi garancije s strani kupca:
  - čitljivo in pravilno izpolnjen garancijski list s prodajnim žigom in podpisom prodajalca,
  - veljavnega dokazila o nakupu opreme z datumom prodaje/prevzema, reklamiranega blaga.
3. Vse napake in poškodbe, ugotovljene v garancijskem roku, bodo brezplačno odpravljene najkasneje v 21 dneh od datuma dostave blaga na servis.
4. V primeru potrebe po uvozu delov se lahko obdobje popravila podaljša za čas, potreben za njihov uvoz, vendar ne več kot 90 dni.
5. Garancija ne zajema:
  - mehanskih poškodb in napak, ki jih te povzročijo,
  - poškodb in napak, ki so posledica nepravilne uporabe in skladiščenja,
  - nepravilne montaže in vzdrževanja,
  - poškodb in obrabe sestavnih delov, kot so kabli, trakovi, gumijasti deli, pedala, gobasti ročajji, kolesa, ležaji itd.
6. Garancija preneha veljati v primeru:
  - datum izteka veljavnosti,
  - samopopravila,
  - neupoštevanja pravil pravičnega delovanja.
7. Izdelek, vrnjen v popravilo, mora biti popoln in čist. V primeru napak ima servis pravico zavrniti sprejem v popravilo. Če je izdelek dostavljen umazan, ga lahko servisni center zavrne ali pa ga na stroške stranke z njenim pisnim soglasjem očisti.
8. Garancija ne zajema namestitvenih in vzdrževalnih del, ki jih mora v skladu z navodili za uporabo opraviti uporabnik sam.
9. Garant prav tako obvešča, da zagotavlja tudi pogarancijski servis.
10. Blago mora biti zaščiteno za pošiljanje.
11. Za uveljavljanje garancije upoštevajte postopek na spletni strani: <https://serwis.abisal.pl/>.

V primeru neskladnosti prodane stvari s pogodbo je kupec po zakonu upravičen do pravnih sredstev od prodajalca in na njegove stroške. Garancija ne vpliva na ta pravna sredstva.

---

### OPREMA NI NAMENJENA ZA REHABILITACIJO IN TERAPIJO

---

### OPOMBE O POTEKU POPRAVIL

Artikel	Datum uradnega obvestila	Datum zagotovitve	Potek popravil	Podpis prejemnika (trgovina, lastnik)

**GARANTIKORT FÖR GARANTI**

Artikelns namn:.....  
EAN-kod:.....  
Datum för försäljning:.....

**GARANTIVILLKOR:**

1. Säljaren, på uppdrag av Garanten, lämnar en garanti inom Republiken Polens territorium under en period av 24 månader från försäljningsdatumet.
2. Garantin kommer att uppfyllas av butiken eller servicecentret mot uppvisande av kunden:
  - ett läsligt och korrekt ifyllt garantikort med försäljningsstämpel och säljarens underskrift,
  - ett giltigt inköpsbevis för utrustningen med försäljningsdatum/kvitto, de varor som återopas.
3. Eventuella defekter och skador som upptäcks under garantiperioden kommer att repareras kostnadsfritt inom högst 21 dagar från det datum då varorna levererades till tjänsten.
4. Om det är nödvändigt att importera delar kan reparationsperioden förlängas med den tid som krävs för deras import, men inte längre än 90 dagar.
5. Garantin täcker inte:
  - mekaniska skador och defekter som orsakats av dessa,
  - skador och defekter till följd av felaktig användning och förvaring
  - felaktig montering och felaktigt underhåll,
  - skador och slitage på komponenter som kablar, remmar, gummidelar, pedaler, svamphandtag, hjul, lager etc.
6. Garantin är ogiltig i händelse av:
  - utgångsdatum,
  - självreparation,
  - underlåtenhet att följa reglerna för korrekt användning.
7. Produkter som returneras för reparation ska vara kompletta och rena. Vid defekter har servicecentret rätt att vägra ta emot produkten för reparation. Om produkten levereras smutsig kan servicecentret vägra att ta emot den eller rengöra den på kundens bekostnad med dennes skriftliga medgivande.
8. Garantin omfattar inte installations- och underhållsarbeten, som enligt bruksanvisningen måste utföras av användaren själv.
9. Garantigivaren informerar också om att denne tillhandahåller service efter garantitiden.
10. Varorna bör skyddas för frakt.
11. För att utnyttja garantin ska du följa förfarandet på webbplatsen: <https://serwis.abisal.pl/>.

Om den sålda varan inte överensstämmer med avtalet har köparen enligt lag rätt till rättsmedel från och på bekostnad av säljaren. Garantin påverkar inte sådana rättsmedel.

---

**UTRUSTNINGEN ÄR INTE AVSEDD FÖR REHABILITERING OCH TERAPI**

---

**ANTECKNINGAR OM REPARATIONSFÖRLOPPET**

Ämne	Datum för anmälan	Datum för tillhandahållande	Reparationens förlopp	Mottagarens underskrift (butik, ägare)

## ГАРАНТІЙНИЙ ТАЛОН

Найменування товару:.....

EAN код:.....

Дата продажу:.....

### ГАРАНТІЙНІ УМОВИ:

1. Продавець від імені Гаранта надає гарантію на території Республіки Польща терміном на 24 місяці від дати продажу.
2. Гарантія буде виконана магазином або сервісним центром після пред'явлення покупцем - розбірливо і правильно заповненого гарантійного талона з печаткою та підписом продавця - дійсного документа, що підтверджує купівлю обладнання із зазначенням дати продажу/отримання, заявленого товару.
3. Будь-які дефекти і пошкодження, виявлені протягом гарантійного терміну, будуть безкоштовно усунені протягом максимум 21 дня з моменту доставки товару в сервіс.
4. У разі необхідності імпорту запчастин термін ремонту може бути продовжений на час, необхідний для їх імпорту, але не більше ніж на 90 днів.
5. Гарантія не поширюється на
  - механічні пошкодження і викликані ними дефекти,
  - пошкодження і дефекти, що виникли в результаті неправильного використання і зберігання
  - неправильного монтажу та обслуговування,
  - пошкодження та знос компонентів, таких як кабелі, ремені, гумові деталі, педалі, губки, колеса, підшипники тощо.
6. Гарантія втрачає чинність у разі
  - закінчення терміну придатності,
  - самостійного ремонту,
  - недотримання правил правильної експлуатації.
7. Виріб, що повертається в ремонт, повинен бути укомплектований і чистий. У разі виявлення дефектів сервісний центр має право відмовити в прийомі в ремонт. Якщо виріб доставлений брудним, сервісний центр може відмовити в його прийомі або провести чистку за рахунок замовника за його письмовою згодою.
8. Гарантія не поширюється на роботи з монтажу та технічного обслуговування, які, згідно з інструкцією з експлуатації, повинні виконуватися користувачем самостійно.
9. Гарант також повідомляє, що забезпечує післягарантійне обслуговування.
10. Товар повинен бути захищений для транспортування.
11. Для того, щоб скористатися гарантією, будь ласка, дотримуйтеся процедури на сайті: <https://serwis.abisal.pl/>.

У разі невідповідності проданої речі договору, покупець має право на законні засоби правового захисту від продавця і за його рахунок. Гарантія не впливає на такі засоби правового захисту.

---

### ОБЛАДНАННЯ НЕ ПРИЗНАЧЕНЕ ДЛЯ РЕАБІЛІТАЦІЇ ТА ТЕРАПІЇ

---

### ПРИМІТКИ ПРО ХІД РЕМОНТУ

Пункт	Дата повідомлення	Дата надання	Хід ремонту	Підпис одержувача (магазин, власник)

## NOTATKI

A series of horizontal dotted lines for writing notes.







**HMS-FITNESS.COM**



IMPORTER: **ABISAL SP. Z O.O.**, ul. Pyskowicka 17, 41-807 Zabrze, Polska

DISTRIBUTOR: ABISTORE SPORT S.R.O, U Cihelny 230/3, 74801 Hlučín, Česká Republika

SERVICE: [serwis@abisal.pl](mailto:serwis@abisal.pl)

[abisal@abisal.pl](mailto:abisal@abisal.pl) [www.abisal.pl](http://www.abisal.pl)