

ONE
FITNESS

RW3011

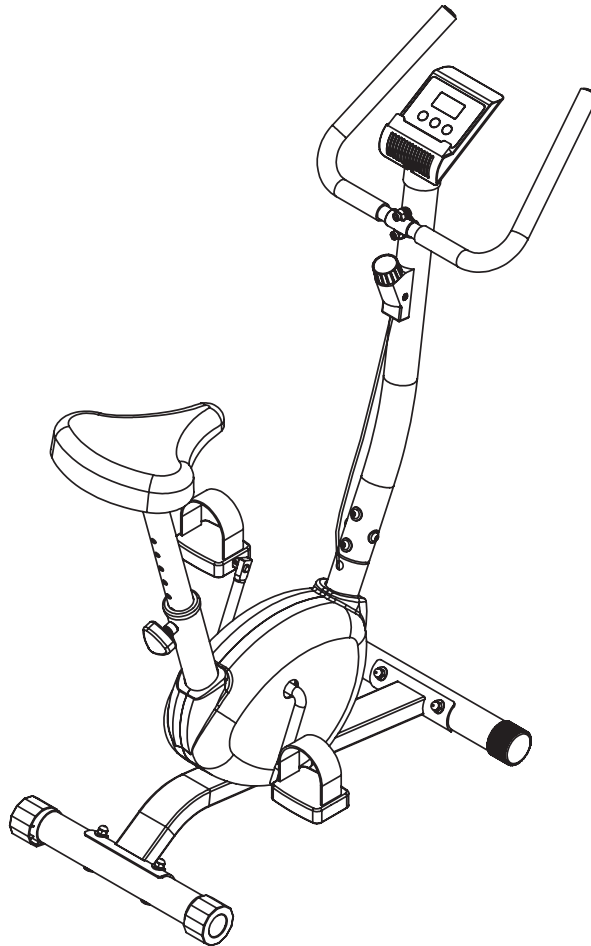

1. Przed rozpoczęciem treningu skonsultuj się z lekarzem w celu stwierdzenia braku przeciwwskazań do korzystania ze sprzętu do ćwiczeń. Decyzja lekarza jest niezbędna w przypadku przyjmowania leków wpływających na pracę serca, ciśnienie krwi i poziom cholesterolu. Jest to także konieczne w przypadku osób w wieku powyżej 35 lat oraz osób mających kłopoty ze zdrowiem.
2. Przed rozpoczęciem ćwiczeń zawsze wykonaj rozgrzewkę.
3. Zwracaj uwagę na niepokojące sygnały. Niewłaściwe lub nadmierne ćwiczenia są niebezpieczne dla zdrowia. Jeśli w czasie ćwiczeń pojawią się bóle lub zawroty głowy, ból w klatce piersiowej, nieregularny rytm serca lub inne niepokojące objawy, należy natychmiast przerwać ćwiczenia i skonsultować się z lekarzem. Urazy mogą wynikać z nieprawidłowego lub zbyt intensywnego treningu.
4. W czasie ćwiczeń i po ich zakończeniu zabezpiecz sprzęt treningowy przed dostępem dzieci i zwierząt
5. Urządzenie należy postawić na suchej, stabilnej i właściwie wypoziomowanej powierzchni. Z bezpośredniego sąsiedztwa urządzenia należy usunąć wszystkie ostre przedmioty. Należy chronić je przed wilgocią, ewentualne nierówności podłoża należy wyrównać. Zalecane jest stosowanie specjalnego podkładu antypoślizgowego, który zapobiegnie przesuwaniu się urządzenia podczas wykonywania ćwiczeń. Układ hamujący nie jest zależny od prędkości ćwiczeń.
6. Wolna przestrzeń nie powinna być mniejsza niż 0,6 m i większa niż powierzchnia treningowa w kierunkach, w których sprzęt jest dostępny. Wolna przestrzeń musi także zawierać przestrzeń do awaryjnego zejścia. Gdzie sprzęt jest usytuowany obok siebie, wielkość wolnej przestrzeni może być podzielona.
7. Przed pierwszym użyciem, a później w regularnych odstępach czasu, należy sprawdzać mocowanie wszystkich śrub, bolców i pozostałych połączeń.
8. Przed rozpoczęciem ćwiczeń sprawdź umocowanie części i łączących je śrub. Trening można rozpocząć tylko wtedy, jeżeli urządzenie jest całkowicie sprawne.
9. Urządzenie powinno być regularnie sprawdzane pod względem zużycia i uszkodzeń tylko wtedy będzie ono spełniało warunki bezpieczeństwa. Szczególną uwagę należy zwrócić na uchwyty piankowe, zaślepki na nogi i tapicerkę, które ulegają najszybszemu zużyciu. Uszkodzone części należy natychmiast naprawić lub wymienić do tego czasu nie wolno używać urządzenia do treningu.
10. Nie wkładaj w otwory żadnych elementów.
11. Zwracaj uwagę na wystające urządzenia regulacyjne i inne elementy konstrukcyjne, które mogłyby przeszkadzać w trakcie ćwiczeń.
12. Sprzęt wykorzystuj jedynie zgodnie z przeznaczeniem. Jeśli któraś z części ulegnie uszkodzeniu bądź zużyciu lub też usłyszysz niepokojące dźwięki podczas używania sprzętu, natychmiast przerwij ćwiczenia. Nie używaj sprzętu dopóki problem nie zostanie usunięty.
13. Ćwicz w wygodnym ubraniu i sportowym obuwiu. Unikaj luźnych ubrań, którymi można zahaczyć o wystające części sprzętu lub które mogłyby ograniczać swobodę ruchów.
14. Sprzęt zaliczony został do klasy HC według normy EN ISO 20957-1 i jest przeznaczony wyłącznie do użytku domowego. Nie może być używany w celach terapeutycznych, rehabilitacyjnych i komercyjnych.

15. Podczas podnoszenia lub przenoszenia sprzętu należy zachować właściwą postawę, aby nie uszkodzić kręgosłupa.

16. Produkt jest przeznaczony wyłącznie dla osób dorosłych. Trzymaj dzieci, nie będące pod nadzorem z dala od urządzenia.

17. Montując urządzenie należy ściśle stosować się do załączonej instrukcji i używać tylko części dołączonych do zestawu. Przed rozpoczęciem montażu, należy sprawdzić czy wszystkie części, które zawiera dołączona lista, znajdują się w zestawie.

OSTRZEŻENIE: PRZED UŻYCIEM SPRZĘTU FITNESS PRZECZYTAJ INSTRUKCJE. NIE PONOSIMY ODPOWIEDZIALNOŚCI ZA KONTUZJE LUB USZKODZENIA PRZEDMIOTÓW, KTÓRE ZOSTAŁY SPOWODOWANE NIEWŁAŚCIWYM UŻYTKOWANIEM TEGO PRODUKTU.

KONSERWACJA

Do czyszczenia urządzenia nie należy używać agresywnych środków czyszczących. Używaj miękkiej, wilgotnej ściereczki do usuwania zabrudzeń i kurzu. Usuń ślady potu, gdyż kwasowy odczyn może uszkodzić powłokę. Urządzenia należy przechowywać w miejscach suchych, by chronić je przed wilgocią i korozją.

REGULACJA WYSOKOŚCI SIODEŁKA

Aby wyregulować wysokość siodełka poluzuj śrubę mocującą wspornik siodełka w ramie i przesuając wspornik siodełka, reguluj odpowiednio do wzrostu użytkownika. Dokręć śrubę tak, aby nie można było zmienić położenia trzonu wspornika siodełka. Pod żadnym pozorem nie można wyciągać trzonu wspornika siodełka powyżej oznaczenia minimalnego lub maksymalnego zaznaczonego na trzonie siodełka.

SPOSÓB REGULACJI OPORU

Siłę oporu reguluje się za pomocą gałki umieszczonej na trzonie przednim, pod kierownicą. Aby zmniejszyć opór, przekręcamy gałkę regulacji w kierunku znaku minus (-), aby zwiększyć opór przekręcamy gałkę w kierunku znaku plus (+).

SPOSÓB HAMOWANIA

Aby zatrzymać urządzenie treningowe należy przestać pedałować. Rower mechaniczny RW3011 nie posiada systemu blokującego i hamulca bezpieczeństwa.

1. Consult your doctor before starting your workout to establish that there are no contraindications to the use of the exercise equipment. A doctor's decision is necessary if you are taking medication that affects your heart rate, blood pressure and cholesterol levels. It is also necessary if you are over the age of 35 and have health problems.
2. Always perform a warm-up before starting exercise.
3. Pay attention to worrying signals. Inappropriate or excessive exercise is dangerous to your health. If you experience headaches or dizziness, chest pain, irregular heartbeat or other worrying symptoms during exercise, stop exercising immediately and consult your doctor. Injuries can result from improper or overly intense training.
4. During and after exercise, keep the training equipment out of the reach of children and animals
5. Place the equipment on a dry, stable and properly levelled surface. Remove all sharp objects from the immediate vicinity of the device. Protect it from moisture; any unevenness in the floor should be levelled. It is recommended to use a special anti-slip pad to prevent the device from sliding during exercise. The braking system is not dependent on the exercise speed.
6. The free space should not be less than 0.6 m and larger than the exercise area in the directions in which the equipment is accessible. The clear space must also include space for emergency descent. Where equipment is located next to each other, the size of the clear space may be divided.
7. Before first use and at regular intervals thereafter, check the fixings of all bolts, pins and other connections.
8. Check the fixing of the parts and connecting bolts before starting the exercise. You can only start training if the device is fully functional.
9. The device should be checked regularly for wear and damage only then will it meet the safety conditions. Special attention should be paid to the foam handles, leg caps and upholstery, which are subject to the fastest wear. Damaged parts must be repaired or replaced immediately until then do not use the machine for training.
10. Do not insert any parts into the holes.
11. Keep an eye out for protruding adjustment devices and other structural components that could interfere with your exercise.
12. Only use the equipment for its intended purpose. If a part becomes damaged or worn, or if you hear disturbing noises while using the equipment, stop exercising immediately. Do not use the equipment until the problem has been corrected.
13. Exercise in comfortable clothing and athletic shoes. Avoid loose clothing that could snag on protruding parts of the equipment or that could restrict your freedom of movement.
14. The equipment is classified as class HC according to EN ISO 20957-1 and is intended for home use only. It may not be used for therapeutic, rehabilitation or commercial purposes.
15. Good posture should be maintained when lifting or carrying the equipment to avoid damage to the spine.
16. The product is intended for adults only. Keep unsupervised children away from the equipment.

17. When assembling the unit, strictly follow the enclosed instructions and use only the parts supplied. Before starting the assembly, check that all the parts included in the enclosed list are included.

WARNING: READ INSTRUCTIONS BEFORE USING FITNESS EQUIPMENT. WE ARE NOT RESPONSIBLE FOR INJURY OR DAMAGE TO ITEMS CAUSED BY MISUSE OF THIS PRODUCT.

MAINTENANCE

Do not use aggressive cleaning agents to clean the unit. Use a soft, damp cloth to remove dirt and dust. Remove traces of perspiration, as the acidic reaction can damage the coating. Store the equipment in a dry place to protect it from moisture and corrosion.

SADDLE HEIGHT ADJUSTMENT

To adjust the height of the saddle, loosen the bolt holding the seatpost to the frame and move the seatpost to suit your height. Tighten the screw so that the stem of the seatpost cannot be moved. Under no circumstances can the seatpost stem be pulled out beyond the minimum or maximum mark marked on the seatpost stem.

METHOD OF RESISTANCE ADJUSTMENT

The resistance force is adjusted by means of the knob located on the front shaft, under the handlebars. To decrease resistance, turn the adjustment knob towards the minus sign (-), to increase resistance turn the knob towards the plus sign (+).

HOW TO STOP

To stop the training device, stop pedalling. The RW3011 mechanical bicycle does not have a locking system and an emergency brake.

1. Před zahájením cvičení se poradte se svým lékařem, abyste se ujistili, že neexistují žádné kontraindikace pro používání cvičebního zařízení. Rozhodnutí lékaře je nutné, pokud užíváte léky, které ovlivňují srdeční tep, krevní tlak a hladinu cholesterolu. Je také nutné, pokud jste starší 35 let a máte zdravotní problémy.
2. Před zahájením cvičení vždy proveďte zahřátí.
3. Věnujte pozornost znepokojivým signálům. Nevhodné nebo nadměrné cvičení je pro vaše zdraví nebezpečné. Pokud během cvičení pocítíte bolesti hlavy nebo závratě, bolest na hrudi, nepravidelný srdeční tep nebo jiné znepokojující příznaky, okamžitě přestaňte cvičit a poradte se se svým lékařem. Při nesprávném nebo příliš intenzivním tréninku může dojít ke zranění.
4. Během cvičení a po něm uchovávejte tréninkové vybavení mimo dosah dětí a zvířat.
5. Tréninkové zařízení umístěte na suchý, stabilní a řádně vyrovnaný povrch. Z bezprostřední blízkosti zařízení odstraňte všechny ostré předměty. Chraňte jej před vlhkostí; případné nerovnosti podlahy je třeba vyrovnat. Doporučujeme použít speciální protiskluzovou podložku, aby zařízení během cvičení neklouzalo. Brzdný systém není závislý na rychlosti cvičení.
6. Volný prostor by neměl být menší než 0,6 m a větší než cvičební plocha ve směrech, ve kterých je zařízení přístupné. Volný prostor musí zahrnovat i prostor pro nouzové sestupování. Pokud je vybavení umístěno vedle sebe, může být velikost volného prostoru rozdělena.
7. Před prvním použitím a poté v pravidelných intervalech kontrolujte upevnění všech šroubů, čepů a dalších spojů.
8. Před zahájením cvičení zkontrolujte upevnění dílů a spojovacích šroubů. Cvičení můžete zahájit pouze v případě, že je zařízení plně funkční.
9. Zařízení pravidelně kontrolujte, zda není opotřebované a poškozené, teprve pak bude splňovat bezpečnostní podmínky. Zvláštní pozornost věnujte pěnovým rukojetím, krytům nohou a čalounění, které podléhají nejrychlejšímu opotřebením. Poškozené díly je třeba ihned opravit nebo vyměnit, do té doby stroj nepoužívejte k tréninku.
10. Nevkládejte žádné díly do otvorů.
11. Dávejte pozor na vyčnívající seřizovací zařízení a další konstrukční prvky, které by mohly překážet při cvičení.
12. Zařízení používejte pouze k určenému účelu. Pokud dojde k poškození nebo opotřebením některé části nebo pokud při používání zařízení uslyšíte rušivé zvuky, okamžitě přestaňte cvičit. Zařízení nepoužívejte, dokud nebude problém odstraněn.
13. Cvičte v pohodlném oblečení a sportovní obuvi. Vyhněte se volnému oblečení, které by se mohlo zachytit o vyčnívající části zařízení nebo které by mohlo omezovat vaši volnost pohybu.
14. Zařízení je zařazeno do třídy HC podle normy EN ISO 20957-1 a je určeno pouze pro domácí použití. Nesmí se používat pro terapeutické, rehabilitační nebo komerční účely.
15. Při zvedání nebo přenášení zařízení je třeba zachovávat správné držení těla, aby nedošlo k poškození páteře.
16. Výrobek je určen pouze pro dospělé osoby. Děti bez dozoru se k zařízení nepřibližujte.
17. Při montáži zařízení postupujte striktně podle přiložených pokynů a používejte pouze dodané díly. Před zahájením montáže zkontrolujte, zda jsou v balení všechny díly uvedené v přiloženém seznamu.

VAROVÁNÍ: PŘED POUŽITÍM FITNESS ZAŘÍZENÍ SI PŘEČTĚTE POKYNY. NENESEME ODPOVĚDNOST ZA ZRANĚNÍ NEBO POŠKOZENÍ VĚCÍ ZPŮSOBENÉ NESPRÁVNÝM POUŽÍVÁNÍM TOHOTO VÝROBKU.

ÚDRŽBA

K čištění jednotky nepoužívejte agresivní čisticí prostředky. K odstranění nečistot a prachu používejte měkký vlhký hadřík. Odstraňte stopy potu, protože kyselá reakce může poškodit povrchovou úpravu. Zařízení skladujte na suchém místě, aby bylo chráněno před vlhkostí a korozí.

NASTAVENÍ VÝŠKY SEDLA

Chcete-li nastavit výšku sedla, povolte šroub upevňující sedlovku k rámu a posuňte sedlovku podle své výšky. Šroub utáhněte tak, aby se představec sedlovky nemohl pohybovat. V žádném případě nelze vytáhnout představec sedlovky mimo minimální nebo maximální značku vyznačenou na představci sedlovky.

ZPŮSOB NASTAVENÍ ODPORU

Síla odporu se nastavuje pomocí knoflíku umístěného na přední hřídeli pod řídítky. Chcete-li odpor snížit, otočte nastavovacím knoflíkem směrem ke znaménku mínus (-), chcete-li odpor zvýšit, otočte knoflíkem směrem ke znaménku plus (+).

JAK ZASTAVIT

Chcete-li tréninkové zařízení zastavit, přestaňte šlapat. Mechanické jízdní kolo RW3011 není vybaveno blokovacím systémem a nouzovou brzdou.

1. Lassen Sie sich vor Beginn Ihres Trainings von Ihrem Arzt beraten, um sicherzustellen, dass keine Kontraindikationen für die Nutzung der Trainingsgeräte vorliegen. Die Entscheidung eines Arztes ist erforderlich, wenn Sie Medikamente einnehmen, die sich auf Ihre Herzfrequenz, Ihren Blutdruck und Ihren Cholesterinspiegel auswirken. Sie ist auch erforderlich, wenn Sie über 35 Jahre alt sind und gesundheitliche Probleme haben.
2. Wärmen Sie sich vor Beginn des Trainings immer auf.
3. Achten Sie auf Warnsignale. Unangemessenes oder übermäßiges Training ist gesundheitsschädlich. Wenn Sie während des Trainings Kopfschmerzen oder Schwindel, Brustschmerzen, unregelmäßigen Herzschlag oder andere besorgniserregende Symptome verspüren, brechen Sie das Training sofort ab und suchen Sie Ihren Arzt auf. Unsachgemäßes oder zu intensives Training kann zu Verletzungen führen.
4. Halten Sie das Trainingsgerät während und nach dem Training außerhalb der Reichweite von Kindern und Tieren.
5. Stellen Sie das Gerät auf eine trockene, stabile und waagerechte Oberfläche. Entfernen Sie alle scharfen Gegenstände aus der unmittelbaren Umgebung des Geräts. Schützen Sie es vor Feuchtigkeit; Unebenheiten im Boden sollten ausgeglichen werden. Es wird empfohlen, eine spezielle rutschfeste Unterlage zu verwenden, um ein Verrutschen des Geräts während des Trainings zu verhindern. Das Bremssystem ist nicht von der Trainingsgeschwindigkeit abhängig.
6. Der freie Raum sollte nicht kleiner als 0,6 m und größer als der Trainingsbereich in den Richtungen sein, in denen das Gerät zugänglich ist. Der freie Raum muss auch Platz für einen Notabstieg bieten. Wenn Geräte nebeneinander aufgestellt sind, kann die Größe des freien Raums aufgeteilt werden.
7. Vor der ersten Benutzung und danach in regelmäßigen Abständen die Befestigungen aller Schrauben, Bolzen und anderen Verbindungen überprüfen.
8. Überprüfen Sie die Befestigung der Teile und Verbindungsbolzen, bevor Sie mit dem Training beginnen. Sie dürfen nur mit dem Training beginnen, wenn das Gerät voll funktionsfähig ist.
9. Das Gerät sollte regelmäßig auf Verschleiß und Beschädigungen überprüft werden, nur dann erfüllt es die Sicherheitsbedingungen. Besondere Aufmerksamkeit sollte den Schaumstoffgriffen, den Beinkappen und der Polsterung gewidmet werden, die am schnellsten verschleifen. Beschädigte Teile müssen sofort repariert oder ersetzt werden, bis dahin darf das Gerät nicht für das Training verwendet werden.
10. Stecken Sie keine Teile in die Löcher.
11. Achten Sie auf hervorstehende Einstellvorrichtungen und andere strukturelle Komponenten, die Ihre Übung beeinträchtigen könnten.
12. Verwenden Sie das Gerät nur für den vorgesehenen Zweck. Wenn ein Teil beschädigt oder abgenutzt ist oder wenn Sie während der Benutzung des Geräts störende Geräusche hören, brechen Sie das Training sofort ab. Verwenden Sie das Gerät erst wieder, wenn das Problem behoben wurde.
13. Tragen Sie beim Training bequeme Kleidung und Sportschuhe. Vermeiden Sie weite Kleidung, die sich in hervorstehenden Teilen des Geräts verfangen oder Ihre Bewegungsfreiheit einschränken könnte.

14. Das Gerät ist gemäß EN ISO 20957-1 als Klasse HC eingestuft und nur für den Heimgebrauch bestimmt. Es darf nicht für therapeutische, Rehabilitations- oder kommerzielle Zwecke verwendet werden.

15. Beim Anheben oder Tragen des Geräts sollte eine gute Körperhaltung beibehalten werden, um Schäden an der Wirbelsäule zu vermeiden.

16. Das Produkt ist nur für Erwachsene bestimmt. Halten Sie Kinder von dem Gerät fern.

17. Befolgen Sie beim Zusammenbau des Geräts genau die beiliegende Anleitung und verwenden Sie nur die mitgelieferten Teile. Überprüfen Sie vor Beginn des Zusammenbaus, ob alle in der beiliegenden Liste aufgeführten Teile vorhanden sind.

ACHTUNG: LESEN SIE DIE ANWEISUNGEN, BEVOR SIE DAS FITNESSGERÄT BENUTZEN. WIR SIND NICHT FÜR VERLETZUNGEN ODER BESCHÄDIGUNGEN VON GEGENSTÄNDEN VERANTWORTLICH, DIE DURCH DEN MISSBRÄUHLICHEN GEBRAUCH DIESES PRODUKTS VERURSACHT WURDEN.

WARTUNG

Verwenden Sie keine aggressiven Reinigungsmittel, um das Gerät zu reinigen. Verwenden Sie ein weiches, feuchtes Tuch, um Schmutz und Staub zu entfernen. Entfernen Sie Schweißspuren, da die säurehaltige Reaktion die Beschichtung beschädigen kann. Lagern Sie das Gerät an einem trockenen Ort, um es vor Feuchtigkeit und Korrosion zu schützen.

EINSTELLUNG DER SATTELHÖHE

Um die Höhe des Sattels einzustellen, lösen Sie die Schraube, mit der die Sattelstütze am Rahmen befestigt ist, und bewegen Sie die Sattelstütze entsprechend Ihrer Körpergröße. Ziehen Sie die Schraube fest, sodass sich der Schaft der Sattelstütze nicht mehr bewegen lässt. Der Schaft der Sattelstütze darf unter keinen Umständen über die auf dem Schaft der Sattelstütze markierte Mindest- oder Höchstmarke hinausgezogen werden.

EINSTELLUNG DES WIDERSTANDS

Die Widerstandskraft wird mit dem Drehknopf an der vorderen Welle unter dem Lenker eingestellt. Um den Widerstand zu verringern, drehen Sie den Einstellknopf in Richtung des Minuszeichens (-), um den Widerstand zu erhöhen, drehen Sie den Knopf in Richtung des Pluszeichens (+).

STOPPEN

Um das Trainingsgerät anzuhalten, hören Sie auf zu treten. Das mechanische Fahrrad RW3011 verfügt nicht über ein Verriegelungssystem und eine Notbremse.

1. Pred začatím cvičenia sa poraďte so svojim lekárom, aby ste zistili, či neexistujú kontraindikácie pre používanie cvičebného zariadenia. Rozhodnutie lekára je potrebné, ak užívate lieky, ktoré ovplyvňujú srdcovú frekvenciu, krvný tlak a hladinu cholesterolu. Je potrebné aj vtedy, ak ste starší ako 35 rokov a máte zdravotné problémy.
2. Pred začatím cvičenia vždy vykonajte rozcvičku.
3. Venujte pozornosť znepokojujúcim signálom. Nevhodné alebo nadmerné cvičenie je nebezpečné pre vaše zdravie. Ak počas cvičenia pociťujete bolesti hlavy alebo závraty, bolesť na hrudníku, nepravidelný srdcový tep alebo iné znepokojujúce príznaky, okamžite prestaňte cvičiť a poraďte sa so svojim lekárom. Zranenia môžu byť dôsledkom nesprávneho alebo príliš intenzívneho tréningu.
4. Počas cvičenia a po ňom uchovávajte tréningové zariadenie mimo dosahu detí a zvierat.
5. Zariadenie umiestnite na suchý, stabilný a riadne vyrovnaný povrch. Z bezprostrednej blízkosti zariadenia odstráňte všetky ostré predmety. Chráňte ho pred vlhkosťou; všetky nerovnosti podlahy by mali byť vyrovnané. Odporúča sa použiť špeciálnu protišmykovú podložku, ktorá zabráni kĺzaniu zariadenia počas cvičenia. Brzdny systém nie je závislý od rýchlosti cvičenia.
6. Voľný priestor by nemal byť menší ako 0,6 m a väčší ako cvičebná plocha v smeroch, v ktorých je zariadenie prístupné. Voľný priestor musí zahŕňať aj priestor na núdzový zostup. Ak je zariadenie umiestnené vedľa seba, veľkosť voľného priestoru sa môže rozdeliť.
7. Pred prvým použitím a potom v pravidelných intervaloch skontrolujte upevnenie všetkých skrutiek, čapov a iných spojov.
8. Pred začatím cvičenia skontrolujte upevnenie častí a spojovacích skrutiek. Cvičenie môžete začať len vtedy, ak je zariadenie plne funkčné.
9. Zariadenie by sa malo pravidelne kontrolovať, či nie je opotrebované a poškodené, len vtedy bude spĺňať bezpečnostné podmienky. Osobitnú pozornosť treba venovať penovým rukovätiam, krytkám nôh a čalúneniu, ktoré podliehajú najrýchlejšiemu opotrebovaniu. Poškodené časti sa musia okamžite opraviť alebo vymeniť, dotedy zariadenie nepoužívajte na tréning.
10. Do otvorov nekladajte žiadne diely.
11. Dávajte pozor na vyčnievajúce nastavovacie zariadenia a iné konštrukčné prvky, ktoré by mohli prekážať pri cvičení.
12. Zariadenie používajte len na určený účel. Ak sa niektorá časť poškodí alebo opotrebuje, alebo ak počas používania zariadenia počujete rušivé zvuky, okamžite prestaňte cvičiť. Zariadenie nepoužívajte, kým sa problém neodstráni.
13. Cvičte v pohodlnom oblečení a športovej obuvi. Vyhnite sa voľnému oblečeniu, ktoré by sa mohlo zachytiť o vyčnievajúce časti zariadenia alebo ktoré by mohlo obmedziť vašu voľnosť pohybu.
14. Zariadenie je klasifikované ako trieda HC podľa normy EN ISO 20957-1 a je určené len na domáce použitie. Nesmie sa používať na terapeutické, rehabilitačné alebo komerčné účely.
15. Pri zdvíhaní alebo prenášaní zariadenia je potrebné zachovávať správne držanie tela, aby nedošlo k poškodeniu chrbtice.
16. Výrobok je určený len pre dospelých. Deti bez dozoru držte mimo dosahu zariadenia.

17. Pri montáži zariadenia prísne dodržiavajte priložené pokyny a používajte len dodané diely. Pred začatím montáže skontrolujte, či sú v balení všetky diely uvedené v priloženom zozname.

UPOZORNENIE: PRED POUŽITÍM FITNES ZARIADENIA SI PREČÍTAJTE POKYNY. NEZODPOVEDÁME ZA ZRANENIA ALEBO POŠKODENIE PREDMETOV SPÔSOBENÉ NESPRÁVNÝM POUŽÍVANÍM TOHTO VÝROBKU.

ÚDRŽBA

Na čistenie zariadenia nepoužívajte agresívne čistiace prostriedky. Na odstránenie nečistôt a prachu používajte mäkkú, vlhkú handričku. Odstráňte stopy potu, pretože kyslá reakcia môže poškodiť povrchovú úpravu. Zariadenie skladujte na suchom mieste, aby ste ho chránili pred vlhkosťou a koróziou.

NASTAVENIE VÝŠKY SEDLA

Ak chcete nastaviť výšku sedla, uvoľnite skrutku, ktorá drží sedlovku na ráme, a posuňte sedlovku tak, aby vyhovovala vašej výške. Uťahnite skrutku tak, aby sa predstavec sedlovky nedal posunúť. Za žiadnych okolností nesmie byť predstavec sedlovky vytiahnutý za minimálnu alebo maximálnu značku vyznačenú na predstavci sedlovky.











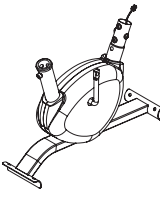
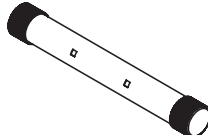
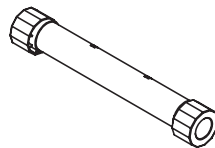
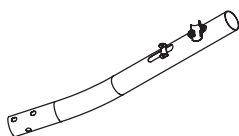
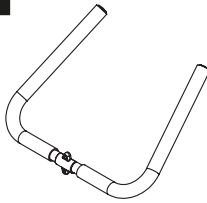

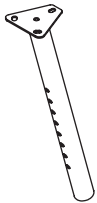
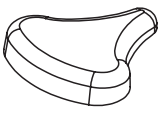





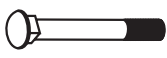

SPÔSOB NASTAVENIA ODPORU

Sila odporu sa nastavuje pomocou gombíka umiestneného na prednej hriadeli pod riadidlami. Ak chcete odpor znížiť, otočte nastavovací gombík smerom k znamienku mínus (-), ak chcete odpor zvýšiť, otočte gombík smerom k znamienku plus (+).

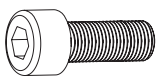
AKO ZASTAVIŤ

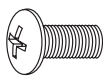
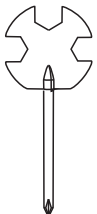

Ak chcete tréningové zariadenie zastaviť, prestaňte šliapať do pedálov. Mechanický bicykel RW3011 nemá blokovací systém a núdzovú brzdu.

Parts list / Lista części / Seznam dílů / Teileliste / Zoznam dielov

<p>1</p>  <p>x1</p>	<p>2</p>  <p>x1</p>	<p>3</p>  <p>x1</p>	<p>4</p>  <p>x1</p>
<p>5</p>  <p>x1</p>	<p>6</p>  <p>x1</p>	<p>7</p>  <p>x1</p>	<p>8</p>  <p>x1</p>
<p>9</p>  <p>x1</p>	<p>10L</p>  <p>x1</p>	<p>10R</p>  <p>x1</p>	<p>11</p>  <p>x1</p>
<p>12</p>  <p>x1</p>	<p>13</p>  <p>x1</p>	<p>14</p>  <p>x1</p>	<p>15</p>  <p>M8x60mm</p> <p>x4</p>
<p>16</p>  <p>Ø8mm</p> <p>x8</p>	<p>17</p>  <p>M8</p> <p>x4</p>	<p>18</p>  <p>M8x15mm</p> <p>x4</p>	<p>19</p>  <p>M8x30mm</p> <p>x2</p>
<p>20</p>  <p>Ø8mm</p> <p>x2</p>	<p>22</p>  <p>Ø8mm</p> <p>x3</p>	<p>23</p>  <p>M8</p> <p>x3</p>	<p>24</p>  <p>M5x10mm</p> <p>x2</p>
			

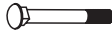

Assembly / Montáž / Montáž / Montage / Montáž

1

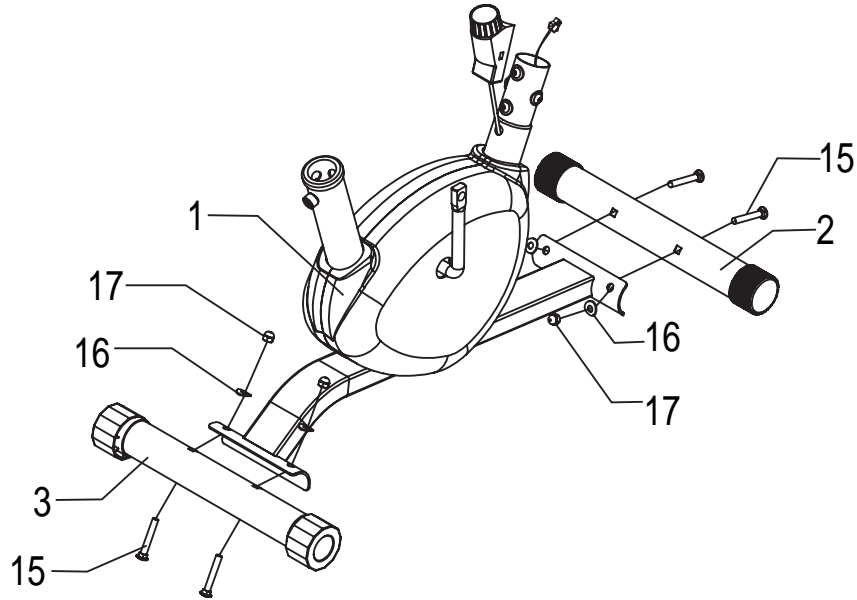
15 x4	16 x4	17 x4
		
M8x60mm	8 mm	M8



2

18 x4	16 x4
	
M8x15 mm	Ø8 mm

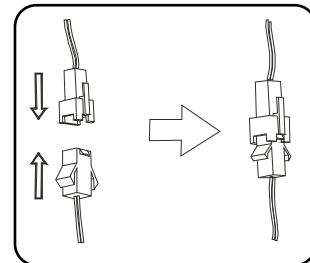
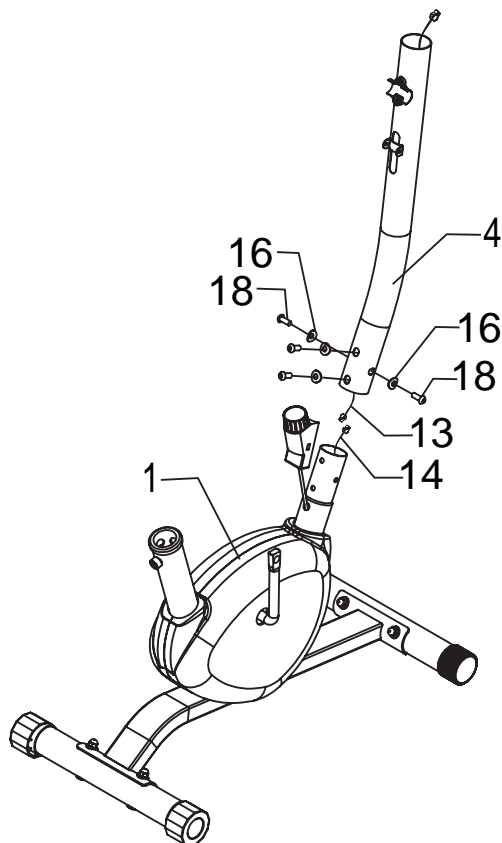

3

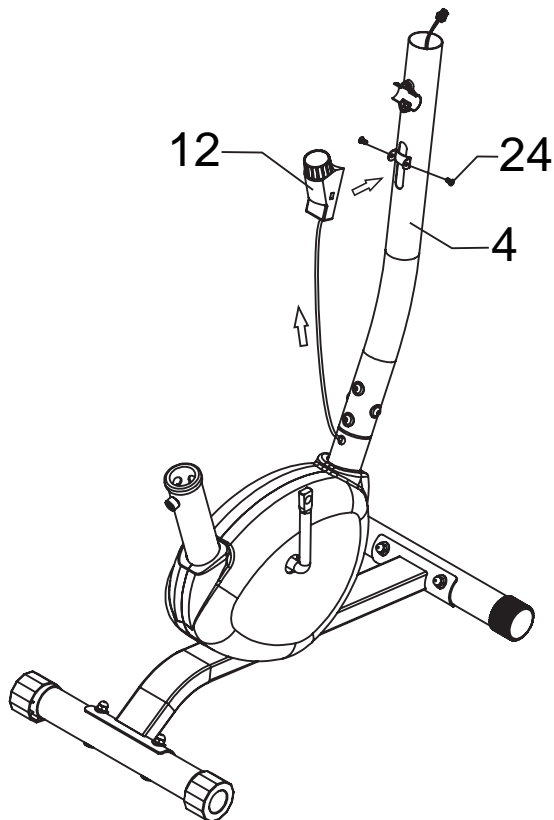
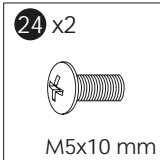

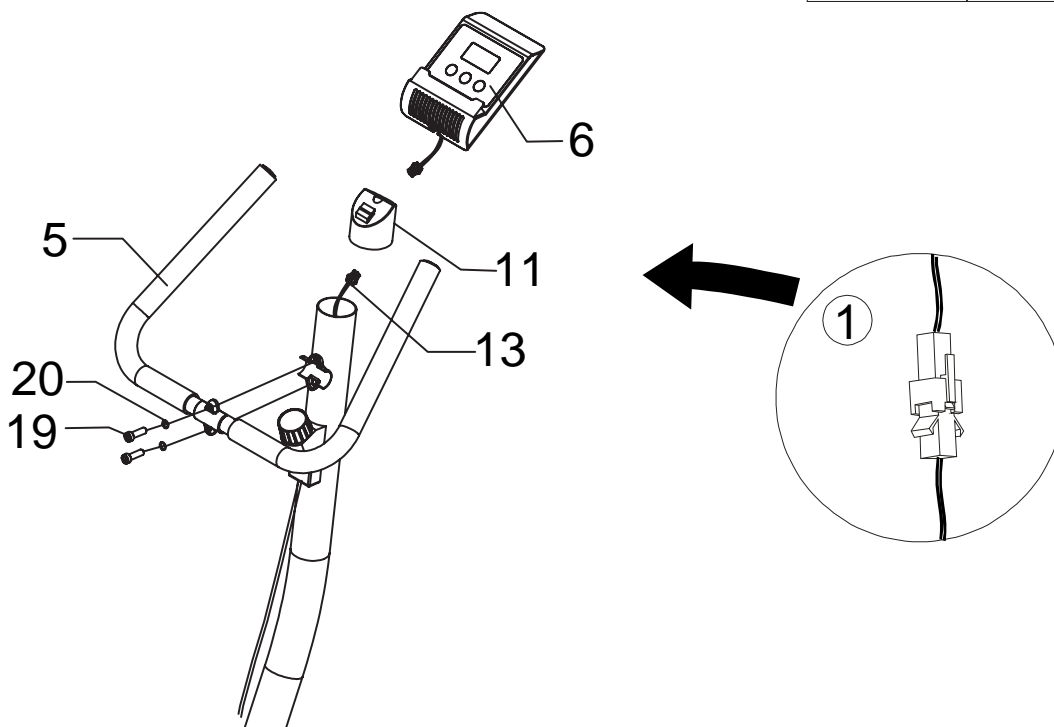
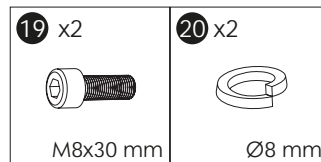

4



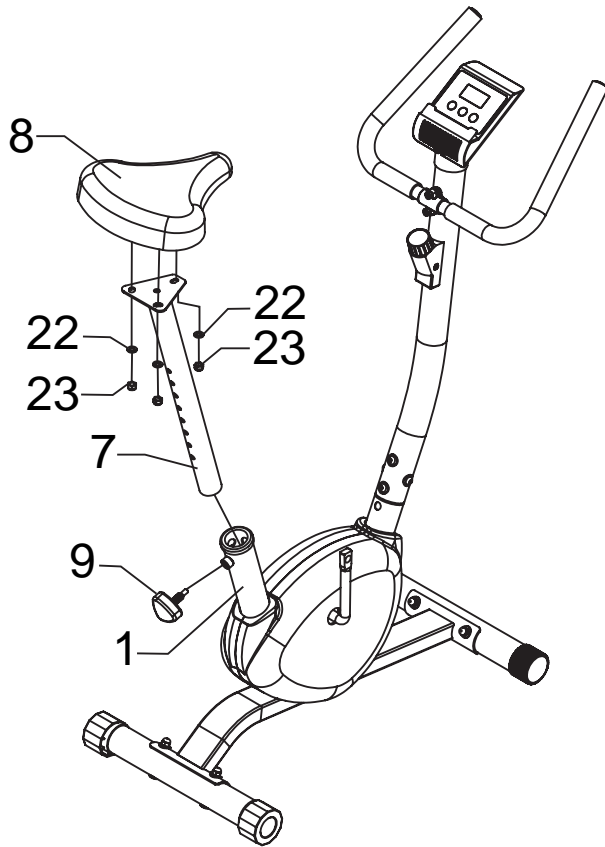

5

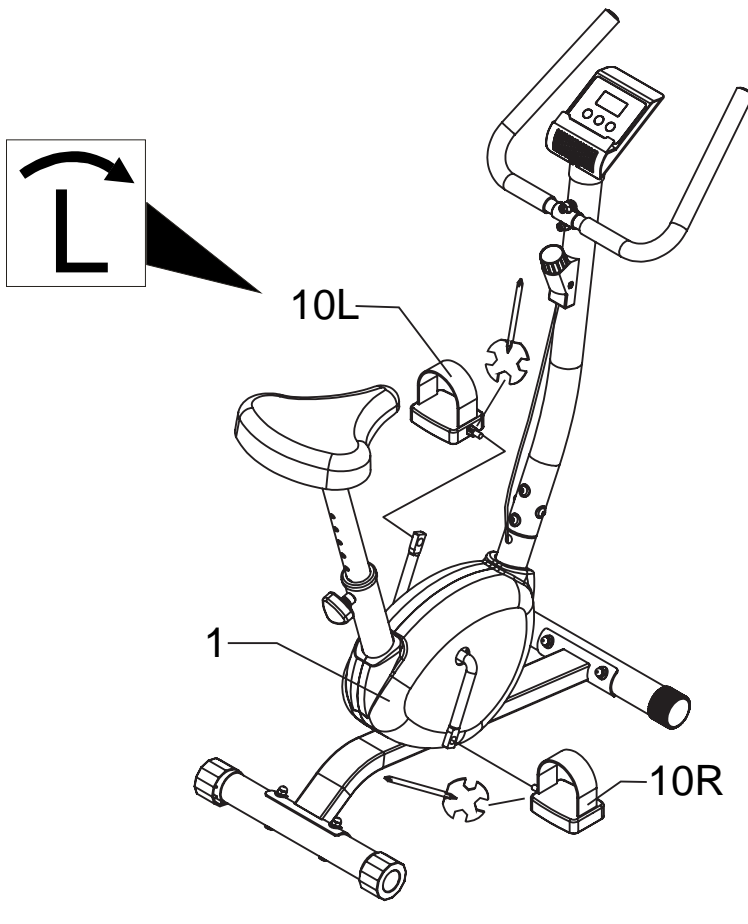

9 x1 	22 x3  Ø8 mm	23 x3  M8
--	--	---

6



10L x1 	10R x1 
--	--

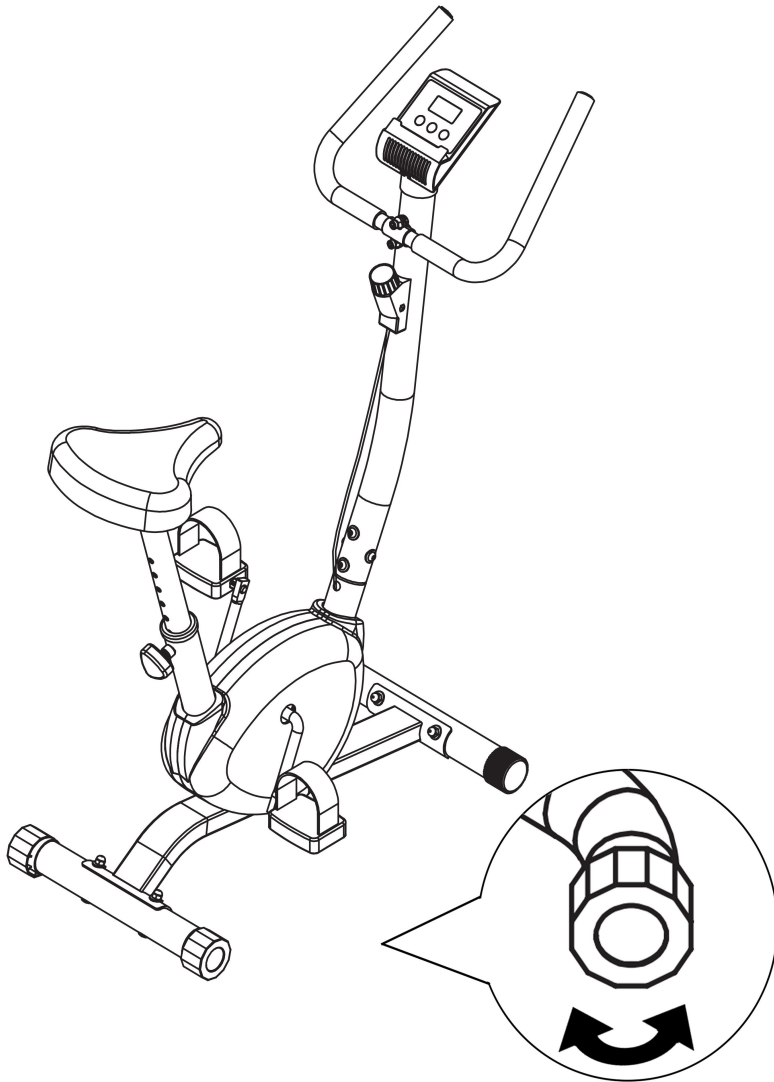



PL: Oznakowanie sprzętu symbolem przekreślonego kontenera na odpady informuje o zakazie umieszczania zużytego sprzętu elektrycznego i elektronicznego wraz z innymi odpadami. Zgodnie z Dyrektywą WEEE o sposobie gospodarowania zużytymi odpadami elektrycznymi i elektronicznymi, dla tego typu sprzętu należy stosować oddzielne sposoby utylizacji.

Użytkownik, który zamierza pozbyć się tego produktu, zobowiązany jest do oddania go do punktu zbierania zużytego sprzętu elektrycznego i elektronicznego, dzięki czemu przyczynia się do ponownego użycia, recyklingu, bądź odzysku, a tym samym do ochrony środowiska naturalnego. W tym celu należy skontaktować się z punktem w którym urządzenie zostało nabyte, lub z przedstawicielami władz lokalnych. Składniki niebezpieczne zawarte w sprzęcie elektronicznym mogą powodować długo utrzymujące się niekorzystne zmiany w środowisku naturalnym, jak również działać szkodliwie na zdrowie ludzi.

EN: Marking the equipment with a symbol of a crossed-out waste container informs about prohibition of placing used electrical and electronic equipment with other household waste. According to the WEEE Directive on used electrical and electronic waste management, separate disposal methods must be applied for this type of equipment. A user, who intends to dispose this product, is required to deliver it to a collection point for used electrical and electronic equipment in order to contribute to reuse, recycling, or recovery and consequently, to protect the environment. To do this, contact the point where the device was purchased or local government officials. Hazardous components contained in the electronic equipment can cause long-lasting adverse changes in the environment, as well as have a harmful effect on human health.

CZ: Označení zařízení symbolem přeškrtnutého kontejneru na odpad informuje o zákazu ukládání použitých elektrických a elektronických zařízení společně s ostatním odpadem. Podle směrnice WEEE o nakládání s použitým elektrickým a elektronickým odpadem je nutné pro tento typ zařízení používat oddělené metody likvidace.

Uživatel, který hodlá tento výrobek zlikvidovat, je povinen jej odevzdat na sběrném místě pro použité elektrická a elektronická zařízení, čímž přispěje k opětovnému použití, recyklaci nebo zpracování na druhotné suroviny, a tím přispěje k ochraně životního prostředí. Za tímto účelem se obraťte na místo, kde byl spotřebič zakoupen, nebo na místní úřad. Nebezpečné složky obsažené v elektronických zařízeních mohou způsobit dlouhodobé nepříznivé změny v životním prostředí a také mít škodlivý vliv na lidské zdraví.

DE: Die Kennzeichnung von Geräten mit einem durchgestrichenen Abfallbehälter weist darauf hin, dass das Produkt vom normalen Haushaltsabfall getrennt gesammelt und entsorgt werden muss. Nach der WEEE-Richtlinie über Elektro- und Elektronik-Altgeräte muss man diese Art der Geräte getrennt entsorgen. Der Nutzer, der dieses Gerät entsorgen will, ist dazu verpflichtet, es an die Sammelstelle für Elektro- und Elektronik-Altgeräte zurückzugeben, was zur Wiederverwendung, zum Recycling oder zur Verwertung und damit zum Schutz der Umwelt beiträgt. Wenden Sie sich dazu bitte an Ihren Händler oder an die örtlichen Behörden. Gefährliche Komponenten in elektronischen Geräten können zu dauerhaften nachteiligen Veränderungen der Umwelt und zu schädlichen Auswirkungen auf die menschliche Gesundheit führen.

SK: Označenie zariadenia symbolom preškrtnutého kontajnera na odpad informuje o zákaze umiestňovať použité elektrické a elektronické zariadenia do iného odpadu z domácnosti. Podľa smernice WEEE o nakladaní s použitým elektrickým a elektronickým odpadom sa pre tento typ zariadenia musia používať oddelené metódy likvidácie. Používateľ, ktorý má v úmysle zlikvidovať tento výrobok, je povinný odovzdať ho na zberné miesto pre použité elektrické a elektronické zariadenia, aby tak prispel k opätovnému použitiu, recyklácii alebo zhodnoteniu a následne k ochrane životného prostredia. Za týmto účelom sa obráťte na miesto, kde bolo zariadenie zakúpené, alebo na predstaviteľov miestnej samosprávy. Nebezpečné zložky obsiahnuté v elektronickom zariadení môžu spôsobiť dlhotrvajúce nepriaznivé zmeny v životnom prostredí, ako aj mať škodlivý vplyv na ľudské zdravie.



KARTA GWARANCYJNA

Nazwa artykułu:.....
Kod EAN:.....
Data sprzedaży:.....

WARUNKI GWARANCJI:

1. Sprzedawca w imieniu Gwaranta udziela gwarancji na terytorium RP na okres 24 miesięcy od daty sprzedaży.
2. Gwarancja będzie respektowana przez sklep lub serwis po przedstawieniu przez klienta:
 - czytelnie i poprawnie wypełnionej karty gwarancyjnej z pieczętą sprzedaży oraz podpisem sprzedawcy,
 - ważnego dowodu zakupu sprzętu z datą sprzedaży / rachunku, reklamowanego towaru.
3. Ewentualne wady i uszkodzenia ujawniane w okresie gwarancyjnym będą naprawiane bezpłatnie w terminie nie dłuższym niż 21 dni od daty dostarczenia towaru do serwisu.
4. W przypadku konieczności sprowadzenia części z importu okres naprawy może się wydłużyć o czas niezbędny do ich sprowadzenia jednak nie dłużej niż o 90 dni.
5. Gwarancją nie są objęte:
 - uszkodzenia mechaniczne i wywołane nimi wady,
 - uszkodzenia i wady wynikłe wskutek niewłaściwego z przeznaczeniem użytkowania i przechowywania,
 - niewłaściwy montaż i konserwacja,
 - uszkodzenia i zużycie takich elementów jak: linki, paski, elementy gumowe, pedały, uchwyty z gąbki, kółka, łożyska itp.
6. Gwarancja traci ważność w przypadku:
 - upływu terminu ważności,
 - samodzielnych napraw,
 - nieprzestrzegania zasad prawidłowej eksploatacji.
7. Produkt oddany do naprawy powinien być kompletny i czysty. W przypadku stwierdzenia braków serwis ma prawo odmówić przyjęcia do naprawy. W przypadku dostarczenia brudnego produktu serwis może odmówić jego przyjęcia lub też na koszt klienta za jego pisemną zgodą dokonać czyszczenia.
8. Gwarancją nie są objęte czynności związane z montażem, konserwacją, które zgodnie z instrukcją obsługi użytkownik zobowiązany jest wykonać we własnym zakresie.
9. Gwarant informuje również, że prowadzi serwis pogwarancyjny.
10. Towar powinien być zabezpieczony do wysyłki.
11. W celu skorzystania z gwarancji, przestrzegaj procedury zamieszonej na stronie internetowej:
<https://serwis.abisal.pl/>

W przypadku braku zgodności rzeczy sprzedanej z umową kupującemu z mocy prawa przysługują środki ochrony prawnej ze strony i na koszt sprzedawcy. Gwarancja nie ma wpływu na te środki ochrony prawnej.

SPRZĘT NIE JEST PRZEZNACZONY DO UŻYTKU W CELACH REHABILITACYJNYCH I TERAPEUTYCZNYCH.

ADNOTACJE O PRZEBIEGU NAPRAW

L.p.	Data zgłoszenia	Data wydania	Przebieg napraw	Podpis odbierającego (sklep, właściciel)

GUARANTEE CARD

Article name:.....

EAN code:.....

Date of sale:

GUARANTEE TERMS:

1. The Seller, on behalf of the Guarantor, provides a guarantee in the territory of the Republic of Poland for a period of 24 months from the date of sale.
2. The guarantee will be honoured by the shop or service centre upon presentation by the customer:
 - a legibly and correctly completed warranty card with the sales stamp and the seller's signature,
 - a valid proof of purchase of the equipment with the date of sale / receipt, the goods claimed.
3. Any defects and damage discovered during the warranty period will be repaired free of charge within a maximum of 21 days from the date of delivery of the goods to the service.
4. In the case of the necessity to import parts, the repair period may be extended by the time necessary for their import, but not longer than 90 days.
5. The warranty does not cover:
 - mechanical damage and defects caused by them,
 - damages and defects resulting from improper use and storage,
 - improper assembly and maintenance,
 - damage and wear of components such as cables, straps, rubber parts, pedals, sponge grips, wheels, bearings, etc.
6. The warranty is void in the event of:
 - expiry date,
 - self-repair,
 - failure to observe the rules of correct operation.
7. Product returned for repair should be complete and clean. In the case of defects the service has the right to refuse acceptance for repair. If the product is delivered dirty, the service centre may refuse to accept it or clean it at the customer's expense with his written consent.
8. The warranty does not cover installation and maintenance work, which, according to the user manual, must be carried out by the user himself.
9. The guarantor also informs that it provides post-warranty service.
10. The goods should be protected for shipping.
11. In order to make use of the warranty, please follow the procedure on the website: <https://serwis.abisal.pl/>.

In case of non-conformity of the sold thing with the contract, the buyer is entitled by law to legal remedies from and at the expense of the seller. The guarantee does not affect such remedies.

THE EQUIPMENT IS NOT INTENDED FOR REHABILITATION AND THERAPY

NOTES ON THE COURSE OF REPAIRS

Item	Date of notification	Date of provision	Course of repairs	Signature of the recipient (shop, owner)

ZÁRUČNÍ LIST

Název produktu:.....

EAN kód:.....

Datum prodeje:.....

ZÁRUČNÍ PODMÍNKY:

1. Prodávající jménem Ručitele poskytuje záruku na území Polské republiky na dobu 24 měsíců od data prodeje.
2. Záruka bude uznána prodejnou nebo servisním střediskem po předložení zákazníkem:
 - čitelně a správně vyplněný záruční list s prodejním razítkem a podpisem prodávajícího,
 - platný doklad o koupi zařízení s datem prodeje/příjmu, reklamované zboží.
3. Veškeré závady a poškození zjištěné v záruční době budou bezplatně odstraněny nejpozději do 21 dnů ode dne doručení zboží do servisu.
4. V případě nutnosti dovozu dílů může být doba opravy prodloužena o dobu nutnou k jejich dovozu, nejdéle však o 90 dnů.
5. Záruka se nevztahuje na:
 - mechanická poškození a jimi způsobené závady,
 - poškození a závady vzniklé v důsledku nesprávného používání a skladování,
 - nesprávné montáže a údržby,
 - poškození a opotřebení součástí, jako jsou kabely, řemínky, gumové díly, pedály, houbové rukojeti, kola, ložiska atd.
6. Záruka zaniká v případě:
 - datum vypršení platnosti,
 - samoopravy,
 - nedodržení pravidel správného provozu.
7. Výrobek vrácený k opravě by měl být kompletní a čistý. V případě závad má servis právo odmítnout přijetí do opravy. Pokud je výrobek dodán znečištěný, může jej servisní středisko s písemným souhlasem zákazníka odmítnout přijmout nebo jej na jeho náklady vyčistit.
8. Záruka se nevztahuje na instalační a údržbářské práce, které si podle návodu k obsluze musí uživatel provádět sám.
9. Garant dále informuje, že poskytuje pozáruční servis.
10. Zboží by mělo být chráněno pro přepravu.
11. Pro uplatnění záruky postupujte podle postupu na internetových stránkách: <https://serwis.abisal.pl/>.

Pokud zboží neodpovídá smlouvě, má kupující ze zákona nárok na zajištění právní ochrany na náklady prodávajícího. Záruka nemá na tyto zákonné opravné prostředky vliv.

ZAŘÍZENÍ NENÍ URČENO K POUŽITÍ PRO RAHABILITAČNÍ A TERAPEUTICKÉ ÚČELY.

UPOZORNĚNÍ O OPRAVĚ

Č.	Datum nahlášení	Datum vydání	Průběh oprav	Podpis příjemce (obchod, majitel)

GARANTIEKARTE

Artikelname:.....

EAN-Code:.....

Verkaufsdatum:.....

GARANTIEBEDINGUNGEN:

1. Der Verkäufer übernimmt im Namen des Garantiegebers eine Garantie auf dem Gebiet der Republik Polen für einen Zeitraum von 24 Monaten ab dem Verkaufsdatum.
2. Die Garantie wird von der Verkaufsstelle oder dem Servicecenter bei Vorlage des Kunden gewährt:
 - eine leserlich und korrekt ausgefüllte Garantiekarte mit dem Verkaufsstempel und der Unterschrift des Verkäufers,
 - einen gültigen Kaufbeleg für das Gerät mit dem Datum des Verkaufs/der Quittung, die reklamierte Ware.
3. Alle während der Garantiezeit festgestellten Mängel und Schäden werden innerhalb von maximal 21 Tagen ab dem Datum der Übergabe der Ware an den Service kostenlos behoben.
4. Im Falle der Notwendigkeit, Teile zu importieren, kann die Reparaturfrist um die Zeit, die für den Import erforderlich ist, verlängert werden, jedoch nicht länger als 90 Tage.
5. Die Garantie erstreckt sich nicht auf:
 - mechanische Schäden und dadurch verursachte Mängel,
 - Schäden und Mängel, die auf unsachgemäße Verwendung und Lagerung zurückzuführen sind,
 - unsachgemäße Montage und Wartung,
 - Schäden und Verschleiß an Komponenten wie Kabeln, Riemen, Gummiteilen, Pedalen, Schwammgriffen, Rädern, Lagern usw.
6. Die Garantie erlischt im Falle von:
 - Verfallsdatum,
 - Selbstreparatur,
 - Nichtbeachtung der Regeln für den korrekten Betrieb.
7. Das zur Reparatur eingesandte Produkt muss vollständig und sauber sein. Im Falle von Mängeln hat der Service das Recht, die Annahme zur Reparatur zu verweigern. Wird das Produkt verschmutzt angeliefert, kann der Kundendienst die Annahme verweigern oder es auf Kosten des Kunden mit dessen schriftlicher Zustimmung reinigen.
8. Die Garantie erstreckt sich nicht auf Installations- und Wartungsarbeiten, die laut Gebrauchsanweisung vom Benutzer selbst durchgeführt werden müssen.
9. Die Garantiegeberin weist darauf hin, dass sie auch einen Nachgarantieservice anbietet.
10. Die Ware sollte für den Versand geschützt werden.
11. Um die Garantie in Anspruch zu nehmen, befolgen Sie bitte das Verfahren auf der Website: <https://serwis.abisal.pl/>.

Im Falle der Nichtübereinstimmung des verkauften Gegenstandes mit dem Vertrag stehen dem Käufer Rechtsbehelfe auf Kosten des Verkäufers zu. Die Garantie beeinflusst diese Rechtsbehelfe nicht.

DAS GERÄT IST NICHT ZUR VERWENDUNG ZUR REHABILITATION UND THERAPEUTISCHEN ZWECKEN BESTIMMT

VERMERKE ÜBER DEN VERLAUF DER REPARATUREN

Lfd. Nr.	Datum der Anmeldung	Datum der Ausgabe	Verlauf der Reparaturen	Unterschrift des Empfängers (Laden, Eigentümer)

ZÁRUČNÁ KARTA

Názov článku:.....
EAN kód:.....
Dátum predaja:

ZÁRUČNÉ PODMIENKY:

1. Predávajúci v mene ručiteľa poskytuje záruku na území Poľskej republiky na obdobie 24 mesiacov od dátumu predaja.
2. Záruku poskytne predajňa alebo servisné stredisko na základe predloženia záruky zákazníkom:
 - čitateľne a správne vyplnený záručný list s pečiatkou predajcu a podpisom predávajúceho,
 - platného dokladu o kúpe zariadenia s dátumom predaja/prijatia, reklamovaného tovaru.
3. Všetky závady a poškodenia zistené počas záručnej doby budú bezplatne odstránené najneskôr do 21 dní odo dňa doručenia tovaru do servisu.
4. V prípade nutnosti dovozu dielov sa môže doba opravy predĺžiť o čas potrebný na ich dovoz, maximálne však o 90 dní.
5. Záruka sa nevzťahuje na:
 - mechanické poškodenia a nimi spôsobené závady,
 - poškodenia a závady spôsobené nesprávnym používaním a skladovaním,
 - nesprávnej montáže a údržby,
 - poškodenie a opotrebovanie komponentov, ako sú káble, remienky, gumové časti, pedále, hubové rukoväte, kolesá, ložiská atď.
6. Záruka zaniká v prípade:
 - Dátum skončenia platnosti,
 - samoopravy,
 - nedodržania pravidiel správnej prevádzky.
7. Výrobok vrátený na opravu by mal byť kompletný a čistý. V prípade závad má servis právo odmietnuť prijatie do opravy. Ak je výrobok dodaný znečistený, servisné stredisko ho môže odmietnuť prijať alebo ho s písomným súhlasom zákazníka vyčistiť na jeho náklady.
8. Záruka sa nevzťahuje na inštalačné a údržbárske práce, ktoré si podľa návodu na obsluhu musí vykonať používateľ sám.
9. Garant zároveň informuje, že poskytuje pozáručný servis.
10. Tovar by mal byť chránený pri preprave.
11. Ak chcete využiť záruku, postupujte podľa postupu na webovej stránke: <https://serwis.abisal.pl/>.

ZARIADENIE NIE JE URČENÉ NA REHABILITÁCIU A TERAPIU

POZNÁMKY K PRIEBEHU OPRÁV

Položka	Dátum notifikácie	Dátum poskytnutia	Priebeh opravy	Podpis príjemcu (predajňa, vlastník)



IMPORTER: **ABISAL SP. Z O.O.**, ul. Pyskowicka 17, 41-807 Zabrze, Polska

DISTRIBUTOR: ABISTORE SPORT S.R.O, U Cihelny 230/3, 74801 Hlučín, Česká Republika

abisal@abisal.pl www.abisal.pl