

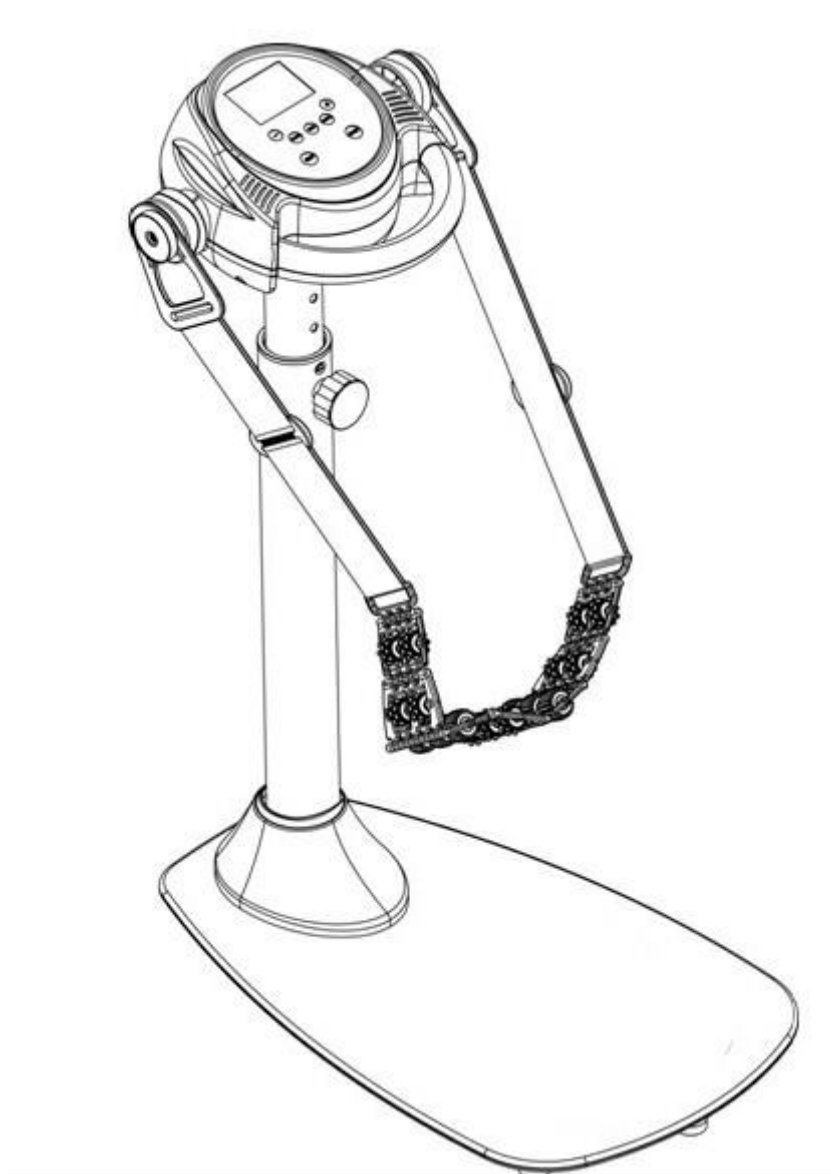

**MASAŻER PROGRAMOWALNY  
FITNESS MASSAGER  
MASÁŽNÍ PŘÍSTROJ  
BANDMASSAGEGERÄT  
MA1001**



**INSTRUKCJA UŻYTKOWANIA – MANUAL INSTRUCTION –  
NÁVOD K OBSLUZE - BEDIENUNGSANLEITUNG**

## **UWAGI DOTYCZĄCE BEZPIECZEŃSTWA**

Produkt ten przeznaczony jest wyłącznie do użytku domowego i zaprojektowano tak, aby zapewnić optymalne bezpieczeństwo. Powinny być przestrzegane następujące zasady:

1. **Przed rozpoczęciem treningu skonsultuj się z lekarzem w celu stwierdzenia braku przeciwwskazań do korzystania ze sprzętu do ćwiczeń. Decyzja lekarza jest niezbędna w przypadku przyjmowania leków wpływających na pracę serca, ciśnienie krwi i poziom cholesterolu. Jest to także konieczne w przypadku osób w wieku powyżej 35 lat oraz osób mających kłopoty ze zdrowiem.**
2. Przed rozpoczęciem ćwiczeń zawsze wykonaj rozgrzewkę.
3. Zwracaj uwagę na niepokojące sygnały. Niewłaściwe lub nadmierne ćwiczenia są niebezpieczne dla zdrowia. Jeśli w czasie ćwiczeń pojawią się bóle lub zawroty głowy, ból w klatce piersiowej, nieregularny rytm serca lub inne niepokojące objawy, należy natychmiast przerwać ćwiczenia i skonsultować się z lekarzem. Urazy mogą wynikać z nieprawidłowego lub zbyt intensywnego treningu.
4. W czasie ćwiczeń i po ich zakończeniu zabezpiecz sprzęt treningowy przed dostępem dzieci i zwierząt
5. Urządzenie należy postawić na suchej, stabilnej i właściwie wypoziomowanej powierzchni. Z bezpośredniego sąsiedztwa urządzenia należy usunąć wszystkie ostre przedmioty. Należy chronić je przed wilgocią, ewentualne nierówności podłoża należy wyrównać. Zalecane jest stosowanie specjalnego podkładu antypoślizgowego, który zapobiegnie przesuwaniu się urządzenia podczas wykonywania ćwiczeń.
6. Wolna przestrzeń nie powinna być mniejsza niż 0,6 m i większa niż powierzchnia treningowa w kierunkach, w których sprzęt jest dostępny. Wolna przestrzeń musi także zawierać przestrzeń do awaryjnego zejścia. Gdzie sprzęt jest usytuowany obok siebie, wielkość wolnej przestrzeni może być podzielona.
7. Przed pierwszym użyciem, a później w regularnych odstępach czasu, należy sprawdzać mocowanie wszystkich śrub, bolców i pozostałych połączeń.
8. Przed rozpoczęciem ćwiczeń sprawdź umocowanie części i łączących je śrub. Trening można rozpocząć tylko wtedy, jeżeli urządzenie jest całkowicie sprawne.
9. Urządzenie powinno być regularnie sprawdzane pod względem zużycia i uszkodzeń tylko wtedy będzie ono spełniało warunki bezpieczeństwa. Uszkodzone części należy natychmiast naprawić lub wymienić do tego czasu nie wolno używać urządzenia do treningu.
10. Nie wkładaj w otwory żadnych elementów.
11. Zwracaj uwagę na wystające urządzenia regulacyjne i inne elementy konstrukcyjne, które mogłyby przeszkadzać w trakcie ćwiczeń.
12. Sprzęt wykorzystuj jedynie zgodnie z przeznaczeniem. Jeśli któraś z części ulegnie uszkodzeniu bądź zużyciu lub też usłyszysz niepokojące dźwięki podczas używania sprzętu, natychmiast przerwij ćwiczenia. Nie używaj sprzętu ponownie dopóki problem nie zostanie usunięty.
13. Ćwicz w wygodnym ubraniu i sportowym obuwiu. Unikaj luźnych ubrań, którymi można zahaczyć o wystające części sprzętu lub które mogłyby ograniczać swobodę ruchów.
14. **Sprzęt zaliczony został do klasy H według normy EN ISO 20957-1 i jest przeznaczony wyłącznie do użytku domowego. Nie może być używany w celach terapeutycznych, rehabilitacyjnych i komercyjnych.**
15. Podczas podnoszenia lub przenoszenia sprzętu należy zachować właściwą postawę, aby nie uszkodzić kręgosłupa.
16. Produkt jest przeznaczony wyłącznie dla osób dorosłych. Trzymaj dzieci, nie będące pod nadzorem z dala od urządzenia.
17. Montując urządzenie należy ściśle stosować się do załączonej instrukcji i używać tylko części dołączonych do zestawu. Przed rozpoczęciem montażu, należy sprawdzić czy wszystkie części, które zawiera dołączona lista, znajdują się w zestawie.



**OSTRZEŻENIE:** PRZED UŻYCIEM SPRZĘTU FITNESS PRZECZYTAJ INSTRUKCJE. NIE PONOSIMY ODPOWIEDZIALNOŚCI ZA KONTUZJE LUB USZKODZENIA PRZEDMIOTÓW, KTÓRE ZOSTAŁY SPOWODOWANE NIEWŁAŚCIWYM UŻYTKOWANIEM TEGO PRODUKTU.

### **DANE TECHNICZNE**

Waga netto – 20 kg

Rozmiar po rozłożeniu – 109\*71\*42,5 cm

Maksymalne obciążenie produktu – 120 kg

### **KONSERWACJA**

Do czyszczenia urządzenia nie należy używać agresywnych środków czyszczących. Używaj miękkiej, wilgotnej ściereczki do usuwania zabrudzeń i kurzu. Usuń ślady potu, gdyż kwasowy odczyn może uszkodzić tapicerkę. Urządzenia należy przechowywać w miejscach suchych by chronić je przed wilgocią i korozją.

**LISTA CZĘŚCI I NARZĘDZI**

<b>Nr</b>	<b>OPIS</b>	<b>Ilość</b>
1	Głowica	1
2	Przewód zasilający	1
3	Łącznik	1
4	Podkładka	4
5	Nakrętka M6	4
6	Śruba M8*16	8
7	Podkładka	8
8	Pas masujący	1
9	Kolumna komputera	1
10	Oslona	1
11	Łącznik kolumny komputera	1
12	Szklana podstawa	1
13	Piankowa podkładka 1	1
14	Stopka	7
15	Śruba M6*10	7
16	Piankowa podkładka	1
17	Płytki łączące	1
18	Podkładka	4
19	Śruba M10*30	4
20	Tuleja	1
21	Pokrętło	1

## **MONTAŻ**

### **KROK 1.**

Nałóż osłonę na kolumnę komputera (9), następnie wsuń kolumnę do szklanej podstawy (12). Dokręć korzystając ze śrub M8\*15 (6) oraz podkładek  $\varnothing 8$  (7).

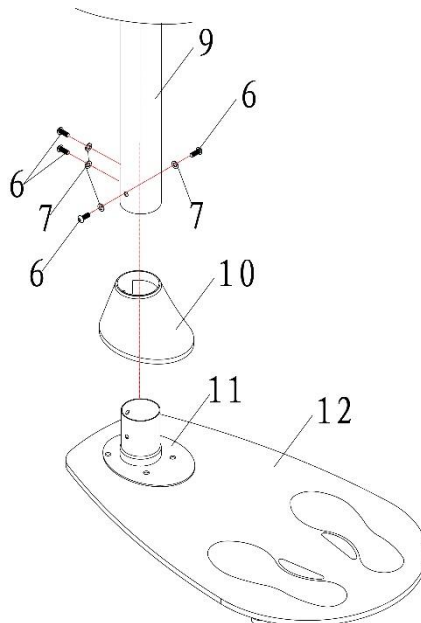

### **KROK 2.**

Przełącz przewód zasilający (2) z urządzenia sterującego przez łącznik (3). Następnie umieść urządzenie sterujące na płycie mocującej i korzystając ze śrub M6 (5) oraz 6# podkładek przymocuj urządzenie sterujące (1) do łącznika za pomocą klucza w kształcie litery Z.

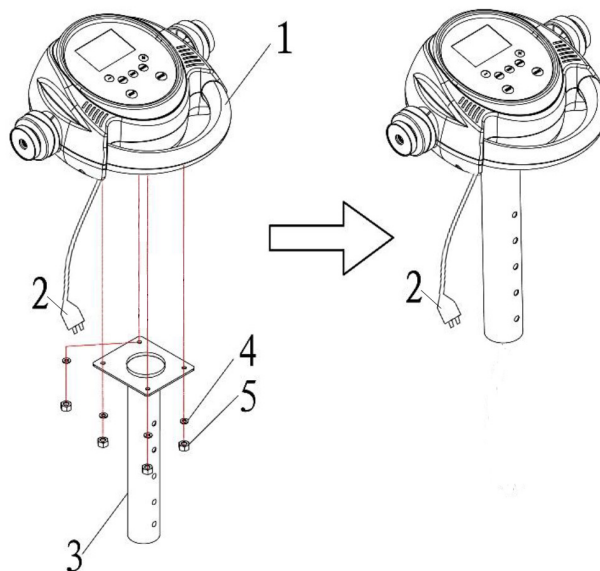

### **KROK 3.**

Przełącz przewód zasilający (2) przez otwór w kolumnie komputera (9) i przez otwór w szklanej podstawie (12). Po przeciągnięciu przewodu, wsuń łącznik do kolumny komputera (9), umieść pokrętło (21) w jednym z otworów w kolumnie (9). Jedną ręką trzymając pokrętło, drugą dopasuj wysokość kolumny do swoich potrzeb. Upewnij się, że pokrętło dopasuje się odpowiednio do jednego z otworów w kolumnie. Dokręć mocno.

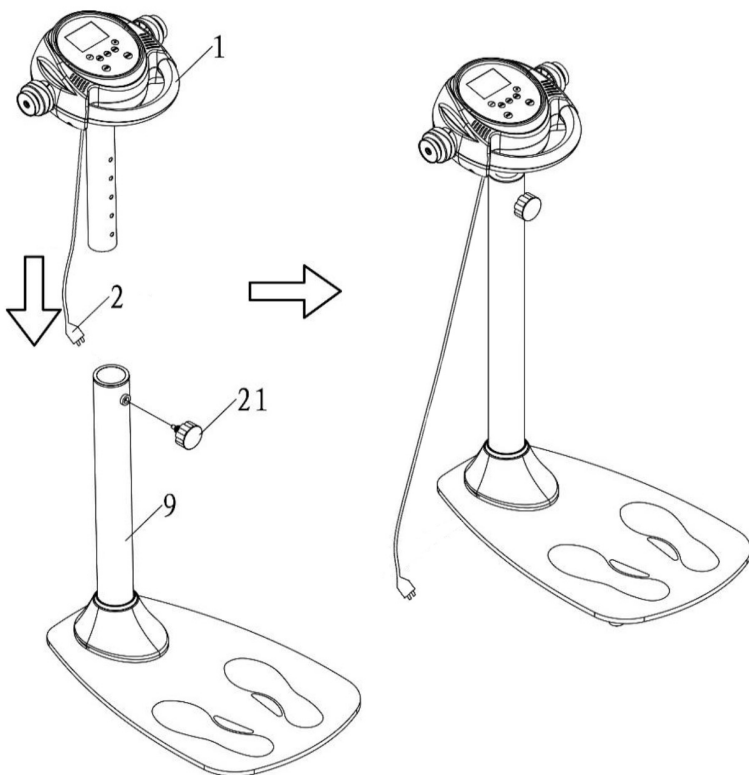

#### KROK 4.

Powieś pas masujący (8) na konsoli sterującej. Przed rozpoczęciem użytkowania, upewnij się że pas jest prawidłowo zamocowany na kole balansowym.

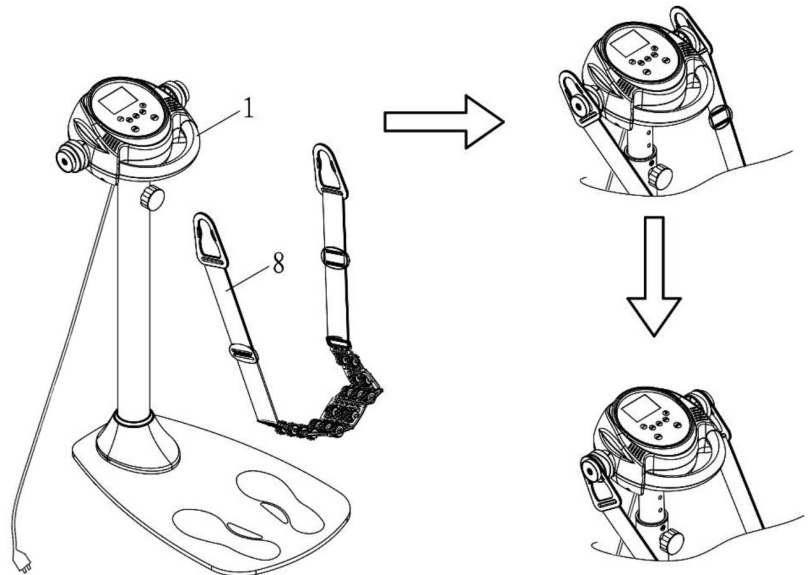

#### KOMPUTER

##### 1. Wyświetlacz:

(1) Wyświetlane programy: (P1—P6, U1—U3, H1—H2)

(2) Wyświetlane parametry ćwiczenia, zmiana co 5 sekund:

(CALO. /calorie/, TIME /czas/, SPEED /prędkość/, PROG /program/)

(3) Wyświetlacz kropkowy:

Gdy urządzenie jest wyłączone, wyświetlacz wskaże "OFF". Jeśli włączysz urządzenie i wybierzesz program "P1—P6, U1—U3", na wyświetlaczu pojawi się wykres odzwierciedlający aktualną prędkość.

##### 2. Klawisze:

1). START/STOP: wciśnij "START" lub "STOP" aby rozpocząć lub zakończyć masaż.

2). PROG.: Naciśnij aby wybrać jeden z trybów automatycznych P1—P6

3). MODE: Naciśnij aby wybrać "Manual Mode /tryb manualny/", "Time Countdown Mode /tryb odliczania/", "Calorie Countdown Mode /zliczanie kalorii/"

4). USER: Naciśnij aby wybrać jeden z programów użytkownika "U1—U3"

5). SPEED - +: Naciśnij aby dostosować prędkość lub wartość wybranego parametru. 20 zakresów wyboru.



##### 3. Opis funkcji

1). Tryb manualny.

2). Tryb odliczania.

3) 6 programów automatycznych (P1~P6)

4) 3 programy użytkownika (U1~U3)

##### 4. Tryb manualny.

Naciśnij "START" aby włączyć urządzenie (niska prędkość). Naciskaj "SPEED - +" aby zmniejszać lub zwiększać prędkość.

Naciśnij "STOP" aby wyzerować wszystkie wartości. Urządzenie wyłączy się automatycznie po 40 minutach ciągłego korzystania z trybu manualnego.

##### 5. Tryb odliczania.

Naciśnij "MODE" aby wybrać tryb odliczania lub spalania kalorii. Naciskaj "SPEED - +" aby dostosować wartość wybranego parametru.

Naciśnij "START" aby włączyć urządzenie (niska prędkość). Naciskaj "SPEED - +" aby zmniejszać lub zwiększać prędkość. Kiedy zaprogramowany czas lub wartość kalorii osiągną 0, urządzenie zatrzyma się, a wszystkie zaprogramowane dane zostaną wyzerowane.

##### 6. Ustawienia zaprogramowane.

Urządzenie posiada 6 programów automatycznych (P1~P6). Naciśnij "PROG", na wyświetlaczu pojawi się "P1~P6". Wybierz program i przejdź do sekcji czasu - 10:00. Naciskając "SPEED+" lub "SPEED-" ustaw interesujący Cię czas ćwiczenia a następnie naciśnij "START". Każdy z programów podzielony jest na 10 sekcji. Czas każdej z nich = całkowity ustawiony czas /10. Przy przejściu z jednej sekcji do kolejnej usłyszysz sygnał dźwiękowy i nastąpi zmiana prędkości masażu. Naciskaj "SPEED+" "SPEED-" aby zmienić prędkość. Po zakończeniu programu, usłyszysz sygnał dźwiękowy a na wyświetlaczu pojawi się "OFF".

##### 7. Program użytkownika

Naciśnij "USER". Na wyświetlaczu pojawi się "U1-U3". Wybierz jedną z opcji i naciśnij "MODE" aby przejść do programowania. Naciskaj "SPEED-+" aby dostosować prędkość masażu w pierwszej sekcji. Naciśnij "MODE" ponownie aby przejść do programowania sekcji kolejnej. Po ustaleniu prędkości dla każdej z sekcji, naciśnij "MODE" aby zachować dane. Zakres działania programów użytkownika jest taki sam jak w przypadku programów automatycznych.

## 8. FUNKCJA SLEEP

Urządzenie wyłączy się automatycznie po 10 minutach bez otrzymania żadnego sygnału. System włączy się ponownie po naciśnięciu dowolnego guzika.

## 9 . Wyświetlane parametry i zakres ustawień.

	ZAKRES	TRYB DOMYŚLNY	PROGRAM DOMYŚLNY	ZAKRES USTAWIEŃ
PRĘDKOŚĆ	1--20	-----	-----	-----
CZAS	0:00—99:99	10:00	10:00	1:00---30:00
KALORIE	0Kcl—99.99 Kcl	5 Kcl	-----	1Kcl—99.00 Kcl

## 10. Tabela programów

czas program		Každy okres = ustawienie czasu (minuty) / 10									
		1	2	3	4	5	6	7	8	9	10
P1	PRĘDKOŚĆ	1	2	3	4	1	2	3	4	1	2
P2	PRĘDKOŚĆ	1	2	3	4	5	5	4	3	2	1
P3	PRĘDKOŚĆ	1	4	1	4	1	4	1	4	1	4
P4	PRĘDKOŚĆ	1	2	3	4	3	2	1	2	3	2
P5	PRĘDKOŚĆ	2	4	6	4	2	2	4	6	4	2
P6	PRĘDKOŚĆ	1	6	1	6	1	6	1	4	1	6

## ZAKRES STOSOWANIA

Masażer jest urządzeniem przeznaczonym do redukcji napięcia mięśni. Poprawia ukrwienie i uelastycznia tkanki oraz jest pomocny w redukcji cellulitu. **Masażer programowany MA1001 HMS jest urządzeniem klasy H przeznaczonym wyłącznie do użytku domowego. Nie może być używany w celach terapeutycznych, rehabilitacyjnych i komercyjnych.**

## INSTRUKCJA ĆWICZEŃ

Cykl ćwiczeń zapewni Ci polepszenie kondycji, rozbudowę mięśni, a w połączeniu z dietą i ograniczeniem kalorii pozwoli zgubić zbędne kilogramy.

### Rozgrzewka

Ten etap pomoże przyspieszyć krążenie krwi, co pozwoli na efektywniejsze ćwiczenie mięśni. Poprawnie wykonana rozgrzewka zredukuje ryzyko kontuzji. Wskazane jest rozciągnięcie ciała jak pokazano na rysunkach poniżej. Każda z następujących czynności powinna być wykonywana przez co najmniej 30 sekund. Nie rozciągaj się zbyt mocno, jeśli poczujesz ból przestań naciągać mięśnie.

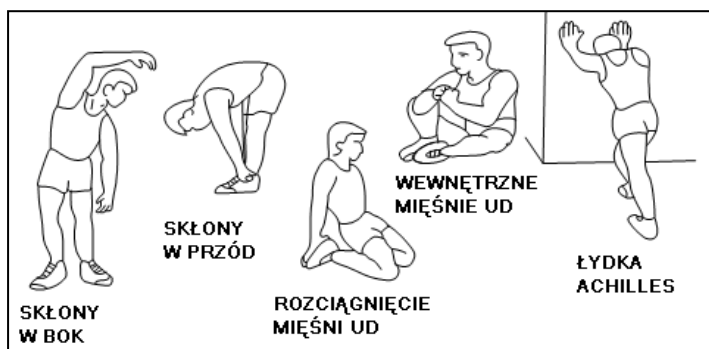

## PASY MASAŻERA

### UWAGA!

- Wybierz jeden z dostępnych pasów i ćwicz przez 3 minuty. Bardzo ważne jest zmienianie pozycji aby pas masował różne części ciała. Zaleca się masowanie przez 20 minut 3-4 razy w tygodniu.
- Może się zdarzyć, iż po ćwiczeniach skóra będzie zaczerwieniona. Jest to spowodowane nadmiernym ukrwieniem. Zaczerwienienie powinno zniknąć po kilku minutach.
- Wraz z ćwiczeniami przy pomocy masażera zaleca się stosowanie diety niskokalorycznej i picie dużej ilości płynów.
- Zaczepek oczka pasa z prawej i lewej strony korpusu silnika. Sprawdź czy pas jest poprawnie założony. Trzymaj pas naciągnięty i sprawdź czy może spaść. Bądź ostrożny rozpoczynając ćwiczenia z masażerem. Startuj używając podstawowego pasa następnie, wraz ze wzrostem intensywności, zmieniaj pasy.

- E. Włóż wtyczkę do gniazdka i załącz urządzenie. Twój pas do masażu oferuje możliwość pracy w 4 trybach. W trybie pierwszym urządzenie pracuje na wolnych obrotach, a w kolejnych trybach pracuje na szybkich obrotach.

## **FUNKCJE**

### **A. PAS DO MASAŻU**

Korzystaj z pasa mając na sobie wygodne ubranie. Pas nie może mieć bezpośredniego kontaktu ze skórą. Pas jest przeznaczony dla osób które mają problemy z cellulitem, posiada wiele rolek wygładzających ciało.

### **B. PAS POJEDYNCZY**

Pas przeznaczony do masażu ramion.

### **C. PAS PODWÓJNY**

Korzystaj z pasa mając na sobie wygodną dopasowaną odzież.



**A. PAS DO MASAŻU**



**B. PAS POJEDYNCZY**

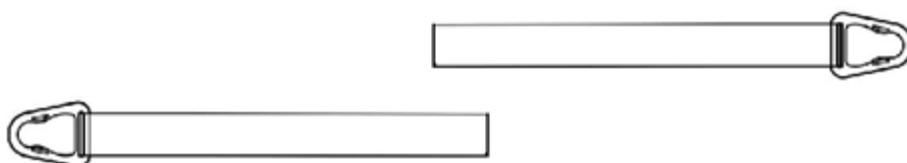

**C. PAS PODWÓJNY**

### A. PAS DO MASAŻU (130-173cm)

#### Zastosowanie:

Używaj pasa do masażu brzucha, talii, bioder i ud.



### B. PAS POJEDYŃCZY (100-160cm)

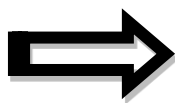

#### Zastosowanie 1:

Odwróć się tyłem do silniczka i przełóż pas przez ramię. W ten sposób masowane będą twoje ramiona i mięśnie klatki piersiowej.

#### Zastosowanie 2:

Odwróć się twarzą w kierunku silniczka i załóż pas w dolnej części pleców.

#### Zastosowanie 3:

Poprzez włożenie jednej nogi w okrąg pasa możesz masować również mięśnie ud. Możesz kontrolować intensywność masażu przez przesuwanie nogi do przodu i do tyłu.



### C. PAS PODWÓJNY (54CMx2)

#### Zastosowanie:

Upewnij się, że pas jest zawsze odpowiednio naprężony wokół części ciała, którą chcesz masować, nie powinien on jednak być naprężony zbyt mocno.

# OWNER'S MANUAL

## IMPORTANT SAFETY INFORMATION

This product has been designed for home use only and built for optimum safety. Please note the following safety precautions:

1. Before starting any exercise program you should consult your doctor to determine if you have any physical or health conditions that could create a risk to your health and safety, or prevent you from using the equipment properly. Your doctor's advice is essential if you are taking medication that affects your heart rate, blood pressure or cholesterol level. This is especially important for persons over the age of 35, pregnant women, or those with pre-existing health problems or balance impairments.
2. Before using this equipment to exercise, always do stretching exercises to properly warm up.
3. Be aware of your body's signals. Incorrect or excessive exercise can damage your health. Stop exercising if you experience any of the following symptoms: pain, tightness in your chest, irregular heartbeat, extreme shortness of breath, feeling light headed, dizzy or nauseous. If you do experience any of these conditions you should consult your doctor before continuing with exercise program. Injuries to health may result from incorrect or excessive training.
4. During exercises and after keep children and pets away from the equipment.
5. Use the equipment on a stable and levelled surface with a protective cover for your floor or carpet. Move all sharp objects.
6. Free area shall be not less than 0,6 m greater than the training area in the directions from which the equipment is accessed. Free area must also include the area for emergency dismount. Where equipment is positioned adjacent to each other the value of the free area may be shared.
7. Before each use, visually inspect the unit including hardware and resistance bands.
8. Before using the equipment, check if the nuts, bolts and other bends are securely tightened.
9. Always use the equipment as indicated. If you find any defective components whilst assembling or checking the equipment, or if you hear any unusual noise coming from the equipment while using, stop. Do not use the equipment until the problem has been rectified.
10. Do not insert any object into any openings.
11. Be aware of all regulation and constructions parts which may disturb during exercises.
12. The safety level of the equipment can only be maintained if it is regularly examined for damage and/or wear and tear.
13. Wear suitable clothing whilst using the equipment. Avoid wearing loose clothing which may get caught in the equipment or that may restrict or prevent movement.
14. The equipment has been tested and certified according to EN ISO 20957-1 under class H. It is not suitable for therapeutic use.
15. Care must be taken when lifting or moving the equipment so as not to injure your back. Always use proper lifting techniques and/or use assistance.
16. The equipment is designed for adult use only. Keep unsupervised children away from the equipment.
17. Assemble this unit as described in this manual. Use only parts from the set. Check all parts with the part list.



**WARNING:** READ ALL INSTRUCTIONS BEFORE USING ANY FITNESS EQUIPMENT. WE ASSUME NO RESPONSIBILITY FOR PERSONAL INJURY OR PROPERTY DAMAGE CAUSED BY OR THROUGH THE USE OF THIS PRODUCT

## SPECIFICATIONS

Weight – 20 kg

Dimensions - 109\*71\*42,5 cm

Maximum weight of user – 120 kg

## MAINTENANCE

Your unit has been carefully designed to require minimum maintenance. To ensure this, we recommend that you do the following:

- Keep your unit clean by wiping sweat, dust or other residue off with a soft, clean cloth after each use
- Always make sure that the bands are secure and show no signs of wear
- Regularly check the tightness of nuts and bolts

## PARTS LIST AND TOOLS

No.	DESCRIPTION	QTY
1	Massage head	1
2	Power line	1
3	Upright connection	1
4	Flat washers	4

5	Locknut M6	4
6	Screw M8*16	8
7	Curved washers	8
8	Massage belt components	1
9	Upright	1
10	Decorative Cover	1
11	Upright under the connecting pipe	1
12	Glass base	1
13	EVA pad 1	1
14	Foot pad	7
15	Screw M6*10	7
16	EVA pad	1
17	Connection Disc	1
18	Flat washers	4
19	Screw M10*30	4
20	hollow tubes	1
21	Elastic pine	1

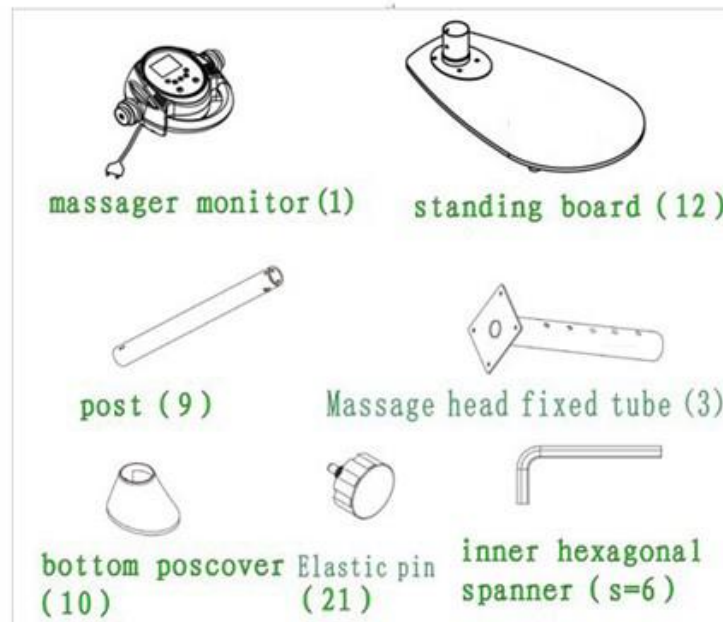

## ASSEMBLY INSTRUCTIONS

### STEP 1.

First set the decorative cover into the upright assembly (9), then insert the upright assembly into the glass base assembly (12), finally lock the upright by using the screw M8\*15 (6) and arc washer  $\phi 8$  (7), covered the decorative cover.

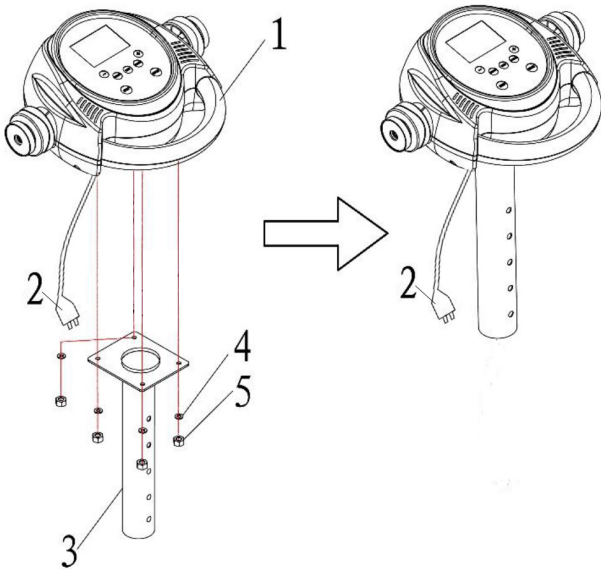
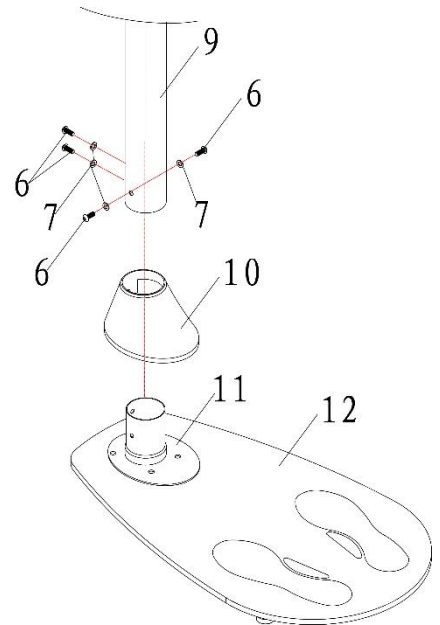

### STEP 2.

First put the power line(2) from top to massage head fixed (3) and pull out the power line plug; then put the massage heads parts from top into holes on the fixed plate of massage head fixed, use M6 screw(5) and 6# flat washers to lock the massage head assembly(1) by using Z-shaped wrench.

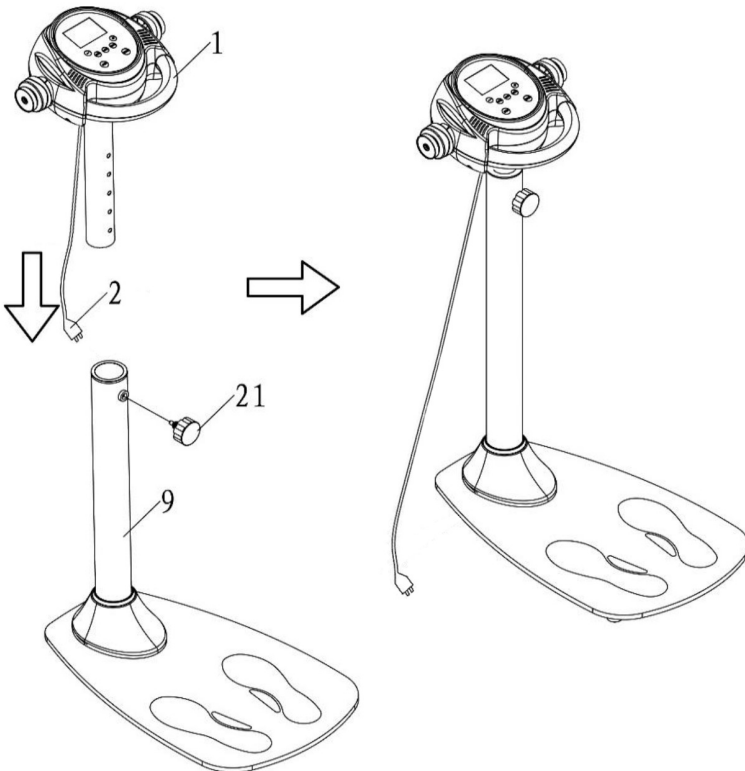

### STEP 3.

First put the power line(2) from top to the uprights assembly(9) and the glass base assembly(12), pull out the power line plug from the glass base; then insert the assembled massage head assembly into upright(9), turn the elastic pin(21) to the upright assembly(9), only to spin into 3-5 teeth, then a hand pull out elastic pin(21), the other hand adjust the left and right and up and down position of massage head assembly(1) to make one of adjustment holes aim bolt hole, release the elastic pin(21) and spin tight.

#### STEP 4.

Hang the massage belt(8) in the balanced wheel of massage head assembly. Be noticed that the massage belt must hang in the balanced wheel before using it.

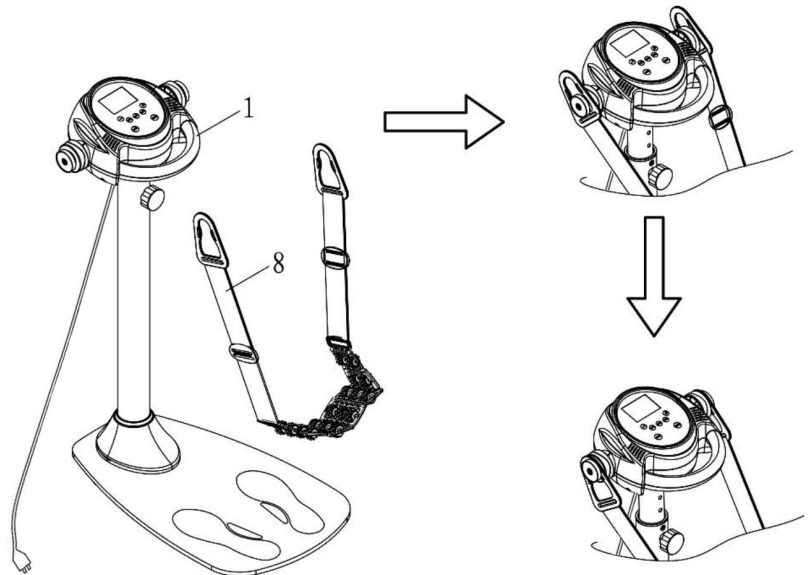

### MESSAGE FUNCTION INSTRUCTION

#### 1. Display:

(1) Program Display: (P1—P6、U1—U3、H1—H2)

(2) Compound Display

Displays (CALO., TIME、 SPEED、 PROG) on the left side of the screen, and switch the display every 5 seconds.

(3) Dot Matrix Display

If stop, the screen will display "OFF". When turn on or choose "P1—P6,U1—U3", The screen will display the graph of the corresponding speed.

#### 2. Buttons:

1). START/STOP: Press the "START" or "STOP" to turn on or turn off the massage

2). PROG.: Preset program button,press the button to choose P1—P6

3). MODE: Mode selecting button,press this button to choose "Manual Mode", "Time Countdown Mode", "Calorie Countdown Mode"

4). USER: User Setting Program button,press this button to choose "U1—U3"

5). SPEED - +: Press button to adjust the speed or parameter.With 20 sections adjustment.



#### 3. Function Description

- 1).Manual Mode.
- 2).Count Down Mode.
- 3) With 6 preset program (P1~P6)
- 4) With 3 user program (U1~U3)

#### 4. Manual Mode.

Press "START",the machine start to operate from low speed.Press "SPEED - +" to adjust the speed.  
Press "STOP",all the data are cleared to 0.The machine will stop automatically after 40 minutes under continuous operation of manual mode.

#### 5. Count Down Mode.

Press "MODE" to select count down mode for time or calorie,press "SPEED - +" to adjust the parameter, press "START",the machine start to operate with low speed,press "SPEED - +" to adjust the speed.When the time or the calorie are count down to 0,the machine stop,all data are cleared to 0.

#### 6. Preset Program.

There are 6 preset program (P1~P6).Press "PROG",the display show "P1~P6",select the program and then turn into time setting,show 10:00,press"SPEED+" or "SPEED-" to set the time,and then press "START".The preset program divided into 10 sections,the time of each section = setting time/10.When switch to next section with sound "Bi",the speed will changed as per program.. Press"SPEED+" "SPEED-" to adjust the speed.When finish one program,the display show "OFF" with sound "Bi".

#### 7.User Program

Press "USER",the display show "U1-U3",select one and press "MODE" turn into setting,press "SPEED-+" to adjust the speed for this section.And then press "MODE" again to set for next section.After setting for all sections,press "MODE" to save all data.The

way of operation for user program is the same as preset program.

### 8. SLEEP FUNCTION

Stopped for more than 10 minutes without any operation, the system will shut-down automatically. Press any key to wake up.

### 9 . Parameter showing and setting range

	Showing range	Mode default	Program default	Setting range
speed	1--20	-----	-----	-----
time	0:00—99:99	10:00	10:00	1:00---30:00
calorie	0Kcl—99.99Kcl	5Kcl	-----	1Kcl—99.00Kcl

### 10.Program chart

time program		each time period=setting time (minutes)/10									
		1	2	3	4	5	6	7	8	9	10
P1	SPEED	1	2	3	4	1	2	3	4	1	2
P2	SPEED	1	2	3	4	5	5	4	3	2	1
P3	SPEED	1	4	1	4	1	4	1	4	1	4
P4	SPEED	1	2	3	4	3	2	1	2	3	2
P5	SPEED	2	4	6	4	2	2	4	6	4	2
P6	SPEED	1	6	1	6	1	6	1	4	1	6

### TERMS OF REFERENCES

Fitness massager is designed to reduce muscle tension. It improves blood circulation and helps to relax the whole body. It is also helpful in reducing cellulite. Massager MA1001 HMS is H class item. Unit is not intended for commercial use therapy or rehabilitation.

### TRAINING INSTRUCTION

#### Warm-Up

To prevent injury and maximize performance we recommend that each workout period starts with a warm-up. We suggest you do the following exercise as the sketch map. Each exercise at least about 30 seconds.

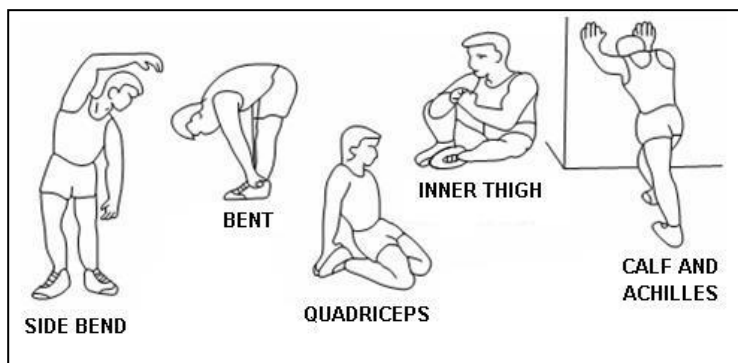

### BELTS USAGE

#### ATTENTION

- Choose out of the following belts and do your exercise at least for 3 minutes. It is important often to change the position of belt during your exercise, in order to massage the complete area. We recommended on approx 20 minutes training 3-4 times per week.
- It can happen that the massaged parts may turn a little bit red; this results from the increased blood circulation inside the tissue. This reddening will go away after a couple of minutes.
- Further to the massage we recommend to take care of a low-calorie food and to drink sufficiently.
- Hook on the respective belt easily with the eyes in the holders on the left and right side of the motor. Make sure that the belt is fixed properly. Hold the belt continuously on tension, so the belt can't slip out. Take care that you start your massage slowly. Start with the basic belt and afterwards increase intensity through changing the belts.
- Put the plug into a socket and turn on the item at the switch. Your beauty belt massager offers you the possibility of 4 different capacities. At capacity 1 the item works with slow rotations and at capacity 2~4 with faster rotations.

## FUNCTIONS

### A. MASSAGE BELT

Use the belt while wearing comfortable clothing. The belt must not come into direct contact with the skin. The belt is designed for people who have problems with cellulitis and has many body-smoothing rollers.

### B. SINGLE BELT

Shoulder massage belt.

### C. DOUBLE BELT

Use the belt while wearing comfortable fitted clothing.



A. MASSAGE BELT

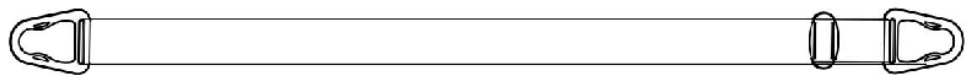

B. SINGLE BELT

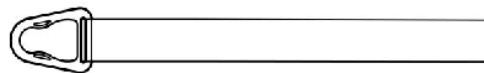
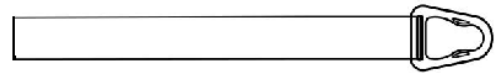

C. DOUBLE BELT



### A. MASSAGE BELT (130-173cm)

#### Usage:

Use a belt to massage the abdomen, waist, hips and thighs

### B. SINGLE BELT (100-160cm)



#### Usage 1

Turn your back to the motor and put the belt over your shoulder. This will massage your shoulders and chest muscles.

#### Usage 2

Turn to face the motor and put the belt across your lower back.

#### Usage 3

By inserting one leg into the belt circle, you can also massage the thigh muscles. You can control the intensity of the massage by moving the leg forwards and backwards

### C. DOUBLE BELT (54CMx2)

#### Usage:

Make sure that the belt is always properly tightened around the part of the body you wish to massage, but it should not be too tight.

## **BEZPEČNOSTNÍ POKYNY**

Výrobek je určen výlučně k domácímu použití a byl navržen tak, aby byla zajištěna optimální bezpečnost. Dodržujte následující pokyny:

1. Před započítím tréninku se poraďte s lékařem v případě možnosti existence zdravotních překážek ve využívání tohoto zařízení. Rozhodnutí lékaře je nezbytné především v případě používání léků ovlivňujících práci srdce, tlak krve a hladinu cholesterolu. Rozhodnutí je nezbytné i v případě osob starších 35 let, které mají zdravotní problémy.
2. Před započítím tréninku vždy proveďte rozcvičku.
3. Dávejte si pozor na znepokojující signály. Nevhodné nebo nadměrné cvičení je zdraví nebezpečné. Pokud se během tréninku objeví bolesti hlavy, závrať, bolest na hrudi, nepravidelný srdeční rytmus nebo jiné znepokojivé signály, okamžitě přerušete trénink a poraďte se s lékařem ohledně pokračování v tréninku. Úrazy mohou být způsobeny nepravidelným nebo příliš intenzivním tréninkem.
4. V průběhu tréninku a po jeho ukončení zajistěte, aby k zařízení neměly přístup děti a zvířata.
5. Zařízení postavte na suchý, stabilní a řádně vyrovnaný povrch. Z bezprostředního sousedství zařízení odstraňte všechny ostré předměty. Zařízení chraňte před vlhkostí, případné nerovnosti povrchu vyrovnejte. Doporučujeme použít speciální antiskuzovou podložku, který zabrání posouvání se zařízení během tréninku.
6. Volný prostor by neměl být menší než 0,6m a větší než dostupný tréninkový prostor. Volný prostor musí zahrnovat také prostor pro bezpečné nouzové opuštění zařízení. Tam, kde jsou zařízení umístěna vedle sebe, může být velikost volného prostoru rozdělena.
7. Před prvním použitím, a dále v pravidelných intervalech, je potřeba kontrolovat upevnění šroubů a ostatních spojů.
8. Před započítím tréninku zjistěte upevnění jednotlivých částí a šroubů, které je spojují. Trénink je možné započít pouze v případě, že je zařízení řádně sestaveno.
9. Zařízení by mělo být pravidelně kontrolováno z hlediska opotřebení a poškození, pouze tehdy budou splněny bezpečnostní podmínky. Zvláštní pozornost je potřeba věnovat potahu a pěnovkám, které podléhají opotřebení nejrychleji. Poškozené části je potřeba co nejrychleji opravit nebo vyměnit-do té doby není možno zařízení používat.
10. Do otvorů nevkládejte žádné předměty.
11. Dávejte pozor na čouhající regulační části a jiné konstrukční části, které by při tréninku mohly překážet.
12. Zařízení využívejte pouze v souladu s jeho určením. Jestliže bude některá část poškozena nebo opotřebena nebo se během tréninku objeví znepokojující zvuky, okamžitě přerušete trénink. Nepoužívejte zařízení, dokud nebude závada odstraněna.
13. Cvičte v pohodlném oblečení a sportovní obuvi. Vyhybte se volnému oblečení, které by se mohlo o vyčnívající části zachytit, nebo by mohly omezovat volnost pohybu.
14. Zařízení spadá do třídy H podle normy EN ISO 20957-1 a je určeno k výlučně domácímu použití. Nemůže být použito k terapeutickým, rehabilitačním nebo komerčním účelům.
15. Během zvedání nebo přenášení tohoto zařízení je potřeba mít správné držení těla, aby nedošlo k poškození páteře.
16. Zařízení je určeno pouze pro osoby dospělé. Děti jej mohou využívat pouze pod dohledem dospělých osob, které jsou v tomto případě za děti zodpovědné.
17. Při montáži zařízení je potřeba přesně dodržovat návod a používat pouze části, které patří k zařízení. Před započítím montáže je potřeba zkontrolovat, zda všechny části, které jsou v seznamu, byly dodány.



**UPOZORNĚNÍ: PŘED POUŽITÍM FITNESS ZAŘÍZENÍ JE POTŘEBA SI PŘEČÍST NÁVOD.**

**NENESEME ZODPOVĚDNOST ZA ÚRAZY NEBO POŠKOZENÍ PŘEDMĚTŮ ZPŮSOBENÉ NESPRÁVNÝM POUŽÍVÁNÍM TOHOTO VÝROBKU.**

## **TECHNICKÁ DATA**

Hmotnost netto – 20 kg

Rozměry po rozložení – 109\*71\*42,5 cm

Max. zatížení výrobku – 120 kg

## **ÚDRŽBA**

K čištění zařízení nepoužívejte agresivní čisticí prostředky. K odstraňování znečištění a prachu používejte měkký, vlhký hadřík. Odstraňujte ze zařízení pot, neboť jeho kyselost může poškodit čalounění. Zařízení přechovávejte na suchém místě tak, aby bylo chráněno před vlhkostí a korozi.

## **SEZNAM ČÁSTÍ**

Č.	POPIS	Počet	Č.	POPIS	Počet
1	Řídicí panel	1	1-01	Nálepka	1
2	Napájecí převod	1	1-02	Kryt řídicího panelu	1
3	Spojovací část	1	1-03	Tlačítko zap./vyp.	1
4	Podložka	4	1-04	Klávesnice	1

5	Matka M6	4	1-05	Šroub ST2.9*9.5	8
6	Šroub M8*16	8	1-06	Hlavní deska	1
7	Podložka	8	1-07	Šroub M6*10	2
8	Masážní pás	1	1-08	Šroub M6*35	4
9	Tyč počítače	1	1-09	Izolační objímka	4
10	Kryt	1	1-10	Motor	1
11	Základna tyče počítače	1	1-11	Váleček	2
12	Skleněná základna	1	1-12	Šroub M8*15	2
13	Pěnová podložka 1	1	1-13	Podložka	2
14	Stopka	7	1-14	Vyvažovací kolo	2
15	Šroub M6*10	7	1-15	Dolní kryt	1
16	Pěnová podložka	1	1-16	Šroub ST4.2*20	4
17	Přípeňovací destička	1	1-17	Napájecí kabel	1
18	Podložka	4	1-18	Přípeňovací destička 1	1
19	Šroub M10*30	4			
20	Objímka	1			
21	Hlavička	1			

## MONTÁŽ

### KROK 1.

Nasadte kryt na tyč počítače (9), dále nasadte tyč na skleněnou základnu (12). Vše dotáhněte pomocí šroubů M8\*15 (6) a podložek  $\varnothing 8$  (7).

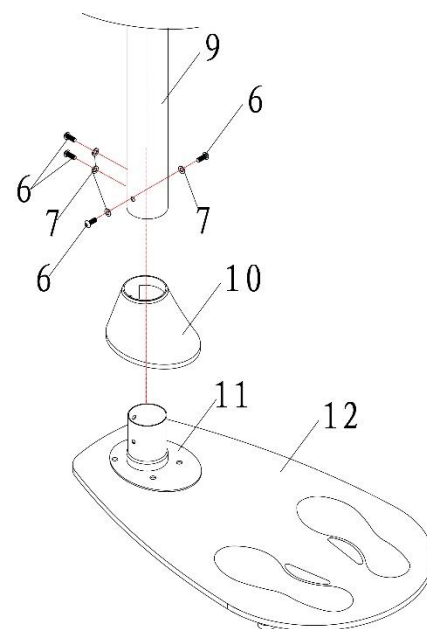

## KROK 2.

Protáhněte napájecí převod (2) z řídicího panelu přes spojovací část (3). Dále umístěte řídicí panel na přípevňovací destičku a připevněte jej pomocí šroubů M6 (5) a 6# podložek za použití klíče ve tvaru písmene Z.

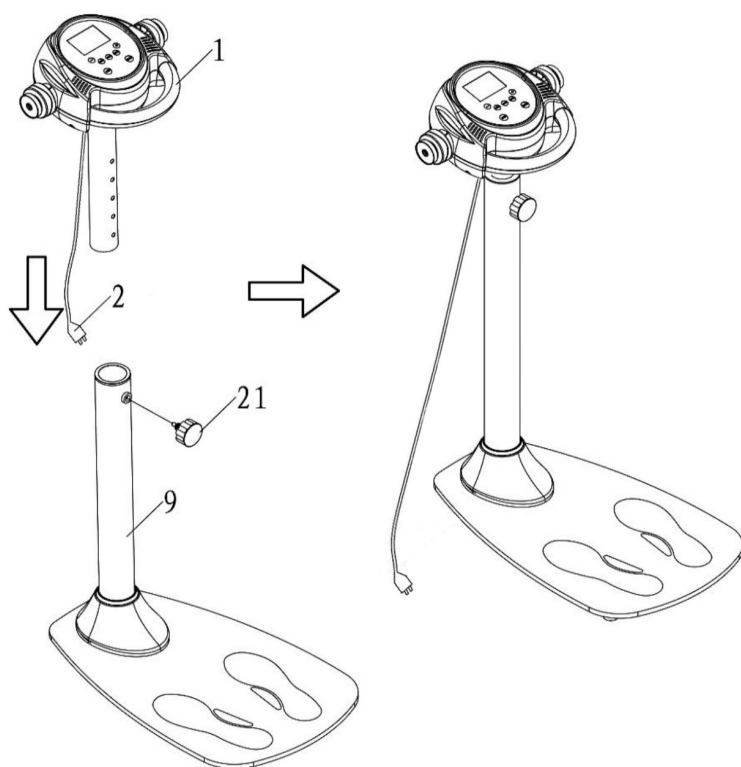
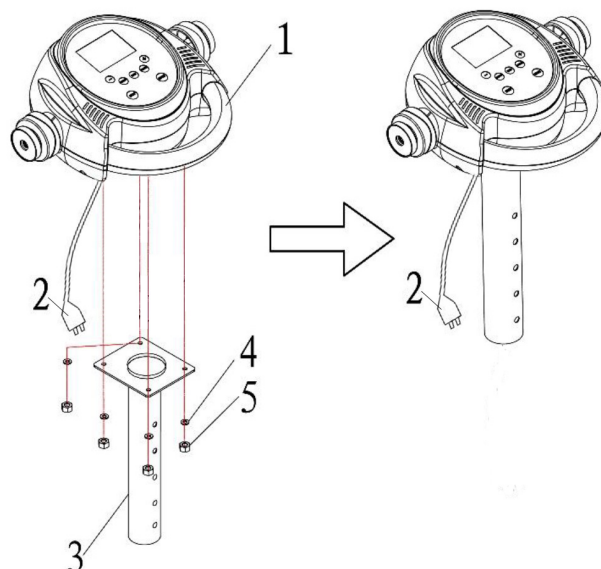

## KROK 3.

Protáhněte napájecí převod (2) otvorem v tyči počítače (9) a otvorem ve skleněné základně (12). Po protáhnutí převodu, vsuňte spoj do tyče počítače (9), umístěte hlavičku (21) v jednom z otvorů v tyči (9). Jednou rukou držte hlavičku, druhou nastavte výšku tyče. Ujistěte se, že hlavička řádně zapadne do jednoho z otvorů v tyči. Hlavičku řádně dotáhněte.

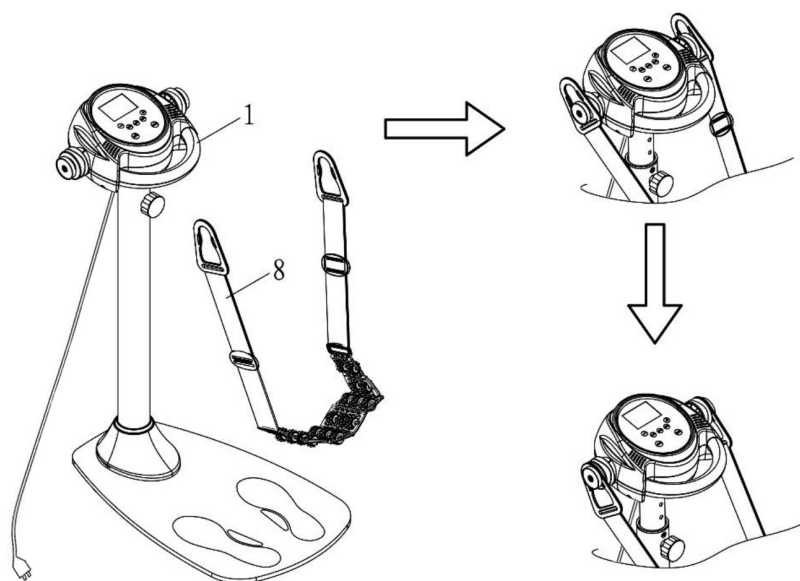

## KROK 4.

Zavěste masážní pás (8) na řídicí panel. Před započítím používání zařízení se ujistěte, že je pás řádně připevněn k vyvažovacímu kolu.

## POČÍTAČ

### 1. Displej:

- (1) Zobrazované programy: (P1—P6, U1—U3, H1—H2)
- (2) Zobrazované parametry tréninku, změna co 5 sekund:  
(CALO. /kalorie/, TIME /čas/, SPEED /rychlost/, PROG /program/)
- (3) Displej:

Když je zařízení vypnuto, pak displej zobrazuje "OFF". Pokud zařízení zapnete a vyberete program "P1—P6,U1—U3", na displeji se zobrazí nákras symbolizující aktuální rychlost.



### 2. Tlačítka:

- 1). START/STOP: stiskněte "START" nebo "STOP" pro spuštění nebo ukončení masáže.
- 2). PROG.: stiskněte pro výběr jednoho z automatických programů P1—P6
- 3). MODE: stiskněte pro výběr "Manual Mode /manuální režim/", "Time Countdown Mode /režim odpočítávání/", "Calorie Countdown Mode /počítání kalorií/"
- 4). USER: stiskněte pro výběr jednoho z uživatelských programů "U1—U3"
- 5). SPEED - +: stiskněte pro nastavení rychlosti nebo hodnoty vybraného parametru. 20 možností výběru.

### 3. Popis funkce

- 1). Manuální režim.
- 2). Odpočítávací režim.
- 3) 6 automatických programů (P1~P6)
- 4) 3 uživatelské programy (U1~U3)

### 4. Manuální režim.

Stiskněte "START" za účelem zapnutí zařízení (nízká rychlost). Mačkejte "SPEED - +" za účelem snižování nebo zvyšování rychlosti.

Stiskněte "STOP" za účelem vynulování všech hodnot. Zařízení se automaticky vypne po 40 minutách nepřetržitého používání manuálního režimu.

### 5. Odpočítávací režim.

Stiskněte "MODE" za účelem výběru odpočítávacího režimu nebo režimu spalování kalorií. Mačkejte "SPEED - +" za účelem nastavení parametru na požadovanou hodnotu.

Stiskněte "START" za účelem zapnutí zařízení (nízká rychlost). Mačkejte "SPEED - +" za účelem snižování nebo zvyšování rychlosti. Jakmile naprogramovaný čas nebo hodnota kalorií dosáhnou 0, zařízení se zastaví a všechny naprogramované hodnoty se vynulují.

### 6. Naprogramovaná nastavení.

Zařízení má 6 automatických programů (P1~P6). Stiskněte "PROG", na displeji se zobrazí "P1~P6". Vyberte program přejděte do sekce času - 10:00. Mačkáním "SPEED+" nebo "SPEED-" nastavte požadovaný čas tréninku a poté stiskněte "START". Každý z programů je rozdělen na 10 částí. Čas každé z nich = celkový nastavený čas/10. Během přechodu z jedné části do další uslyšíte zvukový signál a nastoupí změna rychlosti masáže. Mačkejte "SPEED+" "SPEED-" za účelem změny rychlosti. Po ukončení programu uslyšíte zvukový signál a na displeji se zobrazí "OFF".

### 7. Uživatelský program

Stiskněte "USER". Na displeji se zobrazí "U1-U3". Vyberte jednu z možností a stiskněte "MODE" za účelem přechodu do programování. Mačkejte "SPEED+" za účelem nastavení rychlosti masáže v první části. Stiskněte "MODE" opětovně za účelem přechodu do naprogramování další části. Po nastavení rychlosti pro každou z částí stiskněte "MODE" za účelem zachování dat. Rozsah uživatelských programů je stejný jako v případě automatických programů.

### 8. FUNKCE SLEEP

Zařízení se automaticky vypne po 10 minutách bez obdržení signálu. Systém se automaticky opět zapne stisknutím libovolného tlačítka.

### 9. Zobrazené parametry a rozsah nastavení.

	ROZSAH	LIBOVOLNÝ REŽIM	LIBOVOLNÝ PROGRAM	ROZSAH NASTAVENÍ
RYCHLOST	1--20	-----	-----	-----
ČAS	0:00—99:99	10:00	10:00	1:00---30:00
KALORIE	0Kcl—99.99 Kcl	5 Kcl	-----	1Kcl—99.00 Kcl

## 10.Tabulka programů

čas program		Každé období = nastavení času (minuty) / 10									
		1	2	3	4	5	6	7	8	9	10
P1	RYCHLOST	1	2	3	4	1	2	3	4	1	2
P2	RYCHLOST	1	2	3	4	5	5	4	3	2	1
P3	RYCHLOST	1	4	1	4	1	4	1	4	1	4
P4	RYCHLOST	1	2	3	4	3	2	1	2	3	2
P5	RYCHLOST	2	4	6	4	2	2	4	6	4	2
P6	RYCHLOST	1	6	1	6	1	6	1	4	1	6

### ROZSAH UŽÍVÁNÍ

Masážní přístroj je zařízením určeným k redukci napětí svalstva. Zlepšuje prokrvení a pružnost tkáně a napomáhá redukci celulitidy. **Masážní přístroj MA1001 HMS je zařízením třídy H určeným výlučně k domácímu použití. Nemůže být použit k terapeutickým, rehabilitačním a komerčním účelům.**

### NÁVOD KE CVIČENÍ

Cyklos cviků Vám zajistí zlepšení kondice, růst svalů a ve spojení s dietou a omezováním kalorií napomáhá zbavení se nadbytečných kilogramů.

#### **Rozcvička**

Tato fáze tréninku pomáhá urychlit proudění krve, které napomáhá k vyšší efektivitě procvičení svalstva. Správně provedená rozcvička sníží riziko zranění. Doporučeny jsou cviky dle obrázku vedle. Každý z těchto cviků by měl být prováděn po dobu min.30 sekund. Neprotahujte se příliš. Jakkmile ucítíte bolest, přestaňte s protahováním svalů.



### MASÁŽNÍ PÁSY

#### **POZOR!**

- Vyberte jeden z pásů a cvičte po dobu 3 minut. Velmi důležité jsou změny polohy těla, aby bylo možno masírovat jeho různé části. Doporučuje se provádět masáž po dobu 20 minut, 3krát až 4krát týdně.
- Může se stát, že po cvičeních bude kůže zarudlá. Je to způsobené nadměrným prokrvením. Zarudnutí by mělo po několika minutách vymizet
- Společně s cvičením pomocí masážního přístroje je doporučováno dodržovat nízkokalorickou dietu a pít velkého množství tekutin.
- Připevňte očka pásu na pravé a levé straně krytu motoru. Zkontrolujte, zda je pás správně nasazen. Držte pás natáhnutý a zkontrolujte, zda může spadnout. Dávejte pozor při započítání cvičení s masážním přístrojem. Začínajte pomocí základního pásu, postupně, se zvýšením intenzity, pásy vyměňte.
- Vložte zástrčku do zásuvky a zapněte zařízení. Váš pás dává na výběr ze 4 režimů. V prvním režimu pracuje zařízení s nízkými otáčkami, v dalších pracuje již s vysokými otáčkami.

### FUNKCE

#### **A. MASÁŽNÍ PÁS**

Používejte pás, pokud na sobě máte vhodné oblečení. Pás nemůže být v bezprostředním kontaktu s kůží. Pás je určen pro osoby, které mají problém s celulitidou, má spoustu válečků vyhlazujících tělo.

#### **B. JEDNODUCHÝ PÁS**

Pás určený k masáži ramen.

#### **C. DVOJITÝ PÁS**

Pás používejte v pohodlném přiléhavém oblečení.



**A. MASÁŽNÍ PÁS**



**B. JEDNODUCHÝ PÁS**

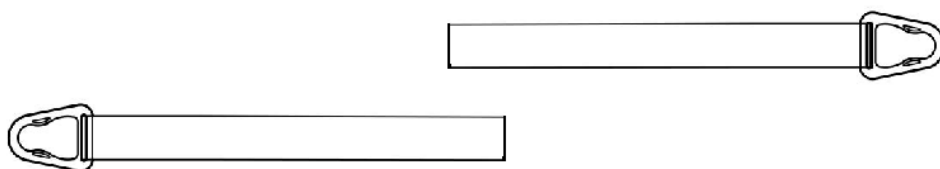

**C. DVOJITÝ PÁS**



**A. MASÁŽNÍ PÁS (130-173cm)**

**Použití:**

Užívejte pás k masáži břicha, pásu, boků a stehen.

**B. JEDNODUCHÝ PÁS (100-160cm)**



**Použití 1:**

Otočte se zády k motoru a přehodte si pás přes rameno. Tím si promasírujete ramena a hrudní svaly.

**Použití 2:**

Otočte se obličejem k motoru a položte pás přes spodní část zad.

**Použití 3:**

Vložení jedné nohy do kruhu pásu můžete také masírovat stehenní svaly. Intenzitu masáže můžete regulovat pohybem nohy dopředu a dozadu.



### **C. DVOJITÝ PÁS (54CMx2)**

#### **Použití:**

Dbejte na to, aby byl pás vždy řádně utažen kolem části těla, kterou chcete masírovat, ale neměl by být příliš utažený.

## SICHERHEITSANMERKUNGEN

Dieses Produkt ist nur für den Heimgebrauch bestimmt und wurde so konzipiert, um die optimale Sicherheit zu gewährleisten. Es sollten folgende Regeln eingehalten werden:

1. Vor dem Beginn des Trainings sollten Sie sich von Ihrem Arzt beraten lassen, ob es keine Gegenanzeigen für den Gebrauch des Trainingsgeräts gibt. Die Meinung des Arztes ist vor allem wichtig bei Personen, die Medikamente einnehmen, die ihre Herzfrequenz, ihren Blutdruck und ihren Cholesterinspiegel beeinflussen. Dies ist auch bei Menschen ab dem 35. Lebensjahr und bei Menschen mit gesundheitlichen Problemen notwendig.
2. Bevor Sie Ihr Training beginnen, machen Sie zuerst die Aufwärmübungen.
3. Achten Sie auf abnormale Symptome. Die fehlerhafte Durchführung der Übungen oder die übermäßige Anstrengung ist gesundheitsgefährdend. Falls irgendein Gesundheitsproblem auftritt (z. B. Schmerzen, Schwindelgefühle, Druckgefühl im Brustkorbbereich, Herzrhythmusstörungen oder andere Symptome), sollte das Training unverzüglich unterbrochen werden. Verletzungen können aus der fehlerhaften Durchführung der Übungen oder der übermäßigen Anstrengung erfolgen.
4. Das Gerät sollte vor dem Zugriff von Kindern und Tieren nach und vor einem Training gesichert werden.
5. Das Gerät sollte auf einer trockenen und flachen Oberfläche aufgestellt werden. In der Nähe des Geräts sollten alle scharfen Gegenstände entfernt werden. Das Gerät sollte vor Feuchtigkeit geschützt werden. Die Unebenheiten sollte man hingegen ebenen. Es wird auch empfohlen, eine spezielle rutschfeste Unterlage zu verwenden, die verhindert, dass sich das Gerät während der Übungen verschiebt.
6. Der Freiraum sollte nicht kleiner als 0,6 m und nicht größer als die Trainingsfläche sein. Der Freiraum muss auch den Platz für den Notausstieg enthalten. Wenn die Geräte nebeneinander stehen, kann die Größe des Freiraums aufgeteilt werden.
7. Vor der ersten Benutzung und danach in regelmäßigen Abständen sollte die Befestigung aller Schrauben, Muttern und der sonstigen Verbindungselemente geprüft werden.
8. Die Befestigung der Teile und deren Verbindungselemente sollte vor dem Beginn der Übungen überprüft werden. Das Training kann nur begonnen werden, wenn das Gerät einwandfrei funktioniert.
9. Das Gerät erfüllt nur dann alle Sicherheitsbedingungen, wenn es regelmäßig im Hinblick auf Verschleiß und Schäden überprüft wird. Beschädigte Teile müssen sofort repariert oder ersetzt werden. Bis diesem Moment darf dieses Gerät nicht verwendet werden.
10. Keine anderen Elemente sollten in die Öffnungen eingeführt werden.
11. Achten Sie auf hervorstehende, verstellbare Teile und andere Elemente der Konstruktion, die bei Ihrem Training stören könnten.
12. Das Gerät sollte entsprechend der Zweckbestimmung verwendet werden. Wenn ein Teil beschädigt oder abgenutzt wird oder Sie bei der Benutzung des Geräts ungewöhnliche Geräusche hören, sollten Sie die weitere Benutzung unterbrechen.
13. Es sollten entsprechende Sportkleidung und -schuhe verwendet werden. Zu lockere Kleidungsstücke sollten vermieden werden, die an hervorstehenden Teilen des Geräts hängenbleiben oder die Bewegungsfreiheit einschränken könnten.
14. **Das Gerät wurde zur Klasse H gemäß der Norm EN ISO 20957-1 angerechnet. Es darf nur für Heimgebrauch und nicht zu therapeutischen, kommerziellen sowie Rehabilitationszwecken verwendet werden.**
15. Beim Anheben oder Transport des Geräts sollte eine richtige Körperhaltung eingenommen werden, um die Wirbelsäule nicht zu verletzen.
16. Das Produkt ist nur für Erwachsene bestimmt. Kinder dürfen es nur unter der Aufsicht von Erwachsenen und unter ihrer Verantwortung benutzen.
17. Das Gerät sollte unter strikter Einhaltung der unten stehenden Bedienungsanleitung montiert werden. Bei der Montage sollten nur die im Set gelieferten Teile verwendet werden. Prüfen Sie vor Beginn der Montage, ob alle Teile im Set nach der beigefügten Liste enthalten sind.



**WARNUNG:** VOR DEM ERSTEN GEBRAUCH DES FITNESSGERÄTS SOLLTE DIE UNTEN STEHENDE BEDIENUNGSANLEITUNG SORGFÄLTIG DURCHGELESEN WERDEN. WIR TRAGEN KEINE VERANTWORTUNG FÜR VERLETZUNGEN ODER SCHÄDEN AN GEGENSTÄNDEN, DIE DURCH DEN UNSACHGEMÄßEN GEBRAUCH DIESES PRODUKTS ENTSTEHEN.

## TECHNISCHE DATEN

Nettogewicht – 20 kg

Aufstellmaße – 109\*71\*42,5 cm

Maximale Belastbarkeit des Produkts – 120 kg

## WARTUNG

Verwenden Sie keine aggressiven Reinigungsmittel, um das Gerät zu reinigen. Verwenden Sie ein weiches, feuchtes Tuch, um Schmutz und Staub zu entfernen. Entfernen Sie Schweißspuren, weil die saure Reaktion die Polsterung beschädigen kann. Stellen Sie das Gerät an einem trockenen Ort, um es vor Feuchtigkeit und Korrosion zu schützen.

## LISTE DER TEILE UND WERKZEUGE

Nr.	BESCHREIBUNG	Stk.
1	Kopf	1
2	Netzkabel	1
3	Verbindungsteil	1
4	Unterlegscheibe	4
5	Mutter M6	4
6	Schraube M8*16	8
7	Unterlegscheibe	8
8	Massagegürtel	1
9	Stützrohr des Computers	1
10	Abdeckung	1
11	Verbindungsteil vom Stützrohr des Computers	1
12	Standplatte aus Glas	1
13	Unterlegscheibe aus Schaumstoff 1	1
14	Befestigungsteil	7
15	Schraube M6*10	7
16	Unterlegscheibe aus Schaumstoff	1
17	Verbindungsplatte	1
18	Unterlegscheibe	4
19	Schraube M10*30	4
20	Hülse	1
21	Drehknopf	1

## MONTAGE

### SCHRITT 1.

Bringen Sie die Abdeckung ans Stützrohr des Computers (9) an. Führen Sie dann das Stützrohr in die Standplatte aus Glas (12) ein. Ziehen Sie die Schrauben M8\*15 (6) und Unterlegscheiben  $\varnothing 8$  (7) fest an, um diesen Schritt zu beenden.

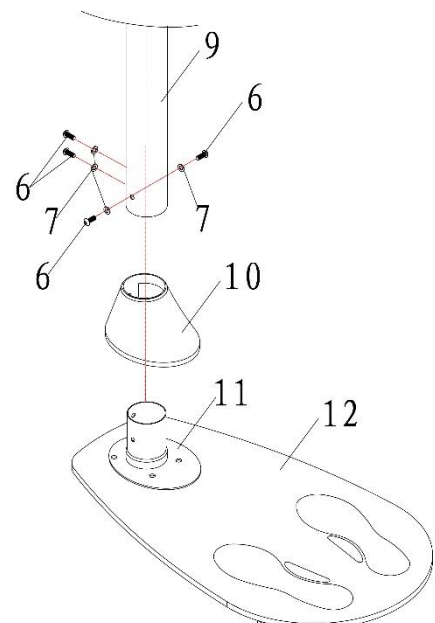

## SCHRITT 2.

Ziehen Sie das Netzkabel (2) vom Computer durch den Verbindungsteil (3). Legen Sie dann den Computer auf die Montageplatte und befestigen Sie ihn (1) mit Schrauben M6 (5) und 6# Unterlegscheiben mittels eines Z-förmigen Schraubenschlüssels am Verbindungsteil.

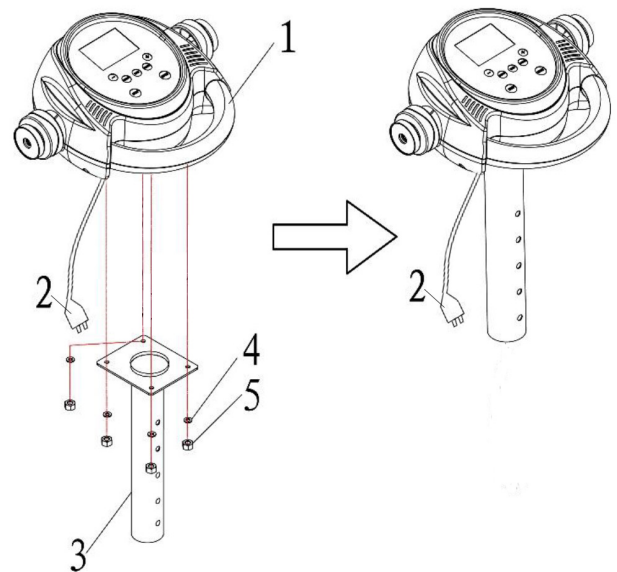

## SCHRITT 3.

Ziehen Sie das Netzkabel (2) durch das Loch im Stützrohr des Computers (9) und durch die Öffnung in der Standplatte aus Glas (12). Führen Sie danach den Verbindungsteil ins Stützrohr des Computers (9) ein und bringen Sie den Drehknopf in einem der Löcher im Stützrohr an. Halten Sie den Drehknopf mit einer Hand und stellen Sie mit der anderen Hand die Höhe des Stützrohrs nach Ihren Bedürfnissen ein. Vergewissern Sie sich, dass der Drehknopf richtig im Stützrohr sitzt. Ziehen Sie ihn fest an.

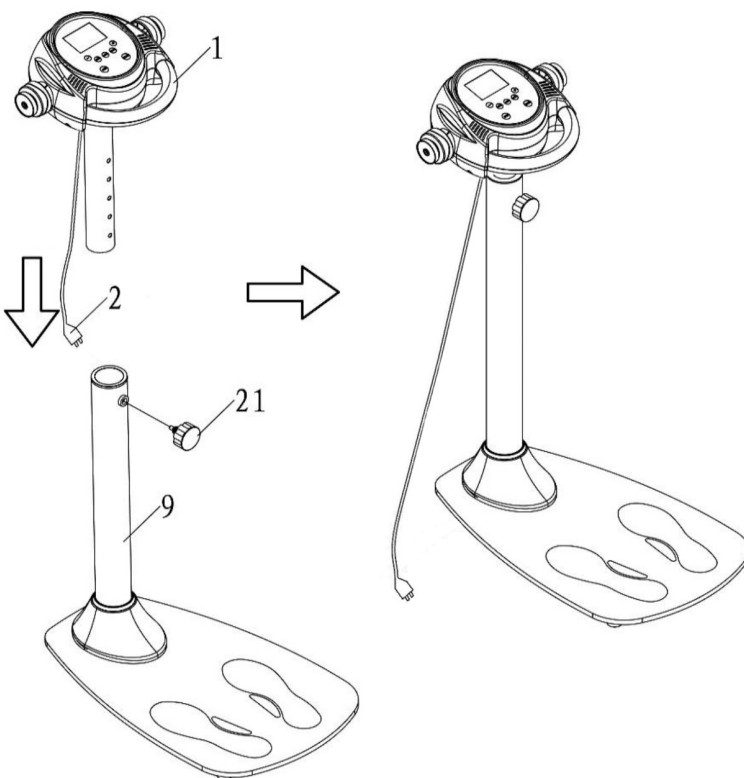

## SCHRITT 4.

Befestigen Sie den Massagegürtel (8) am Computer. Vergewissern Sie sich, dass vor der Benutzung des Massagegürtels richtig am Balance-Element befestigt ist.

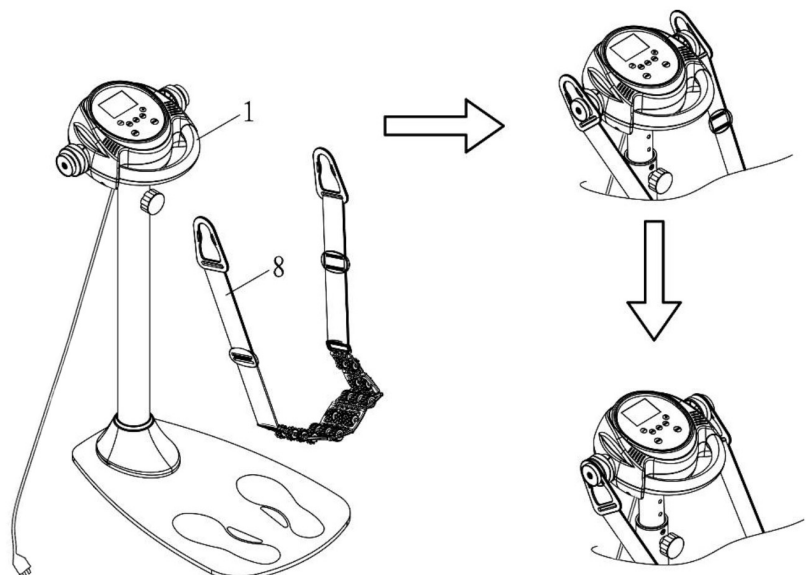

## **COMPUTER**

### **1. Display:**

(1) Zur Verfügung stehende Programme: (P1—P6, U1—U3, H1—H2)

(2) Trainingsparameter, Wechsel je nach 5 Sekunden:  
(CALO. /Kalorienverbrauch/, TIME /Zeit/, SPEED /Geschwindigkeit/, PROG /Programm/)

(3) Anzeige mit Punkten:  
Wenn das Gerät ausgeschaltet ist, wird "OFF" angezeigt. Wenn das Gerät eingeschaltet ist, wählen Sie das Diagramm "P1—P6, U1—U3" aus. Auf dem Display sehen Sie das Diagramm, das die aktuelle Geschwindigkeit darstellt.



### **2. Tasten:**

1). START/STOP: Drücken Sie die Taste "START" oder "STOP", um die Massage zu beginnen oder sie zu beenden.

2). PROG.: Drücken Sie diese Taste, um eines der automatischen Programme P1—P6 auszuwählen.

3). MODE: Drücken Sie diese Taste, um "Manual Mode /den manuellen Modus/", "Time Countdown Mode /den Countdown-Modus bei der Zeitangabe/", "Calorie Countdown Mode /den Modus zum Kalorienverbrauch/" auszuwählen.

4). USER: Drücken Sie diese Taste, um eines der Benutzerprogramme "U1—U3" auszuwählen.

5). SPEED - +: Drücken Sie diese Taste, um die Geschwindigkeit und den Wert des gewählten Parameters zu bestimmen. 20 Bereiche zur Auswahl.

### **3. Beschreibung der Funktionen**

- 1) Der manuelle Modus
- 2) Countdown-Modus
- 3) 6 automatische Programme (P1~P6)
- 4) 3 Benutzerprogramme (U1~U3)

### **4. Der manuelle Modus.**

Drücken Sie die Taste "START", um das Gerät (geringe Geschwindigkeit) einzuschalten. Drücken Sie die Taste "SPEED - +", um die Geschwindigkeit zu verringern oder zu erhöhen.

Drücken Sie die Taste "STOP", um alle Werte zurückzusetzen. Das Gerät schaltet sich automatisch nach 40 Minuten ununterbrochener Benutzung des Modus automatisch aus.

### **5. Countdown-Modus.**

Drücken Sie die Taste "MODE", um den Countdown-Modus oder den Modus zum Kalorienverbrauch zu wählen. Drücken Sie die Taste "SPEED - +", um den Wert des gewählten Parameters zu bestimmen.

Drücken Sie die Taste "START", um das Gerät (geringe Geschwindigkeit) einzuschalten. Drücken Sie die Taste "SPEED - +", um die Geschwindigkeit zu verringern oder zu erhöhen. Wenn die eingestellte Zeit oder der Wert des Kalorienverbrauchs 0 anzeigt, wird das Gerät gestoppt. Alle eingestellten Werte werden zurückgesetzt.

### **6. Voreinstellungen.**

Das Gerät verfügt über 6 automatische Programme (P1~P6). Drücken Sie die Taste "PROG". Auf dem Display sieht man "P1~P6". Wählen Sie das Programm aus. Sie gelangen in die Einstellungen der Zeit - 10:00. Drücken Sie die Tasten "SPEED+" oder "SPEED-", um die gewünschte Trainingszeit einzustellen. Drücken Sie dann die Taste "START". Jedes Programm ist in 10 Bereiche geteilt. Die Zeit jedes Bereichs = die eingestellt Gesamtzeit / 10. Wenn Sie von einem Bereich zum nächsten wechseln, hören Sie ein Signal. Die Massagegeschwindigkeit ändert sich dann. Drücken Sie "SPEED+" oder "SPEED-", um die Geschwindigkeit zu ändern. Wenn das Programm beendet ist, hören Sie ein Signal. Auf dem Display erscheint "OFF".

### **7. Benutzerdefiniertes Programm**

Drücken Sie die Taste "USER". Auf dem Display erscheint "U1-U3". Wählen Sie eine von den Optionen aus und drücken Sie die Taste "MODE", um in Einstellungen zu gelangen. Drücken Sie die Taste "SPEED+", um die Geschwindigkeit der Massage in dem ersten Bereich einzustellen. Drücken Sie die Taste "MODE", um in Einstellungen der weiteren Bereiche zu gelangen. Drücken Sie die Taste "MODE", wenn Sie die Geschwindigkeit für alle Bereiche bestimmen. Dadurch werden alle Daten bestätigt. Der Bereich der benutzerdefinierten Programme ist gleich diesem von automatischen Programmen.

### **8. SLEEP Funktion**

Das Gerät schaltet sich nach 10 Minuten ohne Signalempfang automatisch aus. Das System schaltet sich wieder ein, wenn eine beliebige Taste gedrückt wird.

## 9. Angezeigte Parameter und Bereich der Einstellungen.

	BEREICH	VOREINGESTELLTER MODUS	VOREINGESTELLTES MODUS	BEREICH DER EINSTELLUNGEN
GESCHWINDIGKEIT	1--20	-----	-----	-----
ZEIT	0:00--99:99	10:00	10:00	1:00--30:00
KALORIEN-- VERBRAUCH	0Kcl--99.99 Kcl	5 Kcl	-----	1Kcl--99.00 Kcl

## 10. Tabelle mit Programmen

Zeit		Jeder Bereich = Einstellung der Zeit (Minuten) / 10									
		1	2	3	4	5	6	7	8	9	10
P1	PREDKOŚĆ	1	2	3	4	1	2	3	4	1	2
P2	PREDKOŚĆ	1	2	3	4	5	5	4	3	2	1
P3	PREDKOŚĆ	1	4	1	4	1	4	1	4	1	4
P4	PREDKOŚĆ	1	2	3	4	3	2	1	2	3	2
P5	PREDKOŚĆ	2	4	6	4	2	2	4	6	4	2
P6	PREDKOŚĆ	1	6	1	6	1	6	1	4	1	6

### ANWEUNDUNGSBEREICH

Dieses Massagegerät ist ein Gerät zur Reduzierung von Muskelverspannungen. Es verbessert die Blutzirkulation und macht das Gewebe flexibler und hilft bei der Reduzierung von Cellulite. **Das Massagegerät MA1001 HMS ist ein Gerät der Klasse H und nur für den Heimgebrauch bestimmt. Es darf nicht für therapeutische, kommerzielle sowie Rehabilitationszwecke verwendet werden.**

### TRAININGSANLEITUNG

Die Übungseinheiten gewährleisten bessere körperliche Leistungsfähigkeit, Muskelaufbau und Gewichtsabnahme in Verbindung mit der Reduzierung von Kalorien und der Einhaltung der gesunden Ernährung.

#### **Aufwärmübungen**

Diese Etappe dient der Förderung der Durchblutung, daher werden Muskeln effektiv aufgebaut. Die richtige Durchführung der Übungen zum Aufwärmen verringert das Risiko der Verletzungen. Es wird Ihnen empfohlen, die auf der Abbildung dargestellten Aufwärmübungen zu machen. Jede Übung soll circa 30 Sekunden lang gemacht werden. Sie sollten die Muskeln nicht überdehnen oder überfordern. Wenn Sie Schmerzen haben, unterbrechen Sie das Training sofort.

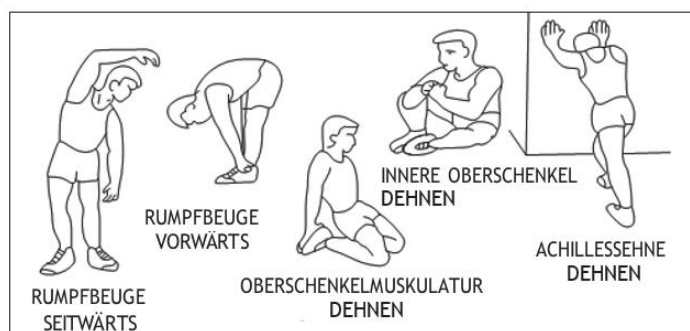

### MASSAGEBÄNDER

#### **VORSICHT!**

- Wählen Sie eines der zur Verfügung stehenden Massagebänder aus und trainieren Sie 3 Minuten lang. Es ist sehr wichtig, die Positionen zu wechseln, damit das Massageband verschiedene Körperteile massiert. Es wird empfohlen, 3-4 Mal pro Woche 20 Minuten lang das Gerät zu benutzen.
- Es kann vorkommen, dass Ihre Haut nach dem Training gerötet ist. Dies ist auf eine erhöhte Durchblutung zurückzuführen. Die Rötung sollte nach ein paar Minuten verschwinden.
- Neben den Übungen mit dem Massagegerät werden eine kalorienarme Ernährung und eine größere Menge an Flüssigkeit empfohlen.
- Haken Sie die Ösen auf der rechten und linken Seite des Motorkörpers ein. Prüfen Sie, ob das Massageband richtig befestigt ist. Halten Sie das Massageband straff und prüfen Sie, ob es herunterfallen kann. Seien Sie vorsichtig, wenn Sie Übungen mit dem Massagegerät beginnen. Beginnen Sie mit dem Massagegürtel und wechseln Sie dann die Massagebänder mit zunehmender Intensität.
- Stecken Sie den Stecker in die Steckdose und schalten Sie das Gerät ein. Ihr Massageband bietet die Möglichkeit, in 4 Modi zu arbeiten. Im ersten Modus arbeitet das Gerät mit langsamer Geschwindigkeit und in den folgenden Modi mit schneller Geschwindigkeit.

## **FUNKTIONEN**

### **A. MASSAGEGÜRTEL**

Tragen Sie den Gürtel in bequemer Kleidung. Der Gürtel darf nicht in direkten Kontakt mit der Haut kommen. Der Gürtel ist für Menschen gedacht, die Probleme mit Zellulitis haben, und verfügt über viele körperglättende Rollen.

### **B. MASSAGEBAND (EINZELN)**

Gürtel für die Schultermassage.

### **C. MASSAGEBAND (DOPPELT)**

Tragen Sie den Gürtel in bequemer, eng anliegender Kleidung.



**A. MASSAGEGÜRTEL**



**B. MASSAGEBAND (EINZELN)**



**C. MASSAGEBAND (DOPPELT)**

### **A. MASSAGEGÜRTEL (130-173cm)**

#### **Verwendung:**

Dieser Massagegürtel ist für die Massage des Bauchs, der Taille und Oberschenkeln bestimmt.



## B. MASSAGEBAND EINZELN (100-160cm)



### Verwendung

Drehen Sie sich mit dem Rücken zum Motor und legen Sie den Gurt über Ihre Schulter. Dadurch werden Ihre Schultern und Brustmuskeln massiert.

### Verwendung

Drehen Sie sich mit dem Gesicht zum Motor und legen Sie den Gurt über Ihren unteren Rücken.

### Verwendung

Wenn Sie ein Bein in den Gürtelkreis einführen, können Sie auch die Oberschenkelmuskeln massieren. Sie können die Intensität der Massage steuern, indem Sie das Bein vorwärts und rückwärts bewegen.



## C. MASSAGEBAND DOPPELT (54CMx2)

### Verwendung:

Achten Sie darauf, dass der Gurt immer richtig um die zu massierende Körperpartie gespannt ist, aber nicht zu fest.



**PL:** Oznakowanie sprzętu symbolem przekreślonego kontenera na odpady informuje o zakazie umieszczania zużytego sprzętu elektrycznego i elektronicznego wraz z innymi odpadami. Zgodnie z Dyrektywą WEEE o sposobie gospodarowania zużytymi odpadami elektrycznymi i elektronicznymi, dla tego typu sprzętu należy stosować oddzielne sposoby utylizacji.

Użytkownik, który zamierza pozbyć się tego produktu, zobowiązany jest do oddania go do punktu zbierania zużytego sprzętu elektrycznego i elektronicznego, dzięki czemu przyczynia się do ponownego użycia, recyklingu, bądź odzysku, a tym samym do ochrony środowiska naturalnego. W tym celu należy skontaktować się z punktem w którym urządzenie zostało nabyte, lub z przedstawicielami władz lokalnych. Składniki niebezpieczne zawarte w sprzęcie elektronicznym mogą powodować długo utrzymujące się niekorzystne zmiany w środowisku naturalnym, jak również działać szkodliwie na zdrowie ludzi.

**EN:** Marking the equipment with a symbol of a crossed-out waste container informs about prohibition of placing used electrical and electronic equipment with other household waste. According to the WEEE Directive on used electrical and electronic waste management, separate disposal methods must be applied for this type of equipment. A user, who intends to dispose this product, is required to deliver it to a collection point for used electrical and electronic equipment in order to contribute to reuse, recycling, or recovery and consequently, to protect the environment. To do this, contact the point where the device was purchased or local government officials. Hazardous components contained in the electronic equipment can cause long-lasting adverse changes in the environment, as well as have a harmful effect on human health.

**CZ:** Označení zařízení symbolem přeškrtnutého kontejneru na odpad informuje o zákazu ukládání použitých elektrických a elektronických zařízení společně s ostatním odpadem. Podle směrnice WEEE o nakládání s použitým elektrickým a elektronickým odpadem je nutné pro tento typ zařízení používat oddělené metody likvidace.

Uživatel, který hodlá tento výrobek zlikvidovat, je povinen jej odevzdat na sběrném místě pro použitá elektrická a elektronická zařízení, čímž přispěje k opětovnému použití, recyklaci nebo zpracování na druhotné suroviny, a tím přispěje k ochraně životního prostředí. Za tímto účelem se obraťte na místo, kde byl spotřebič zakoupen, nebo na místní úřad. Nebezpečné složky obsažené v elektronických zařízeních mohou způsobit dlouhodobé nepříznivé změny v životním prostředí a také mít škodlivý vliv na lidské zdraví.

**DE:** Die Kennzeichnung von Geräten mit einem durchgestrichenen Abfallbehälter weist darauf hin, dass das Produkt vom normalen Haushaltsabfall getrennt gesammelt und entsorgt werden muss. Nach der WEEE-Richtlinie über Elektro- und Elektronik-Altgeräte muss man diese Art der Geräte getrennt entsorgen. Der Nutzer, der dieses Gerät entsorgen will, ist dazu verpflichtet, es an die Sammelstelle für Elektro- und Elektronik-Altgeräte zurückzugeben, was zur Wiederverwendung, zum Recycling oder zur Verwertung und damit zum Schutz der Umwelt beiträgt. Wenden Sie sich dazu bitte an Ihren Händler oder an die örtlichen Behörden. Gefährliche Komponenten in elektronischen Geräten können zu dauerhaften nachteiligen Veränderungen der Umwelt und zu schädlichen Auswirkungen auf die menschliche Gesundheit führen.



## KARTA GWARANCYJNA

Nazwa artykułu:.....  
Kod EAN:.....  
Data sprzedaży:.....

### WARUNKI GWARANCJI:

1. Sprzedawca w imieniu Gwaranta udziela gwarancji na terytorium RP na okres 24 miesięcy od daty sprzedaży.
2. Gwarancja będzie respektowana przez sklep lub serwis po przedstawieniu przez klienta:
  - czytelnie i poprawnie wypełnionej karty gwarancyjnej z pieczętą sprzedaży oraz podpisem sprzedawcy,
  - ważnego dowodu zakupu sprzętu z datą sprzedaży / rachunku, reklamowanego towaru.
3. Ewentualne wady i uszkodzenia ujawniane w okresie gwarancyjnym będą naprawiane bezpłatnie w terminie nie dłuższym niż 21 dni od daty dostarczenia towaru do serwisu.
4. W przypadku konieczności sprowadzenia części z importu okres naprawy może się wydłużyć o czas niezbędny do ich sprowadzenia jednak nie dłużej niż o 90 dni.
5. Gwarancją nie są objęte:
  - uszkodzenia mechaniczne i wywołane nimi wady,
  - uszkodzenia i wady wynikłe wskutek niewłaściwego z przeznaczeniem użytkowania i przechowywania,
  - niewłaściwy montaż i konserwacja,
  - uszkodzenia i zużycie takich elementów jak: linki, paski, elementy gumowe, pedały, uchwyty z gąbki, kółka, łożyska itp.
6. Gwarancja traci ważność w przypadku:
  - upływu terminu ważności,
  - samodzielnych napraw,
  - nieprzestrzegania zasad prawidłowej eksploatacji.
7. Produkt oddany do naprawy powinien być kompletny i czysty. W przypadku stwierdzenia braków serwis ma prawo odmówić przyjęcia do naprawy. W przypadku dostarczenia brudnego produktu serwis może odmówić jego przyjęcia lub też na koszt klienta za jego pisemną zgodą dokonać czyszczenia.
8. Gwarancją nie są objęte czynności związane z montażem, konserwacją, które zgodnie z instrukcją obsługi użytkownik zobowiązany jest wykonać we własnym zakresie.
9. Gwarant informuje również, że prowadzi serwis pogwarancyjny.
10. Towar powinien być zabezpieczony do wysyłki.
11. W celu skorzystania z gwarancji, przestrzegaj procedury zamieszonej na stronie internetowej:  
<https://serwis.abisal.pl/>

W przypadku braku zgodności rzeczy sprzedanej z umową kupującemu z mocy prawa przysługują środki ochrony prawnej ze strony i na koszt sprzedawcy. Gwarancja nie ma wpływu na te środki ochrony prawnej.

**SPRZĘT NIE JEST PRZEZNACZONY DO UŻYTKU W CELACH REHABILITACYJNYCH I TERAPEUTYCZNYCH.**

### ADNOTACJE O PRZEBIEGU NAPRAW

L.p.	Data zgłoszenia	Data wydania	Przebieg napraw	Podpis odbierającego (sklep, właściciel)

## GUARANTEE CARD

Article name:.....

EAN code:.....

Date of sale: .....

### GUARANTEE TERMS:

1. The Seller provides guarantee on behalf of the Guarantor within the territory of the Republic of Poland for the period of 24 months from the date of sale: electric power assisted booster 24 months, charger 6 months.
2. The Guarantee will be recognised by the shop or service centre after the client provides:
  - clearly and correctly filled-in guarantee card with the sale stamp and the seller's signature
  - valid purchase confirmation for the equipment including the date of sale / bill, complained product.
3. Possible defects and damages revealed during the guarantee period shall be remedied free of charge within not more than 21 days from the delivery of the product to the shop or service.
4. Should it be necessary to import some components, the guarantee term can be extended by the period required to import such part, however such period shall not be longer than 90 days.
5. The guarantee does not cover:
  - mechanical damages and subsequent defects,
  - damages and defects resulting from incorrect storage and usage of the equipment against its purpose,
  - incorrect assembly and maintenance,
  - damages and consumption of such elements as: cables, straps, rubber parts, pedals, sponge grips, wheels, bearings, etc.
6. The guarantee expires in the event of:
  - expiry of the validity term,
  - self-repairs,
  - failure to follow the rules of correct operation.
7. The product handed over for repair should be complete and clean. If some parts are missing, the service is entitled to refuse to accept the product for repair. The service may refuse to accept a dirty product or clean in on the client's expense after the client's written permit.
8. The guarantee does not cover activities related to assembly, maintenance, which, according to the instruction, the user is obliged to perform themselves.
9. The Guarantor also informs that they offer post-guarantee service.
10. The product should be provided in its original packaging and should be secured for shipment.
11. To exercise the guarantee follow the procedure posted on the website: <https://serwis.abisal.pl/>

In case of non-conformity of the sold thing with the contract, the buyer is entitled by law to legal remedies from and at the expense of the seller. The guarantee does not affect such remedies.

---

**THE EQUIPMENT IS NOT INTENDED FOR REHABILITATION AND THERAPY**

---

### NOTES ON THE COURSE OF REPAIRS

Item	Date of notificacion	Date of provision	Course of repairs	Signature of the recipient (shop, owner)

## GARANTIEKARTE

Artikelname:.....

EAN-Code:.....

Verkaufsdatum:.....

### GARANTIEBEDINGUNGEN:

1. Der Verkäufer gewährt im Namen des Garanten eine Garantie für 24 Monate nach dem Verkaufsdatum auf dem Hoheitsgebiet der Republik Polen: Roller 24 Monate, Akku 6 Monate.
2. Die Garantie wird von dem Laden oder dem Service nach Vorlage:
  - der leserlich und korrekt ausgefüllten Garantiekarte mit Verkaufsstempel und Unterschrift des Verkäufers,
  - eines gültigen Kaufnachweises für das Gerät mit dem Verkaufsdatum / Rechnung, der beanstandeten Ware durch den Kunden respektiert.
3. Während der Garantiezeit festgestellte Mängel und Schäden werden innerhalb von 21 Tagen nach dem Datum der Lieferung an den Laden oder den Service kostenlos repariert.
4. Falls es erforderlich ist, importierte Ersatzteile einzuführen, kann die Gewährleistungsfrist um die Zeit, die erforderlich ist, um den Import durchzuführen, jedoch nicht länger als 90 Tage verlängert werden.
5. Die Garantie umfasst nicht:
  - mechanische Schäden und die durch Schäden verursachten Mängel,
  - Schäden und Mängel infolge unsachgemäßer Verwendung und Lagerung,
  - falsche Montage und Wartung,
  - Beschädigung und Verschleiß von Elementen wie: Kabeln, Riemen, Gummielementen, Pedalen, Schwammhaltern, Rädern, Lagern usw.
6. Die Garantie erlischt:
  - nach Ablauf der Haltbarkeit,
  - bei freiwilligen Reparaturen,
  - Nichteinhaltung der Regeln für den ordnungsgemäßen Betrieb.
7. Das zu reparierende Produkt sollte vollständig und sauber sein. Bei Feststellung von Mängeln ist der Service, die Annahme zur Reparatur zu verweigern. Im Falle der Lieferung eines verschmutzten Produkts kann der Service die Annahme verweigern oder auf Kosten des Kunden mit seiner schriftlichen Genehmigung die Reinigung durchführen.
8. Die Garantie erstreckt sich nicht auf Tätigkeiten im Zusammenhang mit Montage und Wartung, zu deren Durchführung der Benutzer gemäß der Bedienungsanleitung selbst verpflichtet ist.
9. Der Garant teilt ferner mit, dass er einen Nachgarantieservice durchführt.
10. Das Produkt sollte sich in der Originalverpackung befinden und für den Versand gesichert sein.
11. Um die Garantie zu beanspruchen, folgen Sie dem Reklamationsverfahren auf der Website:  
<https://serwis.abisal.pl/>

Im Falle der Nichtübereinstimmung des verkauften Gegenstandes mit dem Vertrag stehen dem Käufer Rechtsbehelfe auf Kosten des Verkäufers zu. Die Garantie beeinflusst diese Rechtsbehelfe nicht.

**DAS GERÄT IST NICHT ZUR VERWENDUNG ZUR REHABILITATION UND THERAPEUTISCHEN ZWECKEN BESTIMMT**

### VERMERKE ÜBER DEN VERLAUF DER REPARATUREN

Lfd. Nr.	Datum der Anmeldung	Datum der Ausgabe	Verlauf der Reparaturen	Unterschrift des Empfängers (Laden, Eigentümer)

## ZÁRUČNÍ LIST

Název produktu:.....

EAN kód:.....

Datum prodeje:.....

### ZÁRUČNÍ PODMÍNKY:

1. Prodávající jménem Ručitele poskytuje záruku na území Polska po dobu 24 měsíců od data prodeje: skútr 24 měsíců, baterie po dobu 6 měsíců.
2. Záruka bude respektována obchodem nebo servisem po předložení zákazníkem:
  - čitelně a správně vyplněného záručního listu s razítkem a podpisem prodávajícího,
  - platného doklad o koupi produktu s datem prodeje (účtu),
  - reklamovaného produktu.
3. Jakékoli závady a poškození odhalené během záruční doby budou opraveny bezplatně nejdéle do 21 dnů ode dne doručení do obchodu nebo servisu.
4. Je-li třeba produkt převézt z jiné země, může být záruční lhůta prodloužena o dobu nezbytnou k jeho vrácení, nejdéle však o 90 dnů.
5. Záruka se nevztahuje na:
  - mechanické poškození a vady způsobené nimi,
  - poškození a vady vyplývající z nesprávného použití a skladování,
  - špatnou montáž a údržbu,
  - poškození a opotřebení součástí které podléhají zkáze, jako jsou kabely, pásy, pryžové prvky, pedály, držáky na houby, kola, ložiska atd.
6. Záruka zaniká, pokud:
  - vyprší její platnost,
  - bylo do produktu neodborně zasazeno,
  - nebyla dodržena pravidla řádné údržby.
7. Produkt dodaný do opravy by měl být kompletní a čistý, v opačném případě má servis právo odmítnout přijetí produktu do opravy. V případě dodání špinavého produktu může servis odmítnout jeho přijetí do opravy, nebo na náklady zákazníka stroj vyčistit s jeho písemným svolením k čištění.
8. Záruka se nevztahuje na činnosti související s montáží a údržbou, které musí podle uživatelské příručky provádět sám uživatel.
9. Ručitel také informuje, že provozuje pozáruční servis.
10. Výrobek by měl být v původním obalu a zajištěn pro přepravu.
11. V případě reklamace zboží prosím postupujte podle návodu na webových stránkách: <https://serwis.abisal.pl/>

Pokud zboží neodpovídá smlouvě, má kupující ze zákona nárok na zajištění právní ochrany na náklady prodávajícího. Záruka nemá na tyto zákonné opravné prostředky vliv.

---

**ZAŘÍZENÍ NENÍ URČENO K POUŽITÍ PRO RAHABILITAČNÍ A TERAPEUTICKÉ ÚČELY.**

---

### UPOZORNĚNÍ O OPRAVĚ

Č.	Datum nahlášení	Datum vydání	Průběh oprav	Podpis příjemce (obchod, majitel)

## NOTATKI

A series of horizontal dotted lines for writing notes.





**HMS-FITNESS.COM**



IMPORTER: **ABISAL SP. Z O.O.**, ul. Pyskowicka 17, 41-807 Zabrze, Polska

DISTRIBUTOR: ABISTORE SPORT S.R.O, U Cihelny 230/3, 74801 Hlučín, Česká Republika

[abisal@abisal.pl](mailto:abisal@abisal.pl) [www.abisal.pl](http://www.abisal.pl)