LOOP15

HMS®



**BIEŽNIA / TREADMILL / BĚŽECKÝ PÁS /
LAUFBAND**

! przed użyciem sprzętu należy zapoznać się z środkami ostrożności i wskazówkami zawartymi w niniejszej instrukcji.

ZANIM ZACZNIESZ

Mając na uwadze własne bezpieczeństwo i korzyści zapoznaj się dokładnie z tą instrukcją przed użyciem przyrządu. Jako producent dążymy do zagwarantowania naszym klientom pełnej satysfakcji.

WAŻNE WSKAZÓWKI DOTYCZĄCE BEZPIECZEŃSTWA

Produkt ten przeznaczony jest wyłącznie do użytku domowego i zaprojektowano go tak, aby zapewnić optymalne bezpieczeństwo. Powinny być przestrzegane następujące zasady:

1. Przed rozpoczęciem treningu skonsultuj się z lekarzem w celu stwierdzenia braku przeciwwskazań do korzystania ze sprzętu do ćwiczeń. Decyzja lekarza jest niezbędna w przypadku przyjmowania leków wpływających na pracę serca, ciśnienie krwi i poziom cholesterolu. Jest to także konieczne w przypadku osób w wieku powyżej 35 lat oraz osób mających kłopoty ze zdrowiem.
 2. Przed rozpoczęciem ćwiczeń zawsze wykonaj rozgrzewkę.
 3. W czasie ćwiczeń i po ich zakończeniu zabezpiecz sprzęt treningowy przed dostępem dzieci i zwierząt.
 4. Urządzenie należy postawić na suchej, stabilnej i właściwie wypoziomowanej powierzchni. Z bezpośredniego sąsiedztwa urządzenia należy usunąć wszystkie ostre przedmioty. Należy chronić je przed wilgocią, ewentualne nierówności podłoża należy wyrównać. Zalecane jest stosowanie specjalnego podkładu antypoślizgowego, który zapobiegnie przesuwaniu się urządzenia podczas wykonywania ćwiczeń.
 5. Wolna przestrzeń nie powinna być mniejsza niż 0,6 m i większa niż powierzchnia treningowa w kierunkach, w których sprzęt jest dostępny. Wolna przestrzeń musi także zawierać przestrzeń do awaryjnego zejścia. Gdzie sprzęt jest usytuowany obok siebie, wielkość wolnej przestrzeni może być podzielona
 6. Zwracaj uwagę na niepokojące sygnały. Niewłaściwe lub nadmierne ćwiczenia są niebezpieczne dla zdrowia. Jeśli w czasie ćwiczeń pojawią się bóle lub zawroty głowy, ból w klatce piersiowej, nieregularny rytm serca lub inne niepokojące objawy, należy natychmiast przerwać ćwiczenia i skonsultować się z lekarzem. Urazy mogą wynikać z nieprawidłowego lub zbyt intensywnego treningu.
 7. Przed pierwszym użyciem, a później w regularnych odstępach czasu, należy sprawdzać mocowanie wszystkich śrub, bolców i pozostałych połączeń.
 8. Przed rozpoczęciem ćwiczeń sprawdź umocowanie części i łączących je śrub. Trening można rozpocząć tylko wtedy, jeżeli urządzenie jest całkowicie sprawne.
 9. Urządzenie powinno być regularnie sprawdzane pod względem zużycia i uszkodzeń tylko wtedy będzie ono spełniało warunki bezpieczeństwa. Szczególną uwagę należy zwrócić na uchwyty piankowe, zaślepki na nogi i tapicerkę, które ulegają najszybszemu zużyciu.
- Uszkodzone części należy natychmiast naprawić lub wymienić do tego czasu nie wolno używać urządzenia do treningu.
10. Nie wkładaj w otwory żadnych elementów.
 11. Zwracaj uwagę na wystające urządzenia regulacyjne i inne elementy konstrukcyjne, które mogłyby przeszkadzać w trakcie ćwiczeń.
 12. Sprzęt wykorzystuj jedynie zgodnie z przeznaczeniem. Jeśli któraś z części ulegnie uszkodzeniu bądź zużyciu lub też usłyszysz niepokojące dźwięki podczas używania sprzętu, natychmiast przerwij ćwiczenia. Nie używaj sprzętu ponownie dopóki problem nie zostanie usunięty.
 13. Ćwicz w wygodnym ubraniu i sportowym obuwiu. Unikaj luźnych ubrań, którymi można zahaczyć o wystające części sprzętu lub które mogłyby ograniczać swobodę ruchów.
 14. Sprzęt zaliczony został do klasy H według normy EN ISO 20957-1 i jest przeznaczony wyłącznie do użytku domowego. Nie może być używany w celach terapeutycznych, rehabilitacyjnych i komercyjnych.
 15. Podczas podnoszenia lub przenoszenia sprzętu należy zachować właściwą postawę, aby nie uszkodzić kręgosłupa.
 16. Produkt jest przeznaczony wyłącznie dla osób dorosłych. Trzymaj dzieci, nie będące pod nadzorem z dala od urządzenia.
 17. Montując urządzenie należy ściśle stosować się do załączonej instrukcji i używać tylko części dołączonych do zestawu. Przed rozpoczęciem montażu, należy sprawdzić czy wszystkie części, które zawiera dołączona lista, znajdują się w zestawie.

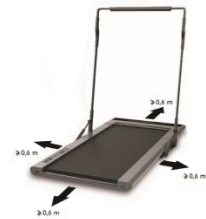

! OSTRZEŻENIE: PRZED UŻYCIEM SPRZĘTU FITNESS PRZECZYTAJ INSTRUKCJE.

NIE PONOSIMY ODPOWIEDZIALNOŚCI ZA KONTUZJE LUB USZKODZENIA PRZEDMIOTÓW, KTÓRE ZOSTAŁY SPOWODOWANE NIEWŁAŚCIWYM UŻYTKOWANIEM TEGO PRODUKTU.

5. Nie podłączaj niczego (nie przewidzianego przez producenta sprzętu) do żadnych części bieżni, ponieważ może to spowodować jej uszkodzenie.
6. Umieść bieżnię na czystym i suchym podłożu. Pamiętaj o jej wypoziomowaniu. Nie stawiaj bieżni na dywanie aby umożliwić poprawną cyrkulację pod bieżnią. Nie stawiaj bieżni na mokrej nawierzchni i w miejscu niezadaszonym (na zewnątrz).
7. Nigdy nie włączaj bieżni stojąc na pasie bieżnym. Zawsze należy stać na bocznych antypoślizgowych stopnicach podczas włączania urządzenia i przechodzić na pas bieżny dopiero po jego ruszeniu
8. Nie ćwicz w długich luźnych ubraniach aby uniknąć ich wciągnięcia przez pas bieżny pod osłonę urządzenia. Należy ćwiczyć w sportowym obuwiu z podeszwą gumową.

Przed rozpoczęciem treningów skonsultuj się z profesjonalistą w celu uzyskania prawidłowego planu treningowego, intensywności ćwiczeń i optymalnego czasu treningu odpowiedniego dla twojego wieku i stanu zdrowia. Jeśli w czasie ćwiczeń poczujesz ucisk w klatce piersiowej, nieprawidłowy rytm bicia serca, dreszcze lub inne niepożądane objawy natychmiast przerwij trening i skonsultuj się z lekarzem.

Montaż

Unieś kolumny jak wskazano na rysunku.

Urządzenie jest gotowe do treningu.

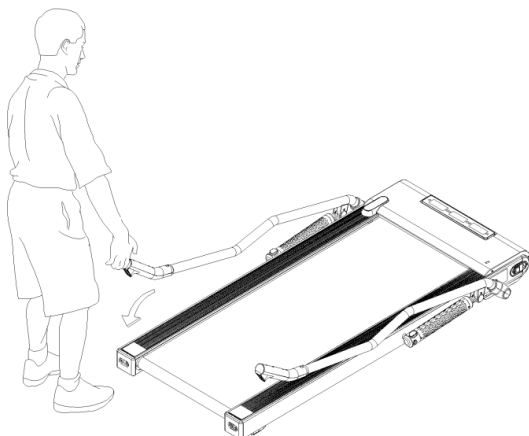
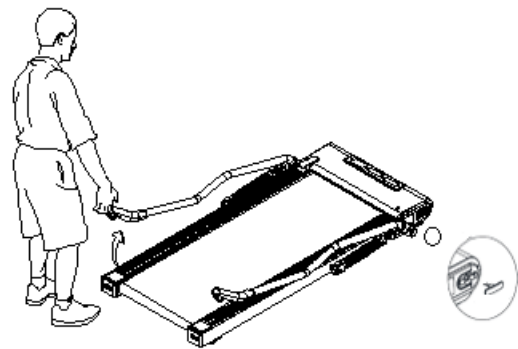

Przenoszenie urządzenia:

Upewnij się, czy kabel zasilający jest odłączony. Unieś bieżnię za tył płyty bieżnej.

W spodniej, przedniej części urządzenia znajdują się rolki transportowe umożliwiające jej swobodne przemieszczanie.

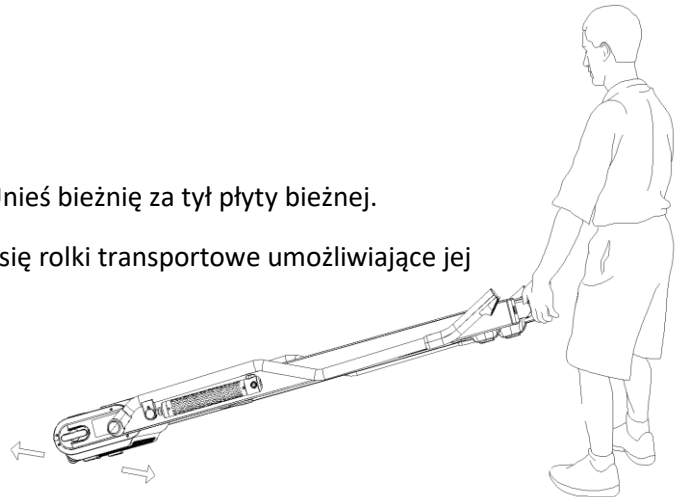

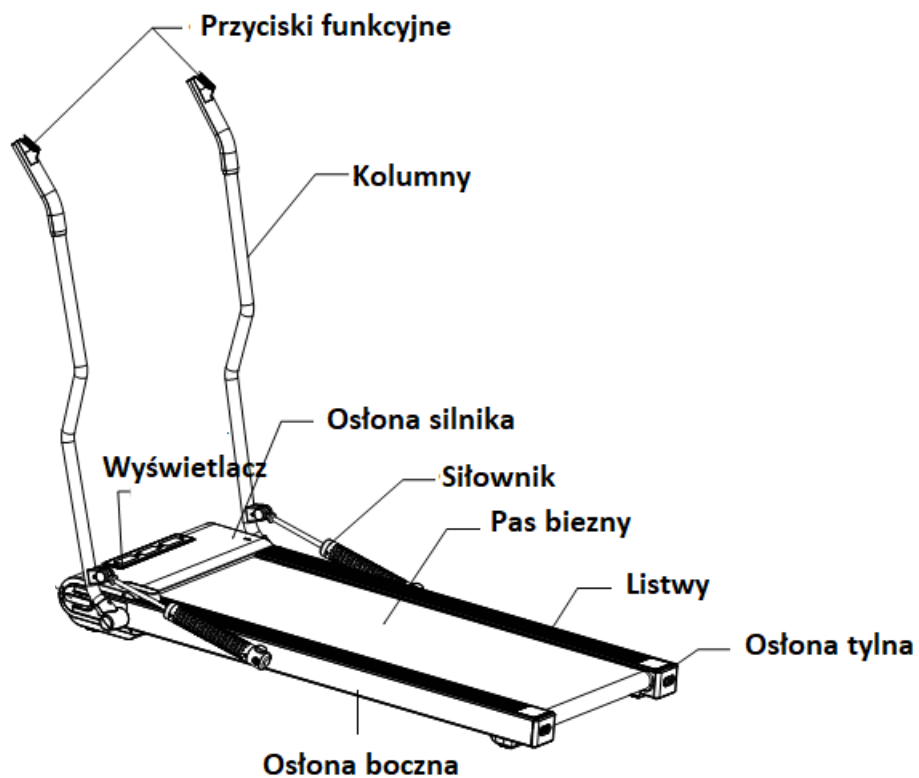

Opis urządzenia:





Funkcje komputera:



-  1) okno Czasu i kalorii: w trakcie ćwiczeń ekran wyświetla naprzemiennie spalone kalorie oraz czas treningu. Czas  wyświetlany jest w zakresie 0: 99:59, po osiągnięciu maksimum licznik jest zerowany. Kalorie  wyświetlane w zakresie 0-9999, po osiągnięciu maksimum licznik jest zerowany.
-  2) okno Dystansu i ilości kroków: w trakcie ćwiczeń ekran wyświetla naprzemiennie przebyty dystans i ilość kroków. Dystans  wyświetlany jest w zakresie 0: 99:90, po osiągnięciu maksimum licznik jest zerowany. Ilość kroków  wyświetlana jest w zakresie 0: 9999, po osiągnięciu maksimum licznik jest zerowany.
-  3) okno Prędkości: : w trakcie ćwiczeń ekran wyświetla aktualną prędkość w zakresie 0,5-6km/h

Przyciski funkcyjne

-  1) Start/Stop: w trakcie spoczynku naciśnij ten przycisk aby uruchomić bieżnię. W trakcie ćwiczeń naciśnij aby zatrzymać urządzenie
-  2) Prędkość +: naciśnij górną strzałkę w czasie ćwiczeń aby zwiększyć prędkość (przeskok co 0,1km/h)
-  3) Prędkość -: naciśnij dolną strzałkę w czasie ćwiczeń aby zmniejszyć prędkość (przeskok co 0,1km/h)

Pierwsze użytkowanie:

Upewnij się, że kabel zasilający jest wpięty do urządzenia. Naciśnij włącznik. Urządzenie wyda sygnał ostrzegawczy a następnie przejdzie w tryb czuwania. Naciśnięcie guzika Start/Stop spowoduje rozpoczęcie pracy urządzenia z najniższą prędkością. Komputer rozpocznie zliczanie czasu, prędkości, kroków i przebytego dystansu.

Zmień prędkość poprzez przyciski funkcyjne znajdujące się na kolumnach.

Lista błędów:

Er. 3: Zbyt wysokie napięcie

Er. 4: Zwarcie tranzystora

Er. 5: Przeciążenie/ Przegrzanie

Er. 6: Brak komunikacji z silnikiem

Er. 7: Sterownik nie otrzymuje sygnału

Er. 13: Skok napięcia

Er. 14: Przegrzanie obwodów

W każdej chwili możesz wyłączyć urządzenie poprzez przycisk znajdujący się w tylnej osłonie silnika.

Regulacja pasa bieżnego

1. Umieść bieżnię na równym podłożu

2. Włącz bieżnię na ok godzinę z prędkością 6km/h i obserwuj pas bieżny w celu określenia prawidłowego napięcia

Jeśli pas bieżny przesunie się w prawo wyciągnij klucz bezpieczeństwa, odłącz urządzenie od prądu, przekręć śrubę napinającą pas po prawej stronie o $\frac{1}{4}$ obrotu, podłącz urządzenie do prądu, włóż klucz bezpieczeństwa i ponownie skontroluj urządzenie podczas pracy ciągłej.

3. Powtórz tę samą czynność z lewej strony jeśli pas bieżny przesuwana się na lewo a następnie skontroluj urządzenie podczas pracy ciągłej

Po kilkukrotnym użyciu urządzenia pas bieżny ulegnie nieznacznemu rozciągnięciu. Należy wówczas napiąć ponownie pas dokręcając obie śruby znajdujące się po prawej i lewej stronie urządzenia

Powtórz powyższy krok aż do momentu osiągnięcia optymalnego napięcia pasa bieżnego pamiętając o równomiernym dokręcaniu obu śrub.

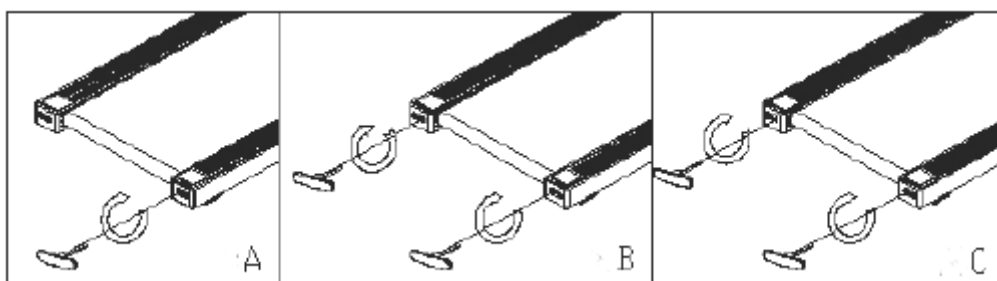

A. Jeśli pas bieżny nie jest zbyt napięty lub nie pozostaje wklęsły po jego uciśnięciu oznacza to iż jest on napięty w sposób prawidłowy

B. Jeśli pas bieżny zatrzymuje się pod naciskiem lecz pas silnika i przednia rolka nadal działają oznacza to iż pas jest zbyt luźny, należy go napiąć do optymalnego poziomu

C. Jeśli pas bieżny oraz pasek silnika zatrzymuje się pod naciskiem a silnik nadal działa oznacza to iż należy poluzować pas silnika.

Lista części

NO.	ITEM	DESCRIPTION	Q'TY		NO.	ITEM	DESCRIPTION	Q'TY
1	Wspornik		1		16	Ośłona dolna	250*50*39	2
2	Uchwyty		2		17	Ośka		4
3	Przyciski zmiany prędkości		1		18	Zaślepka cylindra		2
4	Panel		1		19	Nakrętka	Ø27.5*ø8.5*t3.0	4
5	Ośłona		2		20	Nakrętka M4		2
6	Ośłona		2		21	Płyta bieżna		1
7	Płytki		1		22	Pas bieżny		1
8	Płytki stykowe		5		23	Pasek wielorowkowy		1
9	Ośłona lewa		2		24	Ośłona silnika		1
10	Ośłona prawa		2		25	Ośłona silnika		1
11L /R	Listwa		2		26	Tylna płyta	T1.0*23.4*43.9L	2
12L /12 R	Aluminiowe osłony L/R	22*75*1397L	2		27	Zbiornik na smar	φ45*28.5	2
13L /13 R	Paski boczne L/R	7.4*79.7*1243L	2		28	Gumowa osłonka okrągła	φ42.5*20.5	2
14	Zaślepka	73.9*16.7*1173L	2		29	Cylinder	φ38	2
15	Oślonki na uchwyty	261*70*39	2		30	Przewód (czerwony)	80mm	1

NO.	ITEM	DESCRIPTION	Q'TY		NO.	ITEM	DESCRIPTION	Q'TY
31	Przewód (czarny)	80mm	1		52	Śruba	M4*15	4
32	Przewód	400mm	1		53	Podkładka	ϕ4.1*ϕ4.4*t1.0	1
33L /R	Ostona L/R		2		54	Śruba	M4*15	4
34L /R	Tylne ostony L/R		2		55	Śruba	M4*12	16
35L /R	Ostony L/R		2		56	Śruba	M4*8	9
36	Smar		1		57	Śruba	M4*15	2
37	Uszczelka		4		58	Śruba	M4*10	2
38	Klucz		1		59	Śruba	M5*8	8
39	Uchwyt		2		60	Śruba	M5*10	8
40	Przedni wspornik		2		61	Śruba	M6*12	4
41	Odbojnik		4		62	Śruba	M8*20	2
42	Licznik		1		63	Śruba	M8*28	2
43	Odbojniki		2		64	Śruba	M6*12	2
44	Rolki		4		65	Śruba	M8*45	1
45	Przednie rolki		1		66	Śruba	M8*55	2
46	Tylne rolki		1		67	Śruba	M6*25	2
47	Dolny przewód komunikacyjny		1		68	Śruba	M8*32	2
48	Adapter		1		69	Śruba	M8*12	2
49	Śruba	M8*12	2		70	Śruba	M6*30	1
50	Śruba	M8*20	2		71	Śruba	M5*10	14
51	Śruba	M3*8	30		72	Nakrętka	M8	2

NO.	ITEM	DESCRIPTION	Q'TY		NO.	ITEM	DESCRIPTION	Q'TY
73	Pierścień zabezpieczający	ϕ10	4		87	Przewód sygnałowy		1
74	Podkładka	ϕ9*ϕ16*t1.6	3		88	Silnik DC		1
75	Podkładka	ϕ9*ϕ23*t1.6	4		89	Ostona	ϕ45*T1.0*427L	2
76	Podkładka sprężynująca	ϕ8.1*ϕ12.3*t2.1	4		90	Pierścień magnetyczny		1
77	Nakrętka	M6	2		91	Przewód prędkości	800mm/450mm	1
78	Przycisk Start/Stop		1		92	Start shortcut sticker		1
79	Przyciski prędkości +/-		1		93	Przewód górny Start/ Stop	1300mm	1
80	Sterownik		1		94	Przewód gurny prędkości	1300mm	1
81	Zasilacz		1		95	Single grounding wire	250mm	1
82	Gniazdo zasilania		1		96	Przewód	150mm	1
83	Bezpiecznik		1		97	Filtr	6A	1
84	Przełącznik		1		98	Bezpiecznik	6A	1
85	Przewód adaptera		1		99	Przewód uziemiający	150mm	1
86	Płytki sterująca		1					

Czyszczenie i konserwacja

Przed przystąpieniem do konserwacji i czyszczenia urządzenia pod osłoną silnika upewnij się iż jest ono odłączone z prądu. Czyść podzespoły znajdujące się pod osłoną silnika co najmniej 1 raz w roku

Nie ma konieczności smarowania pasa bieżnego i bazy po rozpakowaniu urządzenia. Żywotność urządzenia jest w głównej mierze zależna od stanu pasa bieżnego oraz bazy, zaleca się ich cykliczne oliwienie w celu utrzymania urządzenia w dobrym stanie. Sugeruje się przeprowadzanie cyklicznej inspekcji urządzenia, w przypadku ujawnienia nieprawidłowości lub uszkodzeń należy niezwłocznie skontaktować się z dystrybutorem sprzętu.

Inspekcja i smarowanie podzespołów:

Rzadkie użytkowanie (mniej niż 3 godz. w tygodniu) : 1 raz w roku

Średnie użytkowanie (3-5 godz w tygodniu): co 6 miesięcy

Częste użytkowanie (więcej niż 5 godz w tyg): co 3 miesiące

Sugerujemy stosowanie lubrykantu dostępnego u dystrybutora

- 1) W celu wydłużenia żywotności urządzenia sugerujemy odłączenie bieżni z prądu na 10 minut po każdym treningu trwającym co najmniej 2 godziny
- 2) Słabe napięcie pasa bieżnego będzie skutkowało jego ślizganiem podczas ćwiczeń a także większym zużyciem rolek oraz silnika. Zaleca się utrzymywanie pasa bieżnego napiętego w takim stopniu aby prześwit przy jego podciąganiu w górę miał od 50 do 75mm

Gwarancja

Gwarancji podlegają uszkodzenia wynikłe z normalnego użytkowania bieżni. Karta gwarancyjna nie powinna być przenoszona na osoby trzecie z pierwotnego kupującego

Czas gwarancji

Produkt jest przeznaczony do użytku domowego, stalowa rama posiada roczną gwarancję, silnik posiada gwarancję na 5 lat, bezpłatny okres naprawy silnika- 1rok

Poniższe okoliczności nie podlegają gwarancji:

1. Uszkodzenie związane z zaniedbanie, wypadkiem lub nieautoryzowaną modyfikacją
2. Uszkodzenia związane z niewłaściwym złożeniem pasa bieżnego lub silnika
3. W efekcie niewłaściwej konserwacji
4. Inne niewłaściwe zachowania i uszkodzenia

CAUTION!

Read all precautions and instructions in this manual before using this equipment.

BEFORE YOU BEGIN

For your safety and benefit, read this manual carefully before using the machine. As a manufacturer, we are committed to provide you complete customer satisfaction.

IMPORTANT SAFETY NOTICE

This product is intended only for home use and has been designed to ensure optimal safety. The following rules shall be obeyed:

1. Before starting your workout, consult your physician to check if there are any reasons preventing the use of this fitness equipment. The doctor's decision is required if you take medicines that affect your heart work, blood pressure and levels of cholesterol. It is also necessary in the case of persons aged over 35 and people with health problems.
2. Always do your warm-up before training.
3. During exercise and after its completion the training equipment should be protected from children and animals.
4. The equipment shall be placed on dry, stable and properly levelled surface. All sharp objects shall be removed from its direct vicinity. The equipment should be protected from humidity. Possible surface irregularities should be levelled. It is recommended to use special anti-slip base to prevent the equipment displacement during workout.
5. Free space should not be smaller than 0.6 m and greater. Pay attention to worrying signals. Incorrect or excessive exercising means health hazard. If headache or dizziness, chest pain, irregular heart rhythm or other worrying symptoms appear during training, the workout shall be stopped immediately and a doctor shall be consulted. Incorrect or over-intensive training can lead to traumas.
6. than the training space available in directions of the equipment accessibility. Free space must also include space for emergency quitting. If different pieces of equipment are located side by side, the size of free space can be divided.
7. Before the first use, and later at regular intervals, tightness of all screws, bolts and other joints shall be checked.
8. Before starting your exercise, check fixing of parts and joints between them. Workout can be started only if the equipment is fully operational.
9. The equipment shall be regularly checked for wearing-out and damages. Only then will it fulfil safety requirements. Special attention shall be paid to foam grips, caps on legs and upholstery, which are all fast wearing parts. Damaged parts shall be immediately repaired or replaced. Until then, the training equipment cannot be used.
10. Do not put any elements into openings.
11. Pay attention to protruding adjustment devices and other structural elements that might hinder exercise.
12. The equipment can only be used according to its intended purpose. If any parts wears out or is damaged, or if you hear worrying sounds when using the equipment, you should immediately stop exercising. Do not use the equipment again until the problem is removed.
13. Wear comfortable clothes and sport shoes for training. Avoid loose clothes that might catch protruding parts of the equipment or limit your mobility.
14. The equipment falls into class H according to standard EN ISO 20957-1 and is intended for home use only. It cannot serve therapeutic, rehab or commercial purposes.
15. When lifting or moving the equipment, maintain correct posture to avoid spine injuries.
16. The product is intended for adults only. Keep children without supervision away from the equipment.
17. During installation, follow closely the attached manual instruction and use only such parts that have been included in the package. Before installation, check if all parts from the list are included in the package.

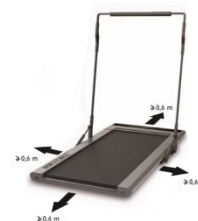



WARNING:

READ THE INSTRUCTION BEFORE USING THE EQUIPMENT.

WE ARE NOT RESPONSIBLE FOR INJURIES OR DAMAGES TO OBJECTS CAUSED BY INCORRECT USE OF THE PRODUCT

Technical description:

Assembly size(mm)	1470mm (L) *770mm (W) *1300mm (H)	Speed Range	0.5—6km/h
Folded standing size(mm)	1470mm (L) *770mm (W) *140mm (H)	Motor Spec(HP)	0.75HP
Running belt size(mm)	450mm*1205mm	Input Volt(V)	220-240V
N.W.(kg)	38kgs	W Rating	560W
Class	HB	Operating Temperature	0-28°C
Max user weight	100kgs		
Display	Speed, Time, Distance, Calories, Pulse		

ATTENTION

Please read the following instructions carefully before you use the treadmill.

1. Before starting any exercise program,consult your physician.
2. Make sure all the bolts lockedtightly.
3. Do not place the treadmill at the moist places, it may cause trouble.

(We take no responsibility for any troubles or hurts due to above reasons)

4. Wearing sports suits and shoes before you start exercise.
5. Do warm-up exercise to avoid injury.
6. People who suffering from hypertension should consult doctor before start the exercise.
7. Children should stay away from this machine, to avoid injury.
8. The elder 、 kids, disabled people should be given care guidance、 supervision.

Warning: In order to avoid the accident, you have to pay attention to the following operation:

1. Before using the treadmill, keep attaching the safety key clip to your clothes or belt;
2. When you are exercising, PLS swing your arms naturally, straight ahead. Don't look at your feet; 3. PLS accelerate the speed gradually, adapt to the current speed before the acceleration;
4. When run into emergency, pull away the safety key, and stand on the left and right edgings of the treadmill; 5. When the treadmill was completely stopped leave is allowed.
6. when place the treadmill, there should be safety distances of 1 meter on the left side and right side of the treadmill (there should be no obstacle in 1 meter to the handlebars on both sides), 2 meters to the end (there should be no obstacle in 2 meter to the treadmill end).
7. Do not plug anything into any parts of this fitness equipment, or it may damage.
8. Place the treadmill on a clear, level ground. Do not place the treadmill on thick carpet, as not to effect with ventilation under the treadmill. Also do not use the treadmill placing it by water or outdoor.
9. Never start the treadmill while you are standing on the running belt. After connecting the power, there maybe a pause after the running belt begins to move, you should always stand on the treadmill side plastic non-slip rails until the belt is moving.
10. Do not wear long, loose fitting clothing when you exercise, in case it may get caught in the treadmill. Usually you need to wear sports shoes with rubber soles.

Please consult professional staff before do exercise. He(She) can help recommendation exercise rate, intension and time according to your age and health condition. When running, if you feel chest tightness or chest pain, irregular heartbeats, short of breath, dizziness or other unwell, please stop immediately! And consult professional before you want continually to do exercise.

Assembling

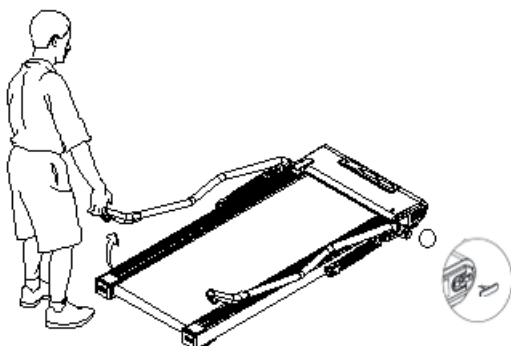

Step 1: Lift the uprights columns according to the showed direction in the picture. Fix the lock tools on the bottom side of the columns.

Done, you can exercise freely

Folding:



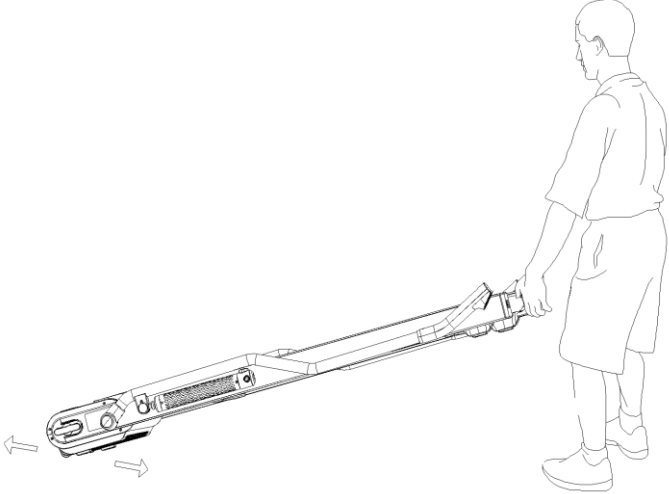
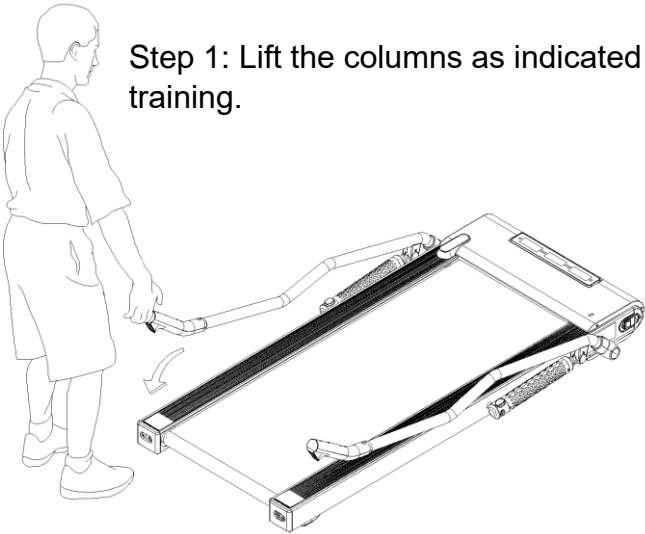

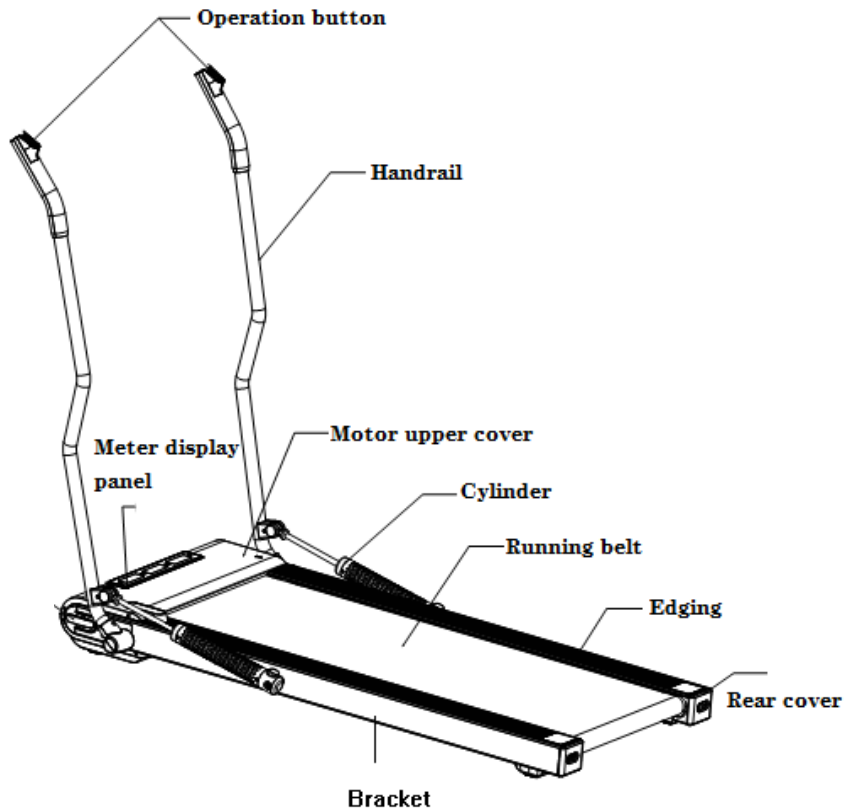
Step 1: Lift the columns as indicated in the diagram. The device is ready for training.









Operation instruction

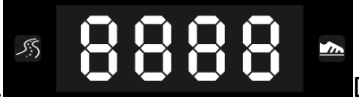

- 
 Time/Calorie window: during exercise, display switches between time  and calorie . Time  range is : 00-99 : 59, when times value reach 99:59 it will restart and start counting from 0 ; calorie  range is 0-9999, when calorie value reach 9999 it will restart and start counting from 0.

- 
 Distance/step window : during exercise, display switches between distance  and step , distance  range is 0.00-99.90, when distance value reach 99:90 it will restart and start counting from 0 ; step  range is 0-9999, when steps value reach 9999 it will restart and start counting from 0.



3. speed window : during exercise ,display shows current speed value, speed display range is: 0.5-6.0KM/h.

Key functions



1. Start/stop: at standby mode,press this button to start the treadmill; press this button while exercise to stop the device.



2. Speed+: while exercise,press this button,to increase the speed each 0.1km/h



3. Speed-: while exercise,press this button,to decrease speed each 0.1km/h

First use.

Connect the power plug. Turn on the switch. The device will make warning sound. After that the device will enter standby mode. Pressing start button starts the treadmill with lowest speed

The computer will start count speed ,time, calorie, distance and steps.

Change current speed using buttons speed+ and speed-.

Error codes:

1. Er 3 : Over voltage
2. Er 4 : IGBT short circuit
3. Er 5 : Over load
4. Er 6 : Motor lose contact
5. Er 7 : Main board does not receive signal
6. Er 13 : Over current
7. Er 14: Overload short circuit

Shutdown

You can turn off the power to shut down the treadmill any time.

Belt Middle Placement:

- Put the motorized treadmill on the level ground.
- Let the treadmill run at the speed of 6km/h, observe the running belt deviating condition.
- If the running belt deviate to the right, pull off the safety key and unplug the power, turn the right side adjusting bolt clockwise by 1/4 circle, plug the power ,safety key, make the treadmill run, watch the running belt deviating condition.
- Repeat the above steps, until the running belt is in the middle. **Picture A**
- If the running belt deviate to the left, pull off the safety key, unplug the power, turn the left adjusting bolt clockwise by 1/4 circle, plug the power, safety key, make the treadmill run, watch the deviating condition of the running belt.
- Repeat the above steps, until the running belt goes to the middle. **Picture B.**
- After the above adjustment or a period of time's use, running belt would become loosen, need adjustment.

Pull off the safety key, power switch, and turn the left and right adjusting bolt clockwise by 1/4 circle, plug power, safety key, make the treadmill run, then stand on the treadmill to confirm the tightness.

- Repeat above steps, until the running belt is moderate in tightness. **picture C.**

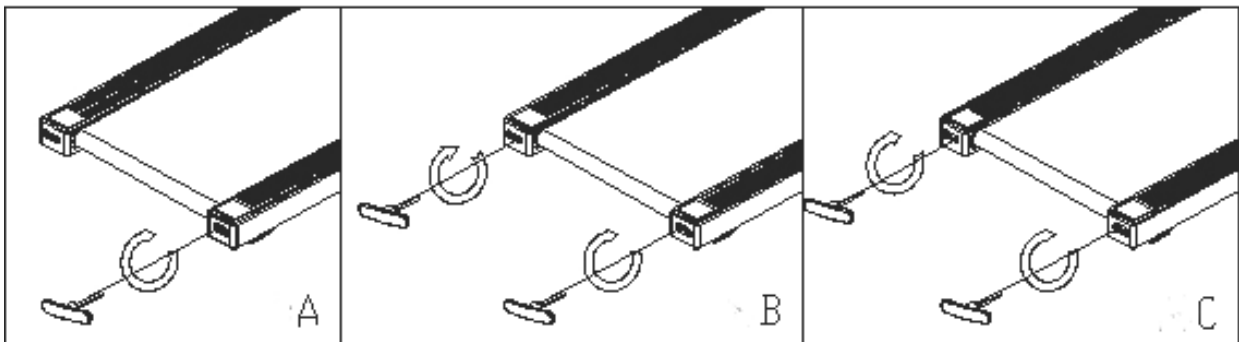

A .If the running belt doesn't stop when you press it, the running belt and motor belt is not flabby nor tight. They are just right;

B .If the running belt stops when you press it, but the motor belt and the front roller don't stop, the running belt is a little loose, then you need to adjust the running belt for the safe use(to adjust running belt loose and tightness see the maintenance guideline in the before page);

C.If the running belt and motor belt stop when press the running belt, the motor still run, the motor belt is flabby, you need to adjust it for the safe use.

Part list:

NO.	ITEM	DESCRIPTION	Q'TY		NO.	ITEM	DESCRIPTION	Q'TY
1	Main Bracket		1		16	Hand bar lower cover	250*50*39	2
2	Handrail tube		2		17	Supporting wheel axis		4
3	Speed shortcut key sticker		1		18	Cylinder decorative topple		2
4	Acrylic panel		1		19	Running board washer	Φ27.5*φ8.5*t3.0	4
5	Upper swing handrail decorative cover		2		20	M4 nut clipper		2
6	Under swing handrail decorative cover		2		21	Running board		1
7	Signal light fixing seat		1		22	Running belt		1
8	Wire compression plate		5		23	Multi-groove belt		1
9	Left cylinder decorative cover		2		24	Motor upper cover		1
10	Right cylinder decorative cover		2		25	Motor under cover		1
11L /R	Edging fixing hook		2		26	Rear supporting foot plate twin adhesive	T1.0*23.4*43.9L	2
12L /12 R	Aluminum side edging L/R	22*75*1397L	2		27	Cylinder oil cup	φ45*28.5	2

13L /13 R	Edging inserting plate L/R	7.4*79.7*1243L	2		28	Cylinder rubber cover	φ42.5*20.5	2
14	Edging	73.9*16.7*1173L	2		29	Cylinder	φ38	2
15	Hand bar upper cover	261*70*39	2		30	Single wire(red)	80mm	1

NO.	ITEM	DESCRIPTION	Q'TY		NO.	ITEM	DESCRIPTION	Q'TY
31	Single wire(black)	80mm	1		52	Screw	M4*15	4
32	Single grounding wire	400mm	1		53	Washer	φ4.1*φ4.4*t1.0	1
33L /R	Supporting foot pad decorative cover L/R		2		54	Screw	M4*15	4
34L /R	Rear cover L/R		2		55	Screw	M4*12	16
35L /R	Edging decorative topple L/R		2		56	Screw	M4*8	9
36	Silicone oil		1		57	Screw	M4*15	2
37	Topple		4		58	Screw	M4*10	2
38	Wrench		1		59	Screw	M5*8	8
39	Rear bracket supporting pad		2		60	Screw	M5*10	8
40	Front bracket supporting pad		2		61	Screw	M6*12	4
41	Cushion		4		62	Screw	M8*20	2
42	Meter		1		63	Screw	M8*28	2
43	Running board cushion		2		64	Screw	M6*12	2
44	Supporting wheel		4		65	Screw	M8*45	1

45	Front roller		1		66	Screw	M8*55	2
46	Rear roller		1		67	Screw	M6*25	2
47	Lower signal wire		1		68	Screw	M8*32	2
48	Adapter		1		69	Screw	M8*12	2
49	Screw	M8*12	2		70	Screw	M6*30	1
50	Screw	M8*20	2		71	Screw	M5*10	14
51	Screw	M3*8	30		72	Nut	M8	2

NO.	ITEM	DESCRIPTION	Q'TY		NO.	ITEM	DESCRIPTION	Q'TY
73	Circlip	φ10	4		87	Signal light connecting wire		1
74	Washer	φ9*φ16*t1.6	3		88	DC Motor		1
75	Washer	φ9*φ23*t1.6	4		89	Cylinder web cover	φ45*T1.0*427L	2
76	Spring washer	φ8.1*φ12.3*t2.1	4		90	Magnetic ring		1
77	Nut	M6	2		91	Lower speed +/-start stop handrail wire	800mm/450mm	1
78	Start stop keyboard		1		92	Start shortcut sticker		1
79	Speed +/- keyboard		1		93	Upper start stop handrail wire	1300mm	1
80	Controller		1		94	Upper speed +/- handrail wire	1300mm	1
81	Power cord		1		95	Single grounding wire	250mm	1
82	Power switch seat		1		96	Single wire	150mm	1
83	Fuse		1		97	filter	6A	1
84	Switch		1		98	electric reactor	6A	1

85	Adapter connecting wire		1		99	Single grounding wire	150mm	1
86	Signal light PC board		1					

Cleaning

Please make sure the treadmill's power plug is pulled out before cleaning or maintaining the product.

Keep treadmill clean by dusting regularly. Be sure to clean the exposed part on both sides of the running belt, which can reduce the piling of dust under the running belt. Make sure the shoes are clean, avoid to take foreign material to under the running belt to wear off the running belt and running board. The top of the belt need to be cleaned with a wet, soapy cloth. Be careful to keep liquid away from the electrical components and underneath the running belt.

WARNING

Remember to unplug the treadmill from the electrical outlet before removing the motor cover. Remove the motor cover and vacuum under the motor cover at least once a year.

Running belt and the special lubricating oil of the motorized treadmill:

This treadmill's running belt and deck are already pre-lubricated. The belt/ deck friction may play a major role in the function and life of your treadmill, thus requiring periodic lubrication. We recommend a periodic inspection of the deck. If the deck is worn, please contact our client service center.

We recommend lubrication of the deck and running belt according to the following timetable: Light user (less than 3 hours/ week) - annually

Medium user (3-5 hours/ week) - every six months Heavy user (more than 5 hours/ week) – every three months

We suggest you buy lubricating oil from local distributor.

! Před použitím zařízení se seznamte s bezpečnostními opatřeními a pokyny obsaženými v tomto návodu.

NEŽ ZAČNETE

S ohledem na svou vlastní bezpečnost a výhody si pečlivě přečtěte tento návod před použitím přístroje. Jako výrobce se snažíme našim zákazníkům zajistit plnou spokojenost.

DŮLEŽITÉ BEZPEČNOSTNÍ POKYNY

Výrobek je určen výlučně k domácímu použití a byl navržen tak, aby byla zajištěna optimální bezpečnost. Dodržujte následující pokyny:

1. V případě možnosti existence zdravotních překážek ve využívání tohoto zařízení se před započatím tréninku poraďte s lékařem. Rozhodnutí lékaře je nezbytné především v případě používání léků ovlivňujících práci srdce, krevní tlak a hladinu cholesterolu. Rozhodnutí je nezbytné i v případě osob starších 35 let, které mají zdravotní problémy.
 2. Před započatím tréninku vždy proveďte rozcvičku.
 3. V průběhu tréninku a po jeho ukončení zajistěte, aby k zařízení neměly přístup děti a zvířata.
 4. Zařízení postavte na suchý, stabilní a řádně vyrovnaný povrch. Z bezprostřední blízkosti zařízení odstraňte všechny ostré předměty. Zařízení chraňte před vlhkostí, případné nerovnosti povrchu vyrovnejte. Doporučujeme použít speciální antiskluzovou podložku, která zabrání posouvání se zařízení během tréninku.
 5. Volný prostor by neměl být menší než 0,6m a větší než dostupný tréninkový prostor. Volný prostor musí zahrnovat také prostor pro bezpečné nouzové opuštění zařízení. Tam, kde jsou zařízení umístěna vedle sebe, může být velikost volného prostoru rozdělena.
 6. Dávejte si pozor na znepokojující signály. Nevhodné nebo nadměrné cvičení je zdraví nebezpečné. Pokud se během tréninku objeví bolesti hlavy, závrať, bolest na hrudi, nepravidelný srdeční rytmus nebo jiné znepokojivé signály, okamžitě přerušete trénink a poraďte se s lékařem ohledně pokračování v tréninku. Úrazy mohou být způsobeny nepravidelným nebo příliš intenzivním tréninkem.
 7. Před prvním použitím, a dále v pravidelných intervalech, je potřeba kontrolovat upevnění šroubů a ostatních spojů.
 8. Před započatím tréninku zjistěte upevnění jednotlivých částí a šroubů, které je spojují. Trénink je možné započít pouze v případě, že je zařízení řádně sestaveno.
 9. Zařízení by mělo být pravidelně kontrolováno z hlediska opotřebení a poškození, pouze tehdy budou splněny bezpečnostní podmínky. Zvláštní pozornost je potřeba věnovat potahu a pěnovkám, které podléhají opotřebení nejrychleji.
- Poškozené části je potřeba co nejrychleji opravit nebo vyměnit-do té doby není možno zařízení používat.
10. Do otvorů nevkládejte žádné předměty.
 11. Dávejte pozor na čouhající regulační části a jiné konstrukční části, které by při tréninku mohly překážet.
 12. Zařízení využívejte pouze v souladu s jeho určením. Jestliže bude některá část poškozena nebo opotřebena nebo se během tréninku objeví znepokojující zvuky, okamžitě přerušete trénink. Nepoužívejte zařízení, dokud nebude závada odstraněna.
 13. Cvičte v pohodlném oblečení a sportovní obuvi. Vyhýbejte se volnému oblečení, které by se mohlo o vyčnívající části zachytit, nebo by mohlo omezovat volnost pohybu.
 14. **Zařízení spadá do třídy H podle normy EN ISO 20957-1 a je určeno k výlučně domácímu použití. Nemůže být použito k terapeutickým, rehabilitačním nebo komerčním účelům.**
 15. Během zvedání nebo přenášení tohoto zařízení je potřeba mít správné držení těla, aby nedošlo k poškození páteře.
 16. Zařízení je určeno pouze pro osoby dospělé. Děti bez dozoru držte v bezpečné vzdálenosti od zařízení.
 17. Při montáži zařízení je potřeba přesně dodržovat návod a používat pouze části, které patří k zařízení. Před započatím montáže je potřeba zkontrolovat, zda všechny části, které jsou v seznamu, byly dodány.

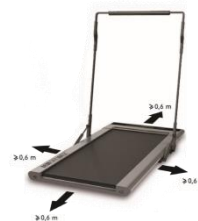

! UPOZORNĚNÍ: PŘED POUŽITÍM FITNESS ZAŘÍZENÍ SI PŘEČTĚTE NÁVOD.

! NENESEME ZODPOVĚDNOST ZA ZRANĚNÍ UŽIVATELE NEBO POŠKOZENÍ PŘEDMĚTŮ, V DŮSLEDKU NESPRÁVNÉHO POUŽÍVÁNÍ ZAŘÍZENÍ.

Technická data:

Rozměry po rozložení (mm)	1470mm (L) *770mm (W) *1300mm (H)	Rychlostní rozsah	0,5—6Km/h
Rozměry se složeným držadlem (mm)	1470mm (L) *770mm (W) *140mm (H)	Výkon	560W
Rozměry trenažeru (mm)	450mm*1205mm	Údaje motoru (HP)	0.75HP
N.W.(kg)	38kg	Vstupní napětí (V)	220-240V
Klass:	HB	Pracovní teplota	0-28°C
Max.hmotnost uživatele	100Kgs		
Údaje na LED displeji	Speed,Time, Distance,Calories, Pulsa		

Pozor!

Před započítím tréninku se seznamte s příloženým návodem.

1. Před započítím tréninkového programu se poradte s lékařem
2. Ujistěte se, že jsou všechny šrouby řádně dotažené
3. Nestavějte trenažér na kluzký nebo mokrá povrch za účelem vyhnutí se zranění
4. Před tréninkem si oblečte sportovní oblečení a obuv
5. Před tréninkem proveďte rozcvičku
6. Osoby trpící na vysoký tlak by se před započítím tréninku měly poradit s lékařem
7. Produkt je určen pro dospělé osoby
8. Osoby starší, děti a osoby s postižením by na tomto zařízení neměly cvičit bez dohledu pečovatele, neboť by mohlo dojít k tělesnému úrazu.

Varování:

Za účelem vyhnutí se poranění, dodržujte následující kroky.

1. Před započítím využívání trenažéru, si k oblečení nebo pásku připevněte bezpečnostní klíč.
2. Během tréninku provádějte rukama přirozené pohyby, rovně před sebou. Nedívejte se na svá chodidla.
3. Zvyšujte rychlost postupně během tréninku.
4. V případě nutnosti náhlého zastavení trenažéru, potáhněte bezpečnostní klíč a postavte se na nášlapy po obou stranách trenažéru.
5. Z trenažéru můžete sejít teprve po jeho úplném zastavení.
6. Zachovejte min. 1m vzdálenost po obou stranách trenažéru tak, abyste měli naprostou svobodu ve vykonávání pohyb v blízkosti držadel trenažéru.

7. Nepřipojujte k částem trenažeru nic (zařízení, která nebyla výrobcem schválena), neboť by mohlo dojít k poškození zařízení.
8. Umístěte trenažer na čistý a suchý povrch. Nezapomeňte na jeho vyrovnání. Nestavějte trenažer na koberec za účelem umožnění správné cirkulace pod trenažerem. Nestavějte trenažer na mokrý povrch a na nezastřešené místo (venku).
9. Nikdy nezapínejte trenažer, když stojíte na pásu. Vždy se během spouštění nejdříve postavte na boční antiskluzové nášlapy a na pás přejděte teprve po jeho rozpočívání se.
10. Necvičte v dlouhém oblečení, za účelem vyhnoutí se jeho vtáhnutí trenažerem pod kryt zařízení. Cvičte ve sportovní obuvi s gumovou podešví.

Před započítím tréninku se poraďte s profesionálem za účelem získání správného tréninkového programu, intenzity cvičení a optimálního tréninkového času vhodného pro Váš věk a zdravotní stav. Pokud během tréninku ucítíte tlak na hrudi, nepravidelný srdeční rytmus, zimnici nebo jiné nežádoucí příznaky, okamžitě trénink přerušete a poraďte se s lékařem.

Montaz

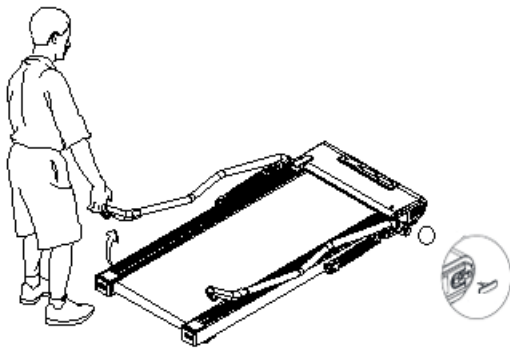

KROK 1: Zvedněte sloupky podle obrázku. Zařízení je připraveno k tréninku.

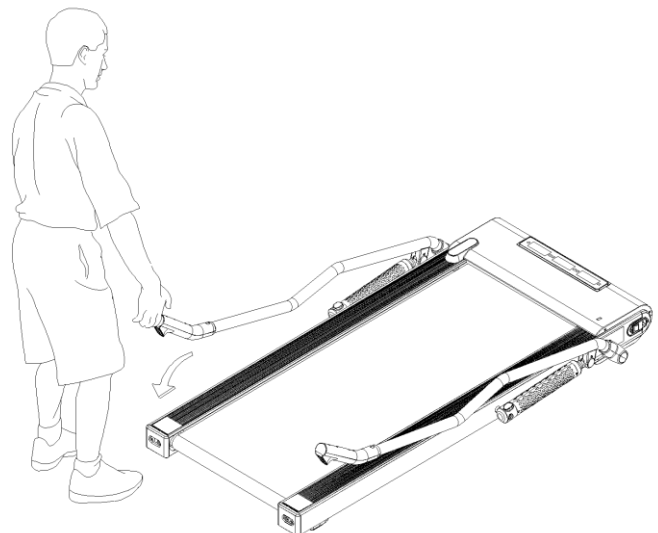



Přemísťování:

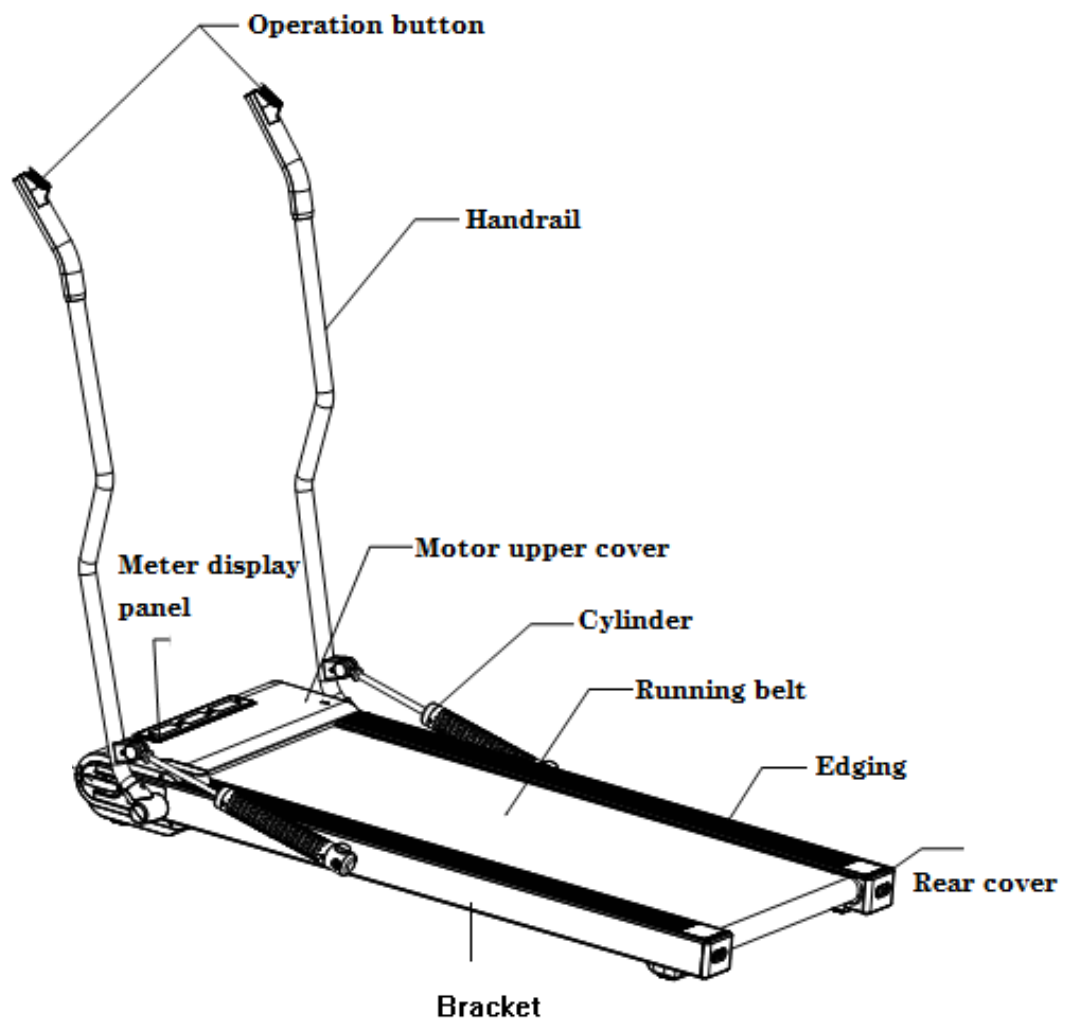
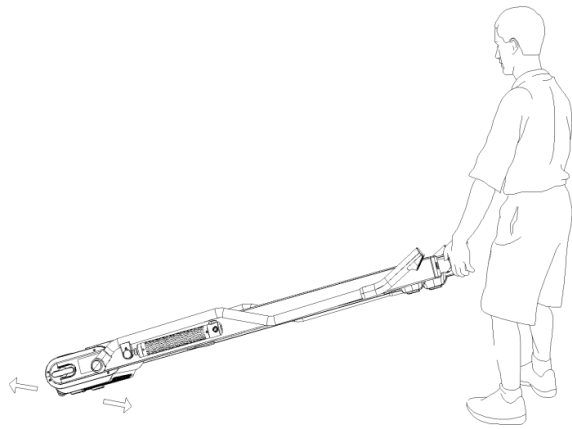

Po složení sloupků můžete trenažér přemístit za zadní část pásu. Pod krytem motoru jsou transportní kolečka, která umožňují lehký



Funkce počítače:





-  Čas / kalorie: během tréninku střídavě zobrazuje informace o čase tréninku  a spálených kaloriích . Rozsah zobrazení času je : 00-99 : 59 , když čas dosáhne hodnoty 99:59 tak se vynuluje a počítá od 0 ; rozsah kalorií je 0-9999, když hodnota dosáhne 9999, tak se restartuje a počítá od 0.

-  Vzdálenost / kroky : během tréninku displej střídavě zobrazuje informace o vzdálenosti  a počtu kroků , vzdálenost má rozsah 0.00-99.90, když dosáhne 99:90, dojde k vynulování počítá se od 0 ; kroky mají rozsah 0-9999, když dosáhnou hodnoty 9999 dojde k vynulování a počítají se od 0.

-  Rychlost : rozsah zobrazení aktuální rychlosti je: 0.5-6.0KM/h.

Klávesy

-  Start/stop: v režimu standby stisknete tlačítko pro zahájení tréninku. Během tréninku stisknete tlačítko pro ukončení tréninku.

-  Speed+: během tréninku zvyšuje rychlost pásu o 0.1km/h

-  Speed-: během tréninku snižuje rychlost pásu o 0.1km/h

První použití.

Připojte napájecí kabel. Zapněte vypínač. Trenažér vydá vrovňovací signál. Poté je trenažér v režimu standby. Stisknutím tlačítka Start/stop se trenažér uvede do pohybu na nejnižší rychlost.

Počítáč začne počítat rychlost, čas, kalorie, vzdálenost a počet kroků.

Aktuální rychlost se upravuje tlačítky speed+ a speed-.

Chybové kódy:

1. Er 3 : Přepětí
2. Er 4 : Chyba základní desky
3. Er 5 : Přetížení
4. Er 6 : Chyba motoru
5. Er 7 : Základní deska nepřijímá signál
6. Er 13 : Proudové přetížení

7. Er 14: Resetujte elektronickou pojistku

Vypnutí

Pro vypnutí trenažéru můžete kdykoliv použít havní, vypínací tlačítko.

Přípevnění pásu trenažéru

1. Umístěte trenažer na rovný povrch
2. Zapněte trenažer na cca 1 hodinu s rychlostí 6km/h a sledujte pás trenažéru za účelem nastavení jeho správného napnutí

Pokud se pás přesune doprava, vytáhněte bezpečnostní klíč, odpojte zařízení od el.sítě, otočte šroubem napínajícím pás na pravé straně o ¼ otočky, zapojte zařízení do el.sítě, vložte bezpečnostní klíč a opětovně zkontrolujte zařízení za nepřetržitého provozu.

3. Opakujte stejný postup na levé straně, pokud se pás přesouvá doleva a poté zkontrolujte zařízení za nepřetržitého provozu.

Poté, co bylo zařízení několikrát použito, pás se lehce povolí a roztáhne. V tomto případě opět napněte pás utahením obou šroubů na pravé a levé straně přístroje.

Výše uvedený postup opakujte až do okamžiku dosažení optimálního napětí běžeckého pásu a přitom nezapomeňte na rovnoměrné dotahování obou šroubů.

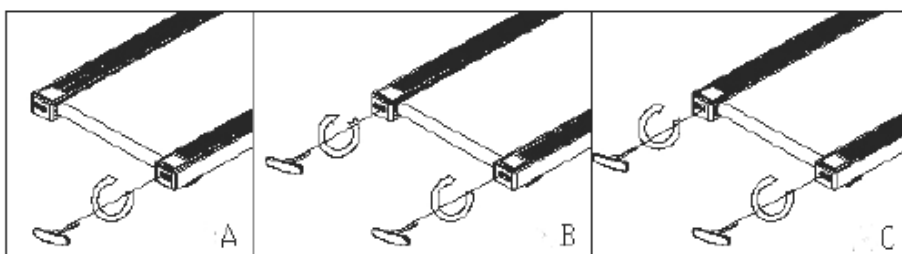

Seznam částí

Č.	POLOŽKA	POPIS	KS	Č.	POLOŽKA	POPIS	KS
1	Hlavní rám		1	16	Spodní kryt rukojetí	250*50*39	2
2	Rukojeti		2	17	Vyrovnávací podložky		4
3	Nálepka změny rychlosti		1	18	Píst		2
4	Acrylový pnel		1	19	Distanční váleček	Φ27.5*φ8.5*t3.0	4
5	Horní krytka madla		2	20	M4 matice		2
6	Spodní krytka madla		2	21	Kluzná deska		1
7	Signální okntrolky		1	22	Běhoun		1
8	krytka		5	23	Klínový řemen		1
9	Levý kryt pístu		2	24	Horní kryt motoru		1
10	Pravý kryt pístu		2	25	Sodní kryt motoru		1
11L /R	Napínací šroub		2	26	Zadní stabilizační noha	T1.0*23.4*43.9L	2
12L /12 R	Hliníkový kryt	22*75*1397L	2	27	Kryt oleje pístu	φ45*28.5	2
13L /13 R	Konstrukční profil	7.4*79.7*1243L	2	28	Těsnění	φ42.5*20.5	2
14	Lišta	73.9*16.7*1173L	2	29	Píst	φ38	2
15	Horní kryt rukojeti	261*70*39	2	30	Drát (červený)	80mm	1

Č.	POLOŽKA	POPIS	KS		Č.	POLOŽKA	POPIS	KS
31	Drát (černý)	80mm	1		52	Šroub	M4*15	4
32	Zemnicí drát	400mm	1		53	Podložka	φ4.1*φ4.4*t1.0	1
33L /R	Kryt stabilizační nohy		2		54	Šroub	M4*15	4
34L /R	Zadní kryt		2		55	Šroub	M4*12	16
35L /R	Dekoratивní kryt		2		56	Šroub	M4*8	9
36	Silikonový olej		1		57	Šroub	M4*15	2
37	Krytka		4		58	Šroub	M4*10	2
38	Klíč		1		59	Šroub	M5*8	8
39	Zadní podpěra		2		60	Šroub	M5*10	8
40	Přední podpěra		2		61	Šroub	M6*12	4
41	Polštář		4		62	Šroub	M8*20	2
42	Metr		1		63	Šroub	M8*28	2
43	Silentblok		2		64	Šroub	M6*12	2
44	Trnsportní kolečka		4		65	Šroub	M8*45	1
45	Řední válec		1		66	Šroub	M8*55	2
46	Zadní válec		1		67	Šroub	M6*25	2
47	Dlouhý signální drát		1		68	Šroub	M8*32	2
48	Adapter		1		69	Šroub	M8*12	2
49	Šroub	M8*12	2		70	Šroub	M6*30	1
50	Šroub	M8*20	2		71	Šroub	M5*10	14
51	Šroub	M3*8	30		72	Matice	M8	2

Č.	POLOŽKA	POPIS	KS		Č.	POLOŽKA	POPIS	KS
73	Klip	ϕ10	4		87	Signální drát		1
74	Podložka	ϕ9*ϕ16*t1.6	3		88	DC Motor		1
75	Podložka	POLOŽKA	POPIS	KS	Č.	POLOŽKA	POPIS	
76	Ružinová podložka	ϕ8.1*ϕ12.3*t2.1	4		90	Magnetický kroužek		1
77	Šroub	M6	2		91	Drát rukojeti	800mm/450mm	1
78	Start stop klávesa		1		92	Start		1
79	Speed +/- klávesa		1		93	Drát rukojeti	1300mm	1
80	Kontrolr		1		94	Drát rukojeti	1300mm	1
81	Napájecí kabel		1		95	Zemní kabel	250mm	1
82	Pouzdro hlavního vyínče		1		96	Drát	150mm	1
83	Pojistka		1		97	Filtr	6A	1
84	Vypínč		1		98	Elektrický reaktor	6A	1
85	Kabel adaptéru		1		99	Zemní kabel	150mm	1
86	Deska se signalními kontrolkami		1					

Čištění a údržba

Před přistoupením k údržbě a čištění zařízení pod krytem motoru se ujistěte, že je zařízení vypnuto z el.sítě. Součásti pod krytem motoru čistěte minimálně 1 ročně..

Není nutné promazávat pás trenažeru a základnu po rozebrání zařízení. Životnost zařízení závisí hlavně na stavu pásu trenažeru a základny, doporučujeme jejich pravidelné promazávání za účelem udržení zařízení v dobrém stavu.

Doporučujeme pravidelnou kontrolu zařízení, v případě výskytu poruch nebo poškození okamžitě kontaktujte distributora zařízení.

Kontrola a promazávání součástí:

Nepříliš časté užívání (méně než 3 hod. týdně) : 1 x za rok

Průměrné užívání (3-5 hod.týdně): co 6 měsíců

Časté užívání (více než 5 hod.týdně): co 3 měsíce

Doporučujeme používat mazivo dostupné u distributora

- 1) Za účelem prodloužení životnosti zařízení doporučujeme trenažer po každém tréninku, který trvá min.2 hodiny, odpojit od el.sítě na dobu min.10 minut
- 2) Slabé napnutí pásu trenažeru způsobí jeho prokluzování během tréninku a také větší opotřebení válečků a motoru. Doporučujeme udržovat pás trenažeru napnutý tak, aby vzdálenost při jeho zvedání nahoru byla od 50 do 75mm

! Vor der Benutzung dieses Geräts sollten Sie sich gründlich mit den Sicherheitsanmerkungen dieser Bedienungsanleitung vertraut machen. BEVOR SIE BEGINNEN

Um die eigene Sicherheit und Nutzen zu gewährleisten, sollten Sie sich vor der Benutzung dieses Geräts gründlich mit dieser Bedienungsanleitung vertraut machen. Als Hersteller streben wir danach, volle Zufriedenheit unseren Kunden zu garantieren.

WICHTIGE SICHERHEITSANMERKUNGEN

Dieses Produkt ist nur für Heimgebrauch bestimmt und wurde so konzipiert, um die optimale Sicherheit zu gewährleisten. Es sollten folgende Regeln eingehalten werden:

1. Vor dem Beginn eines Trainings sollten Sie sich von Ihrem Arzt beraten lassen, ob es keine Gegenanzeigen für die Verwendung des Trainingsgeräts gibt. Die Meinung des Arztes ist vor allem wichtig bei Personen, die Medikamente einnehmen, die Ihre Herzfrequenz, Ihren Blutdruck und Ihren Cholesterinspiegel beeinflussen. Dies ist auch bei Menschen über 35 Jahre und bei Menschen mit gesundheitlichen Problemen notwendig.
2. Bevor Sie Ihr Training beginnen, machen Sie die Aufwärmübungen.
3. Das Gerät sollte vor dem Zugriff von Kindern und Tieren nach und vor einem Training gesichert werden.
4. Das Gerät sollte auf einer trockenen und flachen Oberfläche aufgestellt werden. In der Nähe des Geräts sollten alle scharfen Gegenstände entfernt werden. Das Gerät sollte vor Feuchtigkeit geschützt werden. Es wird empfohlen, eine spezielle rutschfeste Unterlage zu verwenden, die verhindert, dass sich das Gerät während der Übungen verschiebt.
5. Der Freiraum sollte nicht kleiner als 0,6 m und nicht größer als die Trainingsfläche sein. Der Freiraum muss auch den Platz für den Notausstieg vom Laufband enthalten. Wenn die Geräte nebeneinander stehen, kann die Größe des Freiraums aufgeteilt werden.
6. Achten Sie auf abnormale Symptome. Die fehlerhafte Durchführung der Übungen oder die übermäßige Anstrengung ist gesundheitsgefährdend. Falls irgendein Gesundheitsproblem auftritt (z. B. Schmerzen, Schwindelgefühle, Druckgefühl im Brustkorbbereich, Herzrhythmusstörungen oder andere Symptome), sollte das Training unverzüglich unterbrochen werden. Sie sollten sich auch von Ihrem Arzt beraten lassen.
7. Vor der ersten Benutzung und danach in regelmäßigen Abständen sollte die Befestigung aller Schrauben, Muttern und der sonstigen Verbindungselemente geprüft werden.
8. Die Befestigung der Teile und deren Verbindungselemente sollte vor Beginn der Übungen überprüft werden. Das Training kann nur begonnen werden, wenn das Gerät einwandfrei funktioniert.
9. Das Gerät erfüllt nur dann alle Sicherheitsbedingungen, wenn es regelmäßig im Hinblick auf Verschleiß und Schäden überprüft wird. Besonders wichtig ist es, auf Schaumstoffgriffe, Endkappen und Polsterungen zu achten, die sich am schnellsten abnutzen. Beschädigte Teile müssen sofort repariert oder ersetzt werden. Bis diesem Moment darf dieses Gerät nicht verwendet werden.
10. Keine anderen Elemente sollten in die Öffnungen eingeführt werden.
11. Achten Sie auf hervorstehende, verstellbare Teile und andere Elemente der Konstruktion, die bei Ihrem Training stören könnten.
12. Das Gerät sollte entsprechend der Zweckbestimmung verwendet werden. Wenn ein Teil beschädigt oder abgenutzt wird oder Sie bei der Benutzung des Geräts ungewöhnliche Geräusche hören, sollten Sie die weitere Benutzung unterbrechen.
13. Es sollten entsprechende Sportkleidung und -schuhe verwendet werden. Zu lockere Kleidungsstücke sollten vermieden werden, die an hervorstehenden Teilen des Geräts hängenbleiben oder die Bewegungsfreiheit einschränken könnten.
14. Das Gerät wurde zur Klasse H gemäß der Norm EN ISO 20957-1 angerechnet. Es darf nur für Heimgebrauch und nicht zu therapeutischen, kommerziellen sowie Rehabilitationszwecken verwendet werden.
15. Beim Anheben oder Transport des Geräts sollte eine richtige Körperhaltung eingenommen werden, um die Wirbelsäule nicht zu verletzen.
16. Das Produkt ist nur für Erwachsene bestimmt. Kinder dürfen es nur unter der Aufsicht von Erwachsenen und unter ihrer Verantwortung benutzen.
17. Das Gerät sollte unter strikter Einhaltung der unten stehenden Bedienungsanleitung montiert werden. Bei der Montage sollten nur die im Set gelieferten Teile verwendet werden. Prüfen Sie vor Beginn der Montage, ob alle Teile im Set nach der beigefügten Liste enthalten sind.

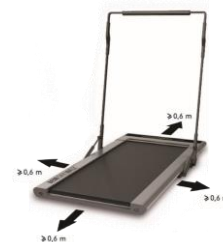

! WARNUNG: VOR DEM ERSTEN GEBRAUCH SOLLTE DIE UNTEN STEHENDE BEDIENUNGSANLEITUNG SORGFÄLTIG DURCHGELESEN WERDEN.

WIR TRAGEN KEINE VERANTWORTUNG FÜR VERLETZUNGEN ODER SCHÄDEN AN GEGENSTÄNDEN, DIE DURCH DEN UNSACHGEMÄßEN GEBRAUCH DIESES PRODUKTS ENTSTEHEN.

Technische Daten:

Maße - aufgeklappt (mm)	1470mm (L)	Geschwindigkeitsbereich	0.5—6km/h
	*770mm (B)		
	*1300mm (H)		
Maße mit dem zusammengeklappten Griff (mm)	1470mm (L) *770mm (B) *140mm (H)	Motor (HP)	0.75HP
Maße des Laufbandgurts (mm)	450mm*1205mm	Eingangsspannung (V)	220-240V
Nettogewicht (kg)	38 kg	Leistung	560W
Klasse	HB	Betriebstemperatur	0-28°C
Maximales Nutzergewicht	100 kg		
Funktionen der Anzeige	Geschwindigkeit, Zeit, Distanz, Kalorienverbrauch, Puls		

Achtung!

Vor dem Beginn Ihres Trainings sollten Sie sich mit der beigefügten Bedienungsanleitung vertraut machen.

1. Lassen Sie sich von Ihrem Arzt beraten, bevor Sie einen Trainingsprogramm beginnen.
2. Vergewissern Sie sich, dass alle Schrauben richtig und fest angezogen sind.
3. Stellen Sie das Laufband nicht auf einer glatten oder feuchten Oberfläche auf, um mögliche Verletzungen zu verhindern.
4. Ziehen Sie vor dem Training Ihre Sportkleidung und -schuhe an.
5. Machen Sie vor dem Training die Aufwärmübungen.
6. Personen, die am Bluthochdruck leiden, sollten sich vor dem Beginn des Trainings von Ihrem Arzt beraten lassen.
7. Dieses Produkt ist für Erwachsene bestimmt.
8. Ältere Personen, Kinder sowie Behinderte sollten nicht ohne einen Betreuer mit diesem Gerät trainieren, da ein solches Training ohne die Aufsicht zu Verletzungen führen kann.

Warnung:

Um mögliche Verletzungen zu verhindern, sollten Sie auf folgende Sicherheitsschritte achten:

1. Bringen Sie vor der Benutzung des Laufbandes den Clip des Sicherheitsschlüssels an Ihrer Kleidung oder Ihrem Gürtel an.
2. Machen Sie während der Übungen natürliche Bewegungen mit Ihren Händen, geradeaus. Schauen Sie nicht auf Ihre Füße.
3. Erhöhen Sie Ihr Tempo stufenweise während Ihres Trainings.
4. Ziehen Sie im Falle einer plötzlichen Unterbrechung den Sicherheitsschlüssel und stellen Sie sich auf die seitlichen Trittplächen des Laufbandes.
5. Sie können das Laufband nur dann verlassen, wenn es vollständig gestoppt ist.
6. Halten Sie auf beiden Seiten des Laufbandes einen Freiraum von 1 m ein, damit Sie sich problemlos bei den Griffen des Laufbandes bewegen können.
7. Schließen Sie nichts (d.h. das, was nicht vom Hersteller dieses Geräts vorgesehen wird) an irgendeinen Teil des Laufbandes an, da dies das Gerät beschädigen könnte.
8. Stellen Sie das Laufband auf einer sauberen, ebenen und trockenen Oberfläche auf. Stellen Sie das Laufband nicht auf einen Teppich auf, um die Belüftung unter dem Laufband zu ermöglichen. Benutzen Sie das Laufband auch nicht, wenn Sie es in der Nähe von Wasser oder im Freien aufgestellt haben.
9. Schalten Sie nie das Laufband ein, wenn Sie auf der Laufbandfläche stehen. Stellen Sie sich beim Einschalten immer auf seitlichen rutschfesten Trittplächen und dann erst auf das Laufband, wenn es in Betrieb ist.
10. Trainieren Sie nicht in langer, lockerer Kleidung, um zu vermeiden, dass sie durch den Laufbandgurt unter der Abdeckung des Geräts gezogen werden. Sie sollten in Sportschuhen mit Gummisohlen trainieren.

Bevor Sie mit dem Training beginnen, sollten Sie sich mit einem Profi beraten, um den richtigen Trainingsplan, die Informationen über richtige Trainingsintensität und die optimale Trainingszeit zu erhalten, die Ihrem Alter und Ihrer Gesundheit entsprechen. Wenn während des Trainings Druckgefühl im Brustkorbbereich, einen anormalen Herzrhythmus, Schauer oder andere unerwünschte Symptome auftreten, sollte das Training unverzüglich unterbrochen werden. Sie sollten sich auch von Ihrem Arzt beraten lassen.

Montage

Heben Sie die Säulen wie in der Abbildung gezeigt an. Das Gerät ist bereit für das Training.

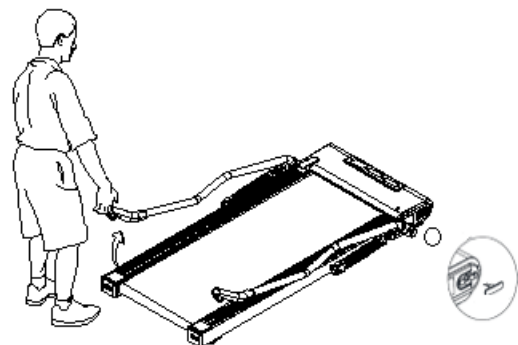

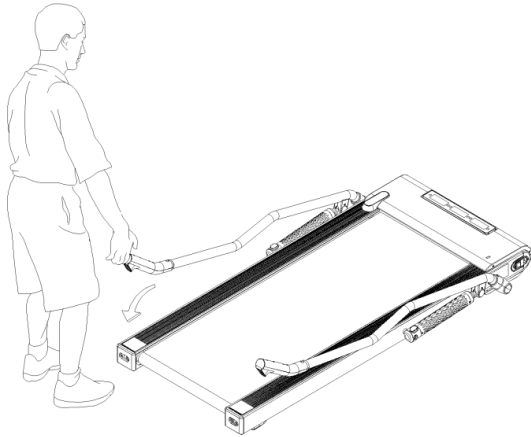

Transport des Geräts:

Vergewissern Sie sich, dass das Netzkabel von der Stromversorgung getrennt ist. Greifen Sie den hinteren Teil des Laufbands und heben Sie das Laufband an.

In dem Vorderteil des Laufbands befinden sich unten die Transportrollen, die den Transport dieses Geräts erleichtern.

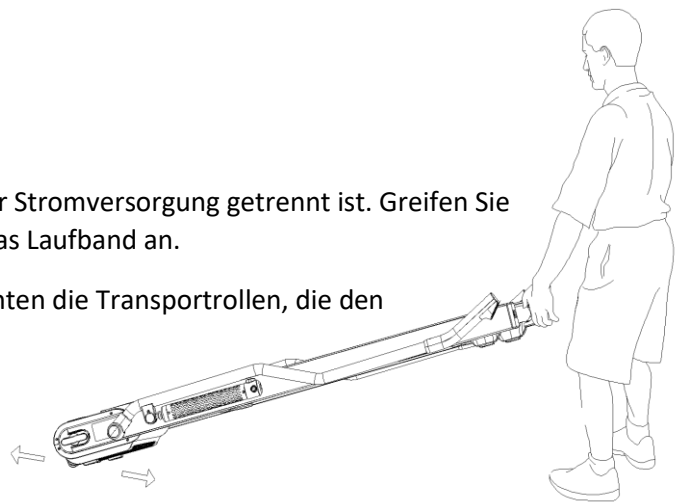



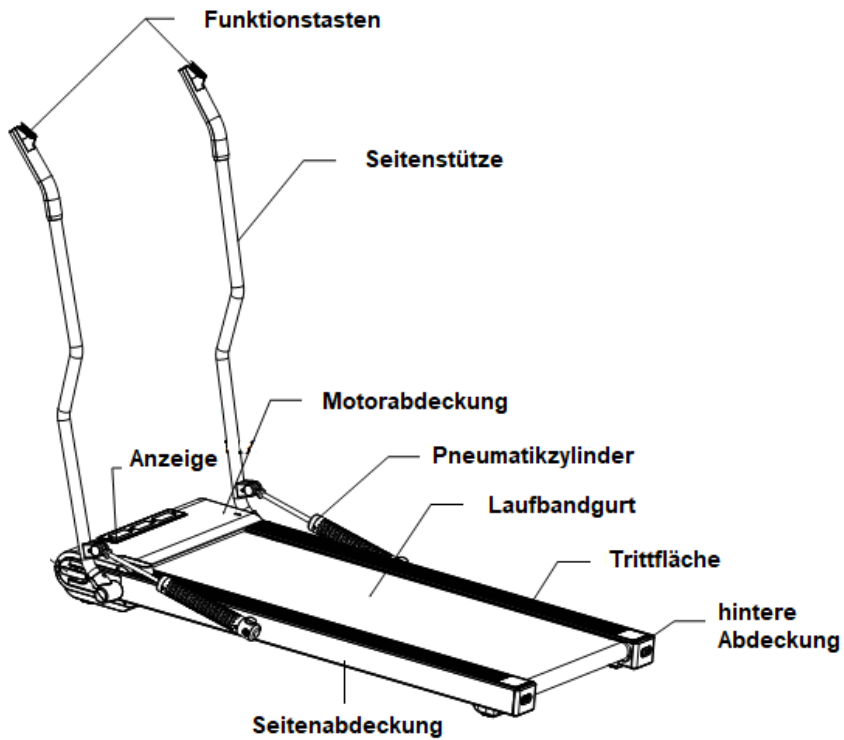



Beschreibung des Geräts:



Computerfunktionen:





- 1)  Zeit und Kalorienverbrauch: Während der Trainings zeigt der Computer abwechselnd die Angabe zum Kalorienverbrauch und zur Zeit eines Trainings an. Die Zeitangabe  wird im folgenden Wertebereich angezeigt: 0: 99:59, nach dem Erreichen des maximalen Wertes wird der Zähler auf Null gesetzt.
- Die Angabe zum Kalorienverbrauch  wird im folgenden Wertebereich angezeigt: 0-9999, nach dem Erreichen des maximalen Wertes wird der Zähler auf Null gesetzt.

- 2)  Distanz und Schritte: Während der Trainings zeigt der Computer abwechselnd die Angabe zur zurückgelegten Distanz sowie zur Schrittzahl an. Die Distanzangabe  wird im folgenden Wertebereich angezeigt: 0: 99:90, nach dem Erreichen des maximalen Wertes wird der Zähler auf Null gesetzt. Die Angabe zur Schrittzahl  wird im folgenden Wertebereich angezeigt: 0: 9999, dem Erreichen des maximalen Wertes wird der Zähler auf Null gesetzt.

- 3)  Geschwindigkeit: Während der Trainings zeigt der Computer die aktuelle Geschwindigkeit im folgenden Wertebereich an: 0,5-6km/h.

Funktionstasten

- 1)  Start/Stop: Drücken Sie diese Taste, um das Laufband zu starten oder eine Pause während eines Trainings zu machen.
- 2)  Geschwindigkeit +: Drücken Sie während eines Trainings den oberen Pfeil, um die Geschwindigkeit zu erhöhen (Abstufung von 0,1km/h).
- 3)  Geschwindigkeit -: Drücken Sie während eines Trainings den unteren Pfeil, um die Geschwindigkeit zu verringern (Abstufung von 0,1km/h).

Der ersten Gebrauch:

Vergewissern Sie sich, dass das Netzkabel an das Gerät angeschlossen ist. Drücken Sie den Schalter. Sie hören ein Warnsignal und das Gerät geht dann in den Stand-By-Modus. Durch Drücken der Start/Stop-Taste wird das Gerät mit der niedrigsten Geschwindigkeit gestartet. Der Computer beginnt die Zeit, die Geschwindigkeit, die Schritte und die zurückgelegte Distanz zu zählen.

Ändern Sie die Geschwindigkeit über die Funktionstasten auf den Seitenstützen.

Liste der möglichen Fehler:

Er. 3: zu hohe Stromspannung

Er. 4: Kurzschluss des Transistors

Er. 5: Überlastung / Überhitzung

Er. 6: keine Meldung vom Motor

Er. 7: Die Steuerung bekommt kein Signal.

Er. 13: Spannungssprung

Er. 14: Überhitzung des Stromkreises

Sie können das Gerät jederzeit über die Taste in der hinteren Motorabdeckung abschalten.

Verstellung des Laufbandgurts

1. Stellen Sie das Laufband auf einer flachen Oberfläche auf.

2. Schalten Sie das Laufband für circa eine Stunde bei der Geschwindigkeit von 6 km/h ein und beobachten Sie das Laufband, um die richtige Spannung zu bestimmen.

Wenn der Laufbandgurt zu weit nach rechts rutscht, nehmen Sie den Sicherheitsschlüssel heraus, trennen Sie das Gerät von der Stromversorgung, drehen Sie die zur Spannung des Laufbandgurts vorgesehene Schraube rechts um $\frac{1}{4}$ Drehung, schließen Sie das Gerät an die Stromversorgung an, stecken Sie den Sicherheitsschlüssel ein und überprüfen Sie das Gerät nochmals im Dauerbetrieb (Abbildung A).

3. Wiederholen Sie dieselbe Tätigkeit auf der linken Seite des Laufbandes, wenn der Laufbandgurt zu weit nach links rutscht. Überprüfen Sie dann das Gerät während des Dauerbetriebs (Abbildung B).

Nach mehrmaligem Gebrauch wird der Gurt leicht gedehnt. Der Gurt muss dann durch Anziehen der beiden Schrauben, die sich rechts und links am Gerät befinden, gespannt werden.

Wiederholen Sie den oben beschriebenen Schritt, bis die optimale Spannung des Laufbandgurts erreicht wird, wobei darauf zu achten ist, dass beide Schrauben gleichmäßig angezogen werden sollten (Abbildung C).

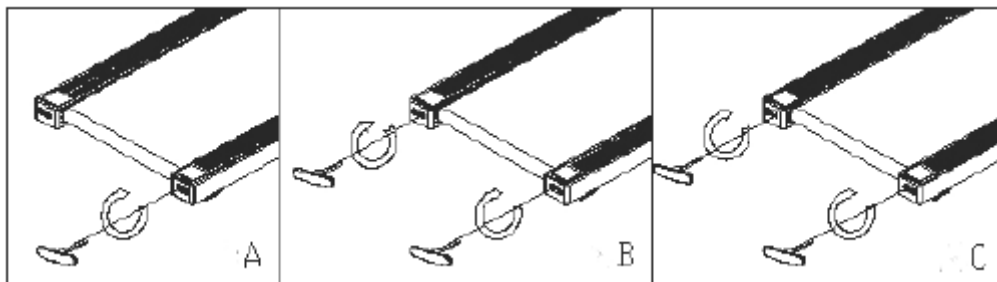

A. Wenn der Laufbandgurt nicht zu straff gespannt ist oder nach dem Herunterdrücken nicht konkav bleibt, bedeutet dies, dass er richtig gespannt ist.

B. Wenn der Laufbandgurt unter Druck stoppt, aber der Motorgurt und die vordere Rolle noch in Betrieb sind, bedeutet dies, dass der Gurt zu locker ist und auf das optimale Niveau gespannt werden sollte.

C. Wenn der Laufbandgurt und der Motorgurt unter Druck stoppen, aber der Motor noch in Betrieb ist, sollte der Motorgurt gelockert werden.

Liste der Teile

NR.	ARTIKEL	BESCHREIBUNG	MENGE	NR.	ARTIKEL	BESCHREIBUNG	MENGE
1	Hauptstütze		1	16	untere Abdeckung	250*50*39	2
2	Seitenstütze		2	17	Achse der Stütze		4
3	Clip des Sicherheitsschlüssels		1	18	dekorative Abdeckung		2
4	Acrylplatte der Anzeige		1	19	Unterlegscheibe	Ø27.5*φ8.5*t3.0	4
5	obere, dekorative Abdeckung		2	20	Klemm-Mutter M4		2
6	untere, dekorative Abdeckung		2	21	Basis des Laufbandes		1
7	Lichtsignal		1	22	Laufbandgurt		1

8	Kabel der Kompressionsplatte		5		23	Rippenriemen		1
9	dekorative Abdeckung des Zylinders L		2		24	obere Abdeckung des Motors		1
10	dekorative Abdeckung des Zylinders R		2		25	untere Abdeckung des Motors		1
11L /R	Befestigungshaken		2		26	Platte der Trittfläche mit doppeltem Kleber	T1.0*23.4*43.9L	2
12L /12 R	Aluleiste L/R	22*75*1397L	2		27	Zylinder-Ölbecher	∅45*28.5	2
13L /13 R	Leiste im Inneren des Besatzes L/R	7.4*79.7*1243L	2		28	Gummi-Abdeckung des Zylinders	∅42.5*20.5	2
14	Besatz	73.9*16.7*1173 L	2		29	Zylinder	∅38	2
15	obere Abdeckung	261*70*39	2		30	Einzelkabel (rot)	80mm	1

NR.	ARTIKEL	BESCHREIBUNG	MENGE		NR.	ARTIKEL	BESCHREIBUNG	MENGE
31	Einzelkabel (schwarz)	80mm	1		52	Schraube	M4*15	4
32	einzelnes Erdungskabel	400mm	1		53	Unterlegscheibe	∅4.1*∅4.4*t1.0	1
33L /R	dekorative Abdeckung der Trittfläche L/R		2		54	Schraube	M4*15	4
34L /R	hintere Abdeckung L/R		2		55	Schraube	M4*12	16

35L /R	dekorative Abdeckung L/R		2		56	Schraube	M4*8	9
36	Schmiermittel		1		57	Schraube	M4*15	2
37	Unterlegschei be		4		58	Schraube	M4*10	2
38	Schlüssel		1		59	Schraube	M5*8	8
39	Griff der hinteren Stütze		2		60	Schraube	M5*10	8
40	Griff der vorderen Stütze		2		61	Schraube	M6*12	4
41	Stoßdämpfer		4		62	Schraube	M8*20	2
42	Zähler		1		63	Schraube	M8*28	2
43	Stoßdämpfer der Trittfläche		2		64	Schraube	M6*12	2
44	Transportrolle		4		65	Schraube	M8*45	1
45	vordere Rolle		1		66	Schraube	M8*55	2
46	hintere Rolle		1		67	Schraube	M6*25	2
47	unteres Signalkabel		1		68	Schraube	M8*32	2
48	Adapter		1		69	Schraube	M8*12	2
49	Schraube	M8*12	2		70	Schraube	M6*30	1
50	Schraube	M8*20	2		71	Schraube	M5*10	14
51	Schraube	M3*8	30		72	Mutter	M8	2

NR.	ARTIKEL	BESCHREIBUNG	MENGE		NR.	ARTIKEL	BESCHREIBUNG	MENGE
73	Sicherungsri ng	ϕ10	4		87	Kabel des Lichtsignals		1
74	Unterlegschei be	ϕ9*ϕ16*t1.6	3		88	DC Motor		1

75	Unterlegscheibe	∅9*∅23*t1.6	4		89	Abdeckung des Zylinders	∅45*T1.0*427L	2
76	Federunterlegscheibe	∅8.1*∅12.3*t2.1	4		90	magnetischer Ring		1
77	Mutter	M6	2		91	Geschwindigkeit +/-/Start Stop Kabel	800mm/450mm	1
78	Start/Stop Tastatur		1		92	Start-Taste		1
79	Geschwindigkeit +/- Tastatur		1		93	oberes Kabel Start/Stop	1300mm	1
80	Steuerung		1		94	Geschwindigkeit +/- Kabel	1300mm	1
81	Netzkabel		1		95	einzelnes Erdungskabel	250mm	1
82	Stromschalter		1		96	Einzelkabel	150mm	1
83	Sicherung		1		97	Filter	6A	1
84	Switch-Schalter		1		98	Transformator	6A	1
85	Kabel des Adapters		1		99	einzelnes Erdungskabel	150mm	1
86	Lichtsignal PC Platte		1					

Pflege und Wartung

Bevor Sie Wartungs- und Pflegearbeiten unter der Motorabdeckung durchführen, vergewissern Sie sich, dass das Gerät vollständig von der Stromversorgung getrennt ist. Reinigen Sie die Komponenten unter der Motorabdeckung mindestens einmal im Jahr.

Es ist nicht notwendig, den Laufbandgurt und die Basis des Laufbandes nach dem Auspacken zu schmieren. Die Lebensdauer des Geräts hängt hauptsächlich vom Zustand des Gurtes und der Basis ab. Es wird empfohlen, den Gurt regelmäßig zu schmieren, um ihn in gutem Zustand zu halten.

Es wird empfohlen, eine regelmäßige Kontrolle des Geräts durchzuführen. Wenn irgendwelche Funktionsstörungen oder Schäden festgestellt werden, wenden Sie sich bitte sofort an den Vertreiber des Geräts.

Kontrolle und Schmierung von Komponenten:

Seltene Nutzung (weniger als 3 Stunden pro Woche): einmal im Jahr

Mittlere Häufigkeit der Nutzung (3-5 Stunden pro Woche): alle 6 Monate

Häufige Nutzung (mehr als 5 Stunden pro Woche): alle 3 Monate

Wir empfehlen die Verwendung des beim Vertreiber erhältlichen Schmiermittels:

- 1) Um die Lebensdauer des Geräts zu verlängern, empfehlen wir, das Laufband nach jedem Training, das mindestens 2 Stunden dauert, für 10 Minuten abzuschalten.
- 2) Eine schlechte Spannung des Laufbandgurts führt zu seinem Rutschen während der Übungen sowie zu einem größeren Verschleiß der Rollen und des Motors. Es wird empfohlen, den Laufbandgurt so gespannt zu halten, dass der Abstand beim Hochziehen zwischen 50 und 75 mm liegt.

Garantie

Die Garantie deckt Schäden ab, die durch den normalen Gebrauch des Laufbandes entstehen.

Die Garantiekarte sollte nicht vom ursprünglichen Käufer an Dritte weitergegeben werden.

Garantiezeit

Das Produkt ist für Heimgebrauch bestimmt. Der Stahlrahmen hat eine einjährige Garantie.

Der Motor hat hingegen eine fünfjährige Garantie. Kostenlose Motorreparatur - 1 Jahr.

Die folgenden Umstände sind nicht von der Garantie abgedeckt:

1. Schäden aufgrund von Vernachlässigung, Unfall oder unbefugten Änderungen;
2. Schäden durch falsche Montage des Laufbandgurts oder des Motors;
3. Infolge unsachgemäßer Wartung;
4. Sonstiges unangemessenes Verhalten und Schäden.

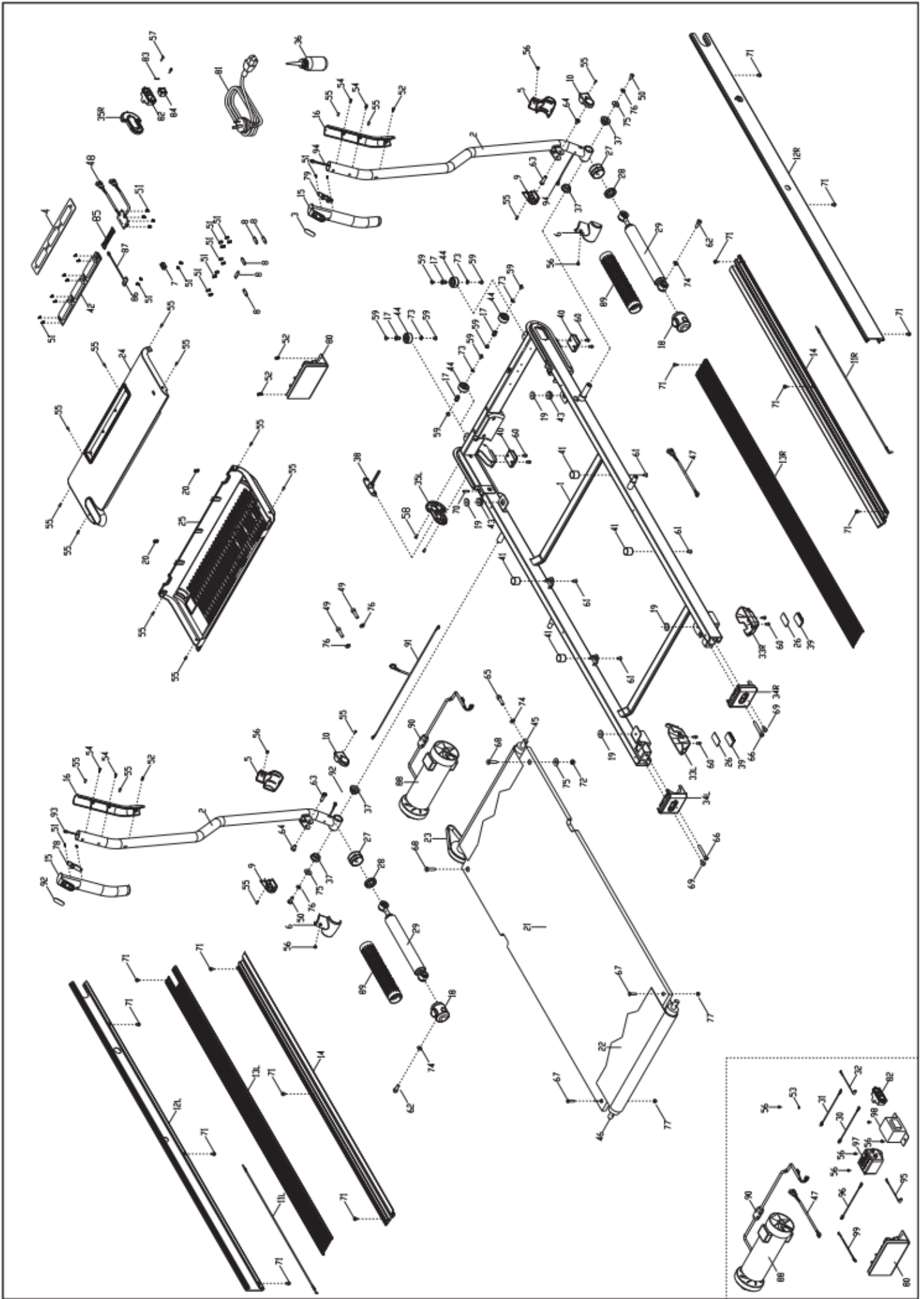



PL: Oznakowanie sprzętu symbolem przekreślonego kontenera na odpady informuje o zakazie umieszczania zużytego sprzętu elektrycznego i elektronicznego wraz z innymi odpadami. Zgodnie z Dyrektywą WEEE o sposobie gospodarowania zużytymi odpadami elektrycznymi i elektronicznymi, dla tego typu sprzętu należy stosować oddzielne sposoby utylizacji.

Użytkownik, który zamierza pozbyć się tego produktu, zobowiązany jest do oddania go do punktu zbierania zużytego sprzętu elektrycznego i elektronicznego, dzięki czemu przyczynia się do ponownego użycia, recyklingu, bądź odzysku, a tym samym do ochrony środowiska naturalnego. W tym celu należy skontaktować się z punktem w którym urządzenie zostało nabyte, lub z przedstawicielami władz lokalnych. Składniki niebezpieczne zawarte w sprzęcie elektronicznym mogą powodować długo utrzymujące się niekorzystne zmiany w środowisku naturalnym, jak również działać szkodliwie na zdrowie ludzi.

EN: Marking the equipment with a symbol of a crossed-out waste container informs about prohibition of placing used electrical and electronic equipment with other household waste. According to the WEEE Directive on used electrical and electronic waste management, separate disposal methods must be applied for this type of equipment. A user, who intends to dispose this product, is required to deliver it to a collection point for used electrical and electronic equipment in order to contribute to reuse, recycling, or recovery and consequently, to protect the environment. To do this, contact the point where the device was purchased or local government officials. Hazardous components contained in the electronic equipment can cause long-lasting adverse changes in the environment, as well as have a harmful effect on human health.

CZ: Označení zařízení symbolem přeškrtnutého kontejneru na odpad informuje o zákazu ukládání použitých elektrických a elektronických zařízení společně s ostatním odpadem. Podle směrnice WEEE o nakládání s použitým elektrickým a elektronickým odpadem je nutné pro tento typ zařízení používat oddělené metody likvidace.

Uživatel, který hodlá tento výrobek zlikvidovat, je povinen jej odevzdat na sběrném místě pro použitá elektrická a elektronická zařízení, čímž přispěje k opětovnému použití, recyklaci nebo zpracování na druhotné suroviny, a tím přispěje k ochraně životního prostředí. Za tímto účelem se obraťte na místo, kde byl spotřebič zakoupen, nebo na místní úřad. Nebezpečné složky obsažené v elektronických zařízeních mohou způsobit dlouhodobé nepříznivé změny v životním prostředí a také mít škodlivý vliv na lidské zdraví.

DE: Die Kennzeichnung von Geräten mit einem durchgestrichenen Abfallbehälter weist darauf hin, dass das Produkt vom normalen Haushaltsabfall getrennt gesammelt und entsorgt werden muss. Nach der WEEE-Richtlinie über Elektro- und Elektronik-Altgeräte muss man diese Art der Geräte getrennt entsorgen. Der Nutzer, der dieses Gerät entsorgen will, ist dazu verpflichtet, es an die Sammelstelle für Elektro- und Elektronik-Altgeräte zurückzugeben, was zur Wiederverwendung, zum Recycling oder zur Verwertung und damit zum Schutz der Umwelt beiträgt. Wenden Sie sich dazu bitte an Ihren Händler oder an die örtlichen Behörden. Gefährliche Komponenten in elektronischen Geräten können zu dauerhaften nachteiligen Veränderungen der Umwelt und zu schädlichen Auswirkungen auf die menschliche Gesundheit führen.



PL: Informacja o Właściwym Zwrocie Zużytych Baterii i Akumulatorów

Zgodnie z ustawą o bateriach (BattG) w Niemczech, jako firma Abisal Sp. z o.o. jesteśmy zobowiązani do informowania naszych klientów o właściwym postępowaniu z zużytymi bateriami litowymi i zestawami baterii wielokrotnego ładowania, wszystkich systemów elektrochemicznych. Poniżej znajdują się szczegółowe instrukcje dotyczące zwrotu i zabezpieczenia zużytych baterii:

1. Zwrot Zużytych Baterii:

Zużyte baterie litowe oraz zestawy baterii wielokrotnego ładowania mogą być zwracane do punktów zbiórki tylko wtedy, gdy są całkowicie rozładowane. Stan "całkowite rozładowanie" oznacza osiągnięcie końca użytkowania, np. wyłączenie urządzenia po osiągnięciu braku napięcia lub pojawienie się zakłóceń funkcjonalnych z powodu niewystarczającego naładowania baterii lub akumulatora.

2. Zabezpieczenie Przed Zwarcie:

Jeśli baterie nie są całkowicie rozładowane, należy je odpowiednio zabezpieczyć przed zwarcie. Zaleca się, aby bieguny baterii były izolowane za pomocą pasków samoprzylepnych. Jest to ważne, aby uniknąć potencjalnych zagrożeń związanych ze zwarcie.

Dodatkowe Informacje

1. Oddzielny Recykling "Starych Urządzeń":

Urządzenia elektryczne i elektroniczne, które stały się odpadami, muszą być przetwarzane i rejestrowane oddzielnie od stałych odpadów komunalnych. Stare urządzenia nie mogą trafiać do śmieci domowych. Muszą być zbierane w specjalnych systemach zbiórki i recyklingu.

2. Baterie i Akumulatory:

Jeśli to możliwe, sprzęt elektryczny i elektroniczny musi być utylizowany oddzielnie od wbudowanych baterii i/lub akumulatorów.

3. Możliwość Utylizacji "Starych Urządzeń":

Właściciele starych urządzeń z prywatnych gospodarstw domowych mogą pozbyć się ich w publicznych zakładach utylizacji odpadów lub dostarczyć je do punktów utylizacji powiązanych z producentem lub sprzedawcą. Miejsca utylizacji można znaleźć w Internecie: <https://www.ear-system.de/ear-verzeichnis/sammel-und-ruecknahmestellen.jsf>.

4. Informacje o Prywatności:

Stare urządzenia często zawierają prywatne dane, zwłaszcza urządzenia do przetwarzania danych i komunikacji, takie jak smartfony lub dyski twarde. Prosimy o usunięcie wszystkich danych osobowych i prywatnych z utylizowanego sprzętu we własnym interesie.

Dziękujemy za przestrzeganie powyższych wytycznych i przyczynienie się do ochrony środowiska.

EN: Information on the Proper Return of Waste Batteries and Accumulators

In accordance with the Battery Act (BattG) in Germany, we as Abisal Sp. z o.o. are obliged to inform our customers about the proper handling of used lithium batteries and rechargeable battery packs of all electrochemical systems. Below are detailed instructions on how to return and secure used batteries:

1. Return of Used Batteries:

Used lithium batteries and rechargeable battery packs may only be returned to collection points when fully discharged. The state of "completely discharged" means that the end of use has been reached, e.g. the device is switched off when no voltage is reached or a functional disturbance occurs due to insufficient charge of the battery or rechargeable battery.

2 Short-circuit protection:

If the batteries are not completely discharged, they must be adequately protected against short-circuiting. It is recommended that the battery terminals are insulated with adhesive strips. This is important to avoid potential short circuit hazards.

Additional information

1 Separate Recycling of 'Old Appliances:

Electrical and electronic appliances that have become waste must be recycled and registered separately from municipal solid waste. Old appliances must not end up in household rubbish. They must be collected in special collection and recycling systems.

2 Batteries and Accumulators:

If possible, electrical and electronic equipment must be disposed of separately from built-in batteries and/or accumulators.

3. Disposability of 'Old Appliances':

Owners of old appliances from private households can dispose of them at public waste disposal facilities or take them to disposal sites linked to the manufacturer or seller. Disposal sites can be found on the Internet: <https://www.ear-system.de/ear-verzeichnis/sammel-und-ruecknahmestellen.jsf>.

4 Privacy information:

Old devices often contain private data, especially data processing and communication devices such as smartphones or hard drives. Please remove all personal and private data from the disposed equipment in your own interest.

Thank you for following the above guidelines and contributing to environmental protection.

CZ: Informace o správném odevzdávání odpadních baterií a akumulátorů

V souladu s německým zákonem o bateriích (BattG) jsme jako společnost Abisal Sp. z o.o. povinni informovat naše zákazníky o správném nakládání s použitými lithiovými bateriemi a akumulátory všech elektrochemických systémů. Níže uvádíme podrobné pokyny k odevzdání a zabezpečení použitých baterií:

1. Vrácení použitých baterií:

Použité lithiové baterie a dobíjecí akumulátorové sady lze na sběrná místa vrátit pouze zcela vybité. Stav "zcela vybitý" znamená, že bylo dosaženo konce používání, např. zařízení se vypne, když není dosaženo žádného napětí nebo dojde k poruše funkce v důsledku nedostatečného nabití baterie nebo akumulátoru.

2 Ochrana proti zkratu:

Pokud nejsou baterie zcela vybité, musí být odpovídajícím způsobem chráněny proti zkratu. Doporučuje se izolovat vývody akumulátorů lepicími páskami. Je to důležité, aby se zabránilo potenciálnímu nebezpečí zkratu.

Další informace

1 Oddělená recyklace "starých spotřebičů":

Elektrické a elektronické spotřebiče, které se staly odpadem, musí být recyklovány a evidovány odděleně od pevného komunálního odpadu. Staré spotřebiče nesmí skončit v domovním odpadu. Musí být shromažďovány ve speciálních systémech sběru a recyklace.

2 Baterie a akumulátory:

Elektrická a elektronická zařízení musí být pokud možno likvidována odděleně od vestavěných baterií a/nebo akumulátorů.

3. Likvidace "starých spotřebičů":

Majitelé starých spotřebičů ze soukromých domácností je mohou odevzdat ve veřejných zařízeních na likvidaci odpadů nebo je odvézt do míst určených k likvidaci spojených s výrobcem nebo prodejcem. Místa pro likvidaci lze nalézt na internetu: <https://www.ear-system.de/ear-verzeichnis/sammel-und-ruecknahmestellen.jsf>.

4 Informace o ochraně osobních údajů:

Stará zařízení často obsahují soukromé údaje, zejména zařízení pro zpracování dat a komunikaci, jako jsou chytré telefony nebo pevné disky. Ve vlastním zájmu odstraňte z likvidovaných zařízení všechny osobní a soukromé údaje.

Děkujeme, že se budete řídit výše uvedenými pokyny a přispějete k ochraně životního prostředí.

DE: Informationen zur ordnungsgemäßen Rückgabe von Altbatterien und -akkumulatoren

Gemäß dem Batteriegesetz (BattG) in Deutschland sind wir als Abisal Sp. z o.o. verpflichtet, unsere Kunden über den ordnungsgemäßen Umgang mit gebrauchten Lithiumbatterien und Akkus aller elektrochemischen Systeme zu informieren. Nachfolgend finden Sie detaillierte Hinweise zur Rückgabe und Sicherung gebrauchter Batterien:

1 Rückgabe von gebrauchten Batterien:

Gebrauchte Lithiumbatterien und -akkus dürfen nur in vollständig entladene Zustand an Sammelstellen zurückgegeben werden. Der Zustand "vollständig entladen" bedeutet, dass das Ende der Nutzungsdauer erreicht ist, z.B. das Gerät wird bei Spannungslosigkeit abgeschaltet oder es kommt zu einer Funktionsstörung aufgrund unzureichender Ladung der Batterie oder des Akkus.

2 Kurzschlusschutz:

Wenn die Batterien nicht vollständig entladen sind, müssen sie ausreichend gegen Kurzschluss geschützt werden. Es wird empfohlen, die Batteriepole mit Klebestreifen zu isolieren. Dies ist wichtig, um mögliche Kurzschlussgefahren zu vermeiden.

Zusätzliche Informationen

1 Getrenntes Recycling von "Altgeräten":

Elektrische und elektronische Geräte, die zu Abfall geworden sind, müssen getrennt von den festen Siedlungsabfällen recycelt und registriert werden. Altgeräte dürfen nicht im Hausmüll landen. Sie müssen in speziellen Sammel- und Recyclingsystemen gesammelt werden.

2 Batterien und Akkumulatoren:

Elektro- und Elektronikgeräte sind nach Möglichkeit getrennt von eingebauten Batterien und/oder Akkumulatoren zu entsorgen.

3 Entsorgbarkeit von "Altgeräten":

Besitzer von Altgeräten aus Privathaushalten können diese bei den öffentlichen Abfallentsorgungseinrichtungen entsorgen oder sie zu den mit dem Hersteller oder Verkäufer verbundenen Entsorgungsstellen bringen. Entsorgungsstellen sind im Internet zu finden: <https://www.ear-system.de/ear-verzeichnis/sammel-und-ruecknahmestellen.jsf>.

4 Informationen zum Datenschutz:

Altgeräte enthalten oft private Daten, insbesondere Datenverarbeitungs- und Kommunikationsgeräte wie Smartphones oder Festplatten. Bitte entfernen Sie in Ihrem eigenen Interesse alle persönlichen und privaten Daten von den entsorgten Geräten.

Wir danken Ihnen, dass Sie die oben genannten Richtlinien befolgen und damit einen Beitrag zum Umweltschutz leisten.

KARTA GWARANCYJNA

Nazwa artykułu:.....
Kod EAN:.....
Data sprzedaży:.....

WARUNKI GWARANCJI:

1. Sprzedawca w imieniu Gwaranta udziela gwarancji na terytorium RP na okres 24 miesięcy od daty sprzedaży.
2. Gwarancja będzie respektowana przez sklep lub serwis po przedstawieniu przez klienta:
 - czytelnie i poprawnie wypełnionej karty gwarancyjnej z pieczętą sprzedaży oraz podpisem sprzedawcy,
 - ważnego dowodu zakupu sprzętu z datą sprzedaży / rachunku, reklamowanego towaru.
3. Ewentualne wady i uszkodzenia ujawniane w okresie gwarancyjnym będą naprawiane bezpłatnie w terminie nie dłuższym niż 21 dni od daty dostarczenia towaru do serwisu.
4. W przypadku konieczności sprowadzenia części z importu okres naprawy może się wydłużyć o czas niezbędny do ich sprowadzenia jednak nie dłużej niż o 90 dni.
5. Gwarancją nie są objęte:
 - uszkodzenia mechaniczne i wywołane nimi wady,
 - uszkodzenia i wady wynikłe wskutek niewłaściwego z przeznaczeniem użytkowania i przechowywania,
 - niewłaściwy montaż i konserwacja,
 - uszkodzenia i zużycie takich elementów jak: linki, paski, elementy gumowe, pedały, uchwyty z gąbki, kółka, łożyska itp.
6. Gwarancja traci ważność w przypadku:
 - upływu terminu ważności,
 - samodzielnych napraw,
 - nieprzestrzegania zasad prawidłowej eksploatacji.
7. Produkt oddany do naprawy powinien być kompletny i czysty. W przypadku stwierdzenia braków serwis ma prawo odmówić przyjęcia do naprawy. W przypadku dostarczenia brudnego produktu serwis może odmówić jego przyjęcia lub też na koszt klienta za jego pisemną zgodą dokonać czyszczenia.
8. Gwarancją nie są objęte czynności związane z montażem, konserwacją, które zgodnie z instrukcją obsługi użytkownik zobowiązany jest wykonać we własnym zakresie.
9. Gwarant informuje również, że prowadzi serwis pogwarancyjny.
10. Towar powinien być zabezpieczony do wysyłki.
11. W celu skorzystania z gwarancji, przestrzegaj procedury zamieszczonej na stronie internetowej:
<https://serwis.abisal.pl/>

W przypadku braku zgodności rzeczy sprzedanej z umową kupującemu z mocy prawa przysługują środki ochrony prawnej ze strony i na koszt sprzedawcy. Gwarancja nie ma wpływu na te środki ochrony prawnej.

SPRZĘT NIE JEST PRZEZNACZONY DO UŻYTKU W CELACH REHABILITACYJNYCH I TERAPEUTYCZNYCH.

ADNOTACJE O PRZEBIEGU NAPRAW

L.p.	Data zgłoszenia	Data wydania	Przebieg napraw	Podpis odbierającego (sklep, właściciel)

GUARANTEE CARD

Article name:.....
EAN code:.....
Date of sale:

GUARANTEE TERMS:

1. The Seller provides guarantee on behalf of the Guarantor within the territory of the Republic of Poland for the period of 24 months from the date of sale: electric power assisted booster 24 months, charger 6 months.
2. The Guarantee will be recognised by the shop or service centre after the client provides:
 - clearly and correctly filled-in guarantee card with the sale stamp and the seller's signature
 - valid purchase confirmation for the equipment including the date of sale / bill, complained product.
3. Possible defects and damages revealed during the guarantee period shall be remedied free of charge within not more than 21 days from the delivery of the product to the shop or service.
4. Should it be necessary to import some components, the guarantee term can be extended by the period required to import such part, however such period shall not be longer than 90 days.
5. The guarantee does not cover:
 - mechanical damages and subsequent defects,
 - damages and defects resulting from incorrect storage and usage of the equipment against its purpose,
 - incorrect assembly and maintenance,
 - damages and consumption of such elements as: cables, straps, rubber parts, pedals, sponge grips, wheels, bearings, etc.
6. The guarantee expires in the event of:
 - expiry of the validity term,
 - self-repairs,
 - failure to follow the rules of correct operation.
7. The product handed over for repair should be complete and clean. If some parts are missing, the service is entitled to refuse to accept the product for repair. The service may refuse to accept a dirty product or clean in on the client's expense after the client's written permit.
8. The guarantee does not cover activities related to assembly, maintenance, which, according to the instruction, the user is obliged to perform themselves.
9. The Guarantor also informs that they offer post-guarantee service.
10. The product should be provided in its original packaging and should be secured for shipment.
11. To exercise the guarantee follow the procedure posted on the website: <https://serwis.abisal.pl/>

In case of non-conformity of the sold thing with the contract, the buyer is entitled by law to legal remedies from and at the expense of the seller. The guarantee does not affect such remedies.

THE EQUIPMENT IS NOT INTENDED FOR REHABILITATION AND THERAPY

NOTES ON THE COURSE OF REPAIRS

Item	Date of notificacion	Date of provision	Course of repairs	Signature of the recipient (shop, owner)

GARANTIEKARTE

Artikelname:.....

EAN-Code:.....

Verkaufsdatum:.....

GARANTIEBEDINGUNGEN:

1. Der Verkäufer gewährt im Namen des Garanten eine Garantie für 24 Monate nach dem Verkaufsdatum auf dem Hoheitsgebiet der Republik Polen: Roller 24 Monate, Akku 6 Monate.
2. Die Garantie wird von dem Laden oder dem Service nach Vorlage:
 - der leserlich und korrekt ausgefüllten Garantiekarte mit Verkaufsstempel und Unterschrift des Verkäufers,
 - eines gültigen Kaufnachweises für das Gerät mit dem Verkaufsdatum / Rechnung, der beanstandeten Ware durch den Kunden respektiert.
3. Während der Garantiezeit festgestellte Mängel und Schäden werden innerhalb von 21 Tagen nach dem Datum der Lieferung an den Laden oder den Service kostenlos repariert.
4. Falls es erforderlich ist, importierte Ersatzteile einzuführen, kann die Gewährleistungsfrist um die Zeit, die erforderlich ist, um den Import durchzuführen, jedoch nicht länger als 90 Tage verlängert werden.
5. Die Garantie umfasst nicht:
 - mechanische Schäden und die durch Schäden verursachten Mängel,
 - Schäden und Mängel infolge unsachgemäßer Verwendung und Lagerung,
 - falsche Montage und Wartung,
 - Beschädigung und Verschleiß von Elementen wie: Kabeln, Riemen, Gummielementen, Pedalen, Schwammhaltern, Rädern, Lagern usw.
6. Die Garantie erlischt:
 - nach Ablauf der Haltbarkeit,
 - bei freiwilligen Reparaturen,
 - Nichteinhaltung der Regeln für den ordnungsgemäßen Betrieb.
7. Das zu reparierende Produkt sollte vollständig und sauber sein. Bei Feststellung von Mängeln ist der Service, die Annahme zur Reparatur zu verweigern. Im Falle der Lieferung eines verschmutzten Produkts kann der Service die Annahme verweigern oder auf Kosten des Kunden mit seiner schriftlichen Genehmigung die Reinigung durchführen.
8. Die Garantie erstreckt sich nicht auf Tätigkeiten im Zusammenhang mit Montage und Wartung, zu deren Durchführung der Benutzer gemäß der Bedienungsanleitung selbst verpflichtet ist.
9. Der Garant teilt ferner mit, dass er einen Nachgarantieservice durchführt.
10. Das Produkt sollte sich in der Originalverpackung befinden und für den Versand gesichert sein.
11. Um die Garantie zu beanspruchen, folgen Sie dem Reklamationsverfahren auf der Website: <https://serwis.abisal.pl/>

Im Falle der Nichtübereinstimmung des verkauften Gegenstandes mit dem Vertrag stehen dem Käufer Rechtsbehelfe auf Kosten des Verkäufers zu. Die Garantie beeinflusst diese Rechtsbehelfe nicht.

DAS GERÄT IST NICHT ZUR VERWENDUNG ZUR REHABILITATION UND THERAPEUTISCHEN ZWECKEN BESTIMMT

VERMERKE ÜBER DEN VERLAUF DER REPARATUREN

Lfd. Nr.	Datum der Anmeldung	Datum der Ausgabe	Verlauf der Reparaturen	Unterschrift des Empfängers (Laden, Eigentümer)

ZÁRUČNÍ LIST

Název produktu:.....

EAN kód:.....

Datum prodeje:.....

ZÁRUČNÍ PODMÍNKY:

1. Prodávající jménem Ručitele poskytuje záruku na území Polska po dobu 24 měsíců od data prodeje: skútr 24 měsíců, baterie po dobu 6 měsíců.
2. Záruka bude respektována obchodem nebo servisem po předložení zákazníkem:
 - čitelně a správně vyplněného záručního listu s razítkem a podpisem prodávajícího,
 - platného doklad o koupi produktu s datem prodeje (účtu),
 - reklamovaného produktu.
3. Jakékoli závady a poškození odhalené během záruční doby budou opraveny bezplatně nejdéle do 21 dnů ode dne doručení do obchodu nebo servisu.
4. Je-li třeba produkt převézt z jiné země, může být záruční lhůta prodloužena o dobu nezbytnou k jeho vrácení, nejdéle však o 90 dnů.
5. Záruka se nevztahuje na:
 - mechanické poškození a vady způsobené nimi,
 - poškození a vady vyplývající z nesprávného použití a skladování,
 - špatnou montáž a údržbu,
 - poškození a opotřebenění součástí které podléhají zkáze, jako jsou kabely, pásy, pryžové prvky, pedály, držáky na houby, kola, ložiska atd.
6. Záruka zaniká, pokud:
 - vyprší její platnost,
 - bylo do produktu neodborně zasaženo,
 - nebyla dodržena pravidla řádné údržby.
7. Produkt dodaný do opravy by měl být kompletní a čistý, v opačném případě má servis právo odmítnout přijetí produktu do opravy. V případě dodání špinavého produktu může servis odmítnout jeho přijetí do opravy, nebo na náklady zákazníka stroj vyčistit s jeho písemným svolením k čištění.
8. Záruka se nevztahuje na činnosti související s montáží a údržbou, které musí podle uživatelské příručky provádět sám uživatel.
9. Ručitel také informuje, že provozuje pozáruční servis.
10. Výrobek by měl být v původním obalu a zajištěn pro přepravu.
11. V případě reklamace zboží prosím postupujte podle návodu na webových stránkách: <https://serwis.abisal.pl/>

Pokud zboží neodpovídá smlouvě, má kupující ze zákona nárok na zajištění právní ochrany na náklady prodávajícího. Záruka nemá na tyto zákonné opravné prostředky vliv.

ZAŘÍZENÍ NENÍ URČENO K POUŽITÍ PRO RAHABILITAČNÍ A TERAPEUTICKÉ ÚČELY.

UPOZORNĚNÍ O OPRAVĚ

Č.	Datum nahlášení	Datum vydání	Průběh oprav	Podpis příjemce (obchod, majitel)

NOTATKI

A series of horizontal dotted lines for writing notes.



HMS-FITNESS.COM



IMPORTER: **ABISAL SP. Z O.O.**, ul. Pyskowicka 17, 41-807 Zabrze, Polska

DISTRIBUTOR: ABISTORE SPORT S.R.O, U Cihelny 230/3, 74801 Hlučín, Česká Republika

abisal@abisal.pl www.abisal.pl